



ประกาศองค์การบริหารส่วนจังหวัดสระบุรี

เรื่อง ประกวดราคาจ้างก่อสร้างปรับปรุงถนนลาดยางแบบแอสฟัลท์ติกคอนกรีต (Asphaltic Concrete) สาย
สพ.ถ.๑-๐๐๑๕ บ้านคลองแปดอาร์-บ้านหนองโสน ต.หนองปลิง อ.หนองแค จ.สระบุรี ด้วยวิธีประกวดราคา
อิเล็กทรอนิกส์ (e-bidding)

องค์การบริหารส่วนจังหวัดสระบุรี มีความประสงค์จะ ประกวดราคาจ้างก่อสร้างปรับปรุงถนนลาดยาง
แบบแอสฟัลท์ติกคอนกรีต (Asphaltic Concrete) สาย สพ.ถ.๑-๐๐๑๕ บ้านคลองแปดอาร์-บ้านหนองโสน
ต.หนองปลิง อ.หนองแค จ.สระบุรี ด้วยวิธีประกวดราคาอิเล็กทรอนิกส์ (e-bidding) ราคากลางของงานก่อสร้าง
ในการประกวดราคาครั้งนี้เป็นเงินทั้งสิ้น ๖,๘๔๖,๐๙๖.๙๔ บาท (หกล้านแปดแสนสี่หมื่นหกพันเก้าสิบกบาทเก้าสิบ
สี่สตางค์) โดยองค์การบริหารส่วนจังหวัดสระบุรี จะจัดจ้างตามราคาไม่เกินงบประมาณที่ตั้งไว้ เป็นเงิน ๖,๖๐๗,๐๐๐
บาท (หกล้านหกแสนเจ็ดพันบาทถ้วน)

ผู้ยื่นข้อเสนอจะต้องมีคุณสมบัติ ดังต่อไปนี้

๑. มีความสามารถตามกฎหมาย
๒. ไม่เป็นบุคคลล้มละลาย
๓. ไม่อยู่ระหว่างเลิกกิจการ
๔. ไม่เป็นบุคคลซึ่งอยู่ระหว่างถูกระงับการยื่นข้อเสนอหรือทำสัญญากับหน่วยงานของรัฐไว้ชั่วคราว

เนื่องจากเป็นผู้ที่ไม่ผ่านเกณฑ์การประเมินผลการปฏิบัติงานของผู้ประกอบการตามระเบียบที่รัฐมนตรีว่าการกระทรวง
การคลังกำหนดตามที่ประกาศเผยแพร่ในระบบเครือข่ายสารสนเทศของกรมบัญชีกลาง

๕. ไม่เป็นบุคคลซึ่งถูกระงับชื่อไว้ในบัญชีรายชื่อผู้ทำงานและได้แจ้งเวียนชื่อให้เป็นผู้ทำงานของหน่วยงาน
ของรัฐในระบบเครือข่ายสารสนเทศของกรมบัญชีกลาง ซึ่งรวมถึงนิติบุคคลที่ผู้ทำงานเป็นหุ้นส่วนผู้จัดการ กรรมการผู้
จัดการ ผู้บริหาร ผู้มีอำนาจในการดำเนินงานในกิจการของนิติบุคคลนั้นด้วย

๖. มีคุณสมบัติและไม่มีลักษณะต้องห้ามตามที่คณะกรรมการนโยบายการจัดซื้อจัดจ้างและการบริหาร
พัสดุภาครัฐกำหนดในราชกิจจานุเบกษา

๗. เป็นนิติบุคคลผู้มีอาชีพรับจ้างงานที่ประกวดราคาอิเล็กทรอนิกส์ดังกล่าว

๘. ไม่เป็นผู้มีผลประโยชน์ร่วมกันกับผู้ยื่นข้อเสนอรายอื่นที่เข้ายื่นข้อเสนอให้แก่องค์การบริหาร
ส่วนจังหวัดสระบุรี ณ วันประกาศประกวดราคาอิเล็กทรอนิกส์ หรือไม่เป็นผู้กระทำการอันเป็นการขัดขวางการแข่งขัน
ราคาอย่างเป็นธรรม ในการประกวดราคาอิเล็กทรอนิกส์ครั้งนี้

๙. ไม่เป็นผู้ได้รับเอกสิทธิ์หรือความคุ้มกัน ซึ่งอาจปฏิเสธไม่ยอมขึ้นศาลไทย เว้นแต่รัฐบาลของผู้ยื่นข้อ
เสนอได้มีคำสั่งให้สละเอกสิทธิ์และความคุ้มกันเช่นนั้น

๑๐. ผู้ยื่นข้อเสนอต้องมีผลงานก่อสร้างประเภทเดียวกันกับงานที่ประกวดราคาจ้างก่อสร้างในวงเงินไม่
น้อยกว่า ๒,๖๔๓,๐๐๐.๐๐ บาท (สองล้านหกแสนสี่หมื่นสามพันบาทถ้วน) และเป็นผลงานที่เป็นคู่สัญญาโดยตรงกับ
หน่วยงานของรัฐ หรือหน่วยงานเอกชนที่องค์การบริหารส่วนจังหวัดสระบุรีเชื่อถือ

ผู้ยื่นข้อเสนอที่เสนอราคาในรูปแบบของ "กิจการร่วมค้า" ต้องมีคุณสมบัติดังนี้

(๑) กรณีที่กิจการร่วมค้าได้จดทะเบียนเป็นนิติบุคคลใหม่ กิจการร่วมค้าจะต้องมีคุณสมบัติครบถ้วน

ตามเงื่อนไขที่กำหนดไว้ในเอกสารประกวดราคา และการเสนอราคาให้เสนอราคาในนาม "กิจการร่วมค้า" **นางสาวอัมพร ประชาชน**
คุณสมบัติด้านผลงานก่อสร้าง กิจการร่วมค้าดังกล่าวสามารถนำผลงานก่อสร้างของผู้เข้าร่วมค้ามาใช้แสดงเป็นผลงาน
ก่อสร้างของกิจการร่วมค้าที่เข้าประกวดราคาได้ **นักวิชาการพัสดุปฏิบัติการ**

สำเนาถูกต้อง

(๒) กรณีที่กิจการร่วมค้าไม่ได้จดทะเบียนเป็นนิติบุคคลใหม่ นิติบุคคลแต่ละนิติบุคคลที่เข้าร่วมค้าทุกรายจะต้องมีคุณสมบัติครบถ้วนตามเงื่อนไขที่กำหนดไว้ในเอกสารประกวดราคา เว้นแต่ในกรณีที่กิจการร่วมค้าได้มีข้อตกลงระหว่างผู้เข้าร่วมค้าเป็นลายลักษณ์อักษรกำหนดให้ผู้เข้าร่วมค้ารายใดรายหนึ่งเป็นผู้รับผิดชอบหลักในการเข้าเสนอราคากับหน่วยงานของรัฐ และแสดงหลักฐานดังกล่าวมาพร้อมการยื่นข้อเสนอประกวดราคาทางระบบจัดซื้อจัดจ้างภาครัฐด้วยอิเล็กทรอนิกส์ กิจการร่วมค่านั้นสามารถใช้ผลงานก่อสร้างของผู้เข้าร่วมค้าหลักรายเดียวเป็นผลงานก่อสร้างของกิจการร่วมค้าที่ยื่นข้อเสนอได้

ทั้งนี้ "กิจการร่วมค้าที่จดทะเบียนเป็นนิติบุคคลใหม่" หมายความว่า กิจการร่วมค้าที่จดทะเบียนเป็นนิติบุคคลต่อกรมพัฒนาธุรกิจการค้า กระทรวงพาณิชย์

๑๑. ผู้ยื่นข้อเสนอต้องลงทะเบียนในระบบจัดซื้อจัดจ้างภาครัฐด้วยอิเล็กทรอนิกส์ (Electronic Government Procurement : e - GP) ของกรมบัญชีกลาง

ผู้ยื่นข้อเสนอต้องยื่นข้อเสนอและเสนอราคาทางระบบจัดซื้อจัดจ้างภาครัฐด้วยอิเล็กทรอนิกส์ ในวันที่ ๒๑ เมษายน ๒๕๖๓ ระหว่างเวลา ๐๘.๓๐ น. ถึง ๑๖.๓๐ น.

ผู้สนใจสามารถขอซื้อเอกสารประกวดราคาด้วยอิเล็กทรอนิกส์ ในราคาชุดละ ๕๐๐.๐๐ บาท ผ่านทางระบบจัดซื้อจัดจ้างภาครัฐด้วยอิเล็กทรอนิกส์และชำระเงินผ่านทางธนาคาร ตั้งแต่วันที่ ๑ เมษายน ๒๕๖๓ ถึงวันที่ ๒๐ เมษายน ๒๕๖๓ โดยดาวน์โหลดเอกสารผ่านทางระบบจัดซื้อจัดจ้างภาครัฐด้วยอิเล็กทรอนิกส์ ได้ภายหลังจากชำระเงินเป็นที่เรียบร้อยแล้วจนถึงก่อนวันเสนอราคา

ผู้สนใจสามารถดูรายละเอียดได้ที่เว็บไซต์ www.saraburipao.go.th. หรือ www.gprocurement.go.th หรือสอบถามทางโทรศัพท์หมายเลข ๐-๓๖๖๗-๙๗๗๘ ในวันและเวลาราชการ

ประกาศ ณ วันที่ ๑ เมษายน ๒๕๖๓

(นายเรืองศักดิ์ วรหาญ)

ปลัดองค์การบริหารส่วนจังหวัด ปฏิบัติหน้าที่

นายกองค์การบริหารส่วนจังหวัดสระบุรี

หมายเหตุ ผู้ประกอบการสามารถจัดเตรียมเอกสารประกอบการเสนอราคา (เอกสารส่วนที่ ๑ และเอกสารส่วนที่ ๒) ในระบบ e-GP ได้ตั้งแต่วันที่ซื้อเอกสารจนถึงวันเสนอราคา

สำเนาถูกต้อง

(นางสาวอัมพร ประชาชน,
นักวิชาการพัสดุปฏิบัติการ

เอกสารประกวดราคาจ้างก่อสร้างด้วยการประกวดราคาอิเล็กทรอนิกส์ (e-bidding)

เลขที่ ๕๘/๒๕๖๓

การจ้างก่อสร้างปรับปรุงถนนลาดยางแบบแอสฟัลต์ติกคอนกรีต (Asphaltic Concrete) สาย สป.ถ.๑-๐๐๑๕

บ้านคลองแปดอาร์-บ้านหนองโสน ต.หนองปลิง อ.หนองแค จ.สระบุรี

ตามประกาศ องค์การบริหารส่วนจังหวัดสระบุรี

ลงวันที่ ๑ เมษายน ๒๕๖๓

องค์การบริหารส่วนจังหวัดสระบุรี ซึ่งต่อไปนี้เรียกว่า "องค์การบริหารส่วนจังหวัดสระบุรี" มีความประสงค์จะ ประกวดราคาจ้างก่อสร้าง ปรับปรุงถนนลาดยางแบบแอสฟัลต์ติกคอนกรีต (Asphaltic Concrete) สาย สป.ถ.๑-๐๐๑๕ บ้านคลองแปดอาร์-บ้านหนองโสน ต.หนองปลิง อ.หนองแค จ.สระบุรี ณ บริเวณ ถนนลาดยางแบบแอสฟัลต์ติกคอนกรีต (Asphaltic Concrete) สาย สป.ถ.๑-๐๐๑๕ บ้านคลองแปดอาร์-บ้านหนองโสน ต.หนองปลิง อ.หนองแค จ.สระบุรี ด้วยวิธีประกวดราคาอิเล็กทรอนิกส์ (e-bidding) โดยมีข้อแนะนำและข้อกำหนดดังต่อไปนี้

๑. เอกสารแนบท้ายเอกสารประกวดราคาอิเล็กทรอนิกส์

- ๑.๑ แบบรูปและรายการละเอียด
- ๑.๒ แบบใบเสนอราคาที่กำหนดไว้ในระบบจัดซื้อจัดจ้างภาครัฐด้วยอิเล็กทรอนิกส์
- ๑.๓ สัญญาจ้างก่อสร้าง
- ๑.๔ แบบหนังสือค้ำประกัน
 - (๑) หลักประกันการเสนอราคา
 - (๒) หลักประกันสัญญา
- ๑.๕ สูตรการปรับราคา
- ๑.๖ บทนิยาม
 - (๑) ผู้ที่มีผลประโยชน์ร่วมกัน
 - (๒) การขัดขวางการแข่งขันอย่างเป็นธรรม
- ๑.๗ แบบบัญชีเอกสารที่กำหนดไว้ในระบบจัดซื้อจัดจ้างภาครัฐด้วยอิเล็กทรอนิกส์
 - (๑) บัญชีเอกสารส่วนที่ ๑
 - (๒) บัญชีเอกสารส่วนที่ ๒
- ๑.๘ รายละเอียดแบบรูปรายการงานก่อสร้าง
..... ฯลฯ.....

๒. คุณสมบัติของผู้ยื่นข้อเสนอ

- ๒.๑ มีความสามารถตามกฎหมาย
- ๒.๒ ไม่เป็นบุคคลล้มละลาย
- ๒.๓ ไม่อยู่ระหว่างเลิกกิจการ
- ๒.๔ ไม่เป็นบุคคลซึ่งอยู่ระหว่างถูกระงับการยื่นข้อเสนอหรือทำสัญญากับหน่วยงานของรัฐไว้

สำเนาถูกต้อง



(นางสาวอัมพร ประชาชน,
นักวิชาการพัสดุปฏิบัติการ

ชั่วคราว เนื่องจากเป็นผู้ที่ไม่ผ่านเกณฑ์การประเมินผลการปฏิบัติงานของผู้ประกอบการตามระเบียบที่รัฐมนตรีว่าการกระทรวงการคลังกำหนดตามที่ประกาศเผยแพร่ในระบบเครือข่ายสารสนเทศของกรมบัญชีกลาง



๒.๕ ไม่เป็นบุคคลซึ่งถูกระบุชื่อไว้ในบัญชีรายชื่อผู้ทำงานและได้แจ้งเวียนชื่อให้เป็นผู้ทำงานของหน่วยงานของรัฐในระบบเครือข่ายสารสนเทศของกรมบัญชีกลาง ซึ่งรวมถึงนิติบุคคลที่ผู้ทำงานเป็นหุ้นส่วนผู้จัดการ กรรมการผู้จัดการ ผู้บริหาร ผู้มีอำนาจในการดำเนินงานในกิจการของนิติบุคคลนั้นด้วย

๒.๖ มีคุณสมบัติและไม่มีลักษณะต้องห้ามตามที่คณะกรรมการนโยบายการจัดซื้อจัดจ้างและการบริหารพัสดุภาครัฐกำหนดในราชกิจจานุเบกษา

๒.๗ เป็นนิติบุคคลผู้มีอาชีพรับจ้างงานที่ประกวดราคาอิเล็กทรอนิกส์ดังกล่าว

๒.๘ ไม่เป็นผู้มีผลประโยชน์ร่วมกันกับผู้ยื่นข้อเสนอรายอื่นที่เข้ายื่นข้อเสนอให้แก่ องค์การบริหารส่วนจังหวัดสระบุรี ณ วันประกาศประกวดราคาอิเล็กทรอนิกส์ หรือไม่เป็นผู้กระทำการอันเป็นการขัดขวางการแข่งขันอย่างเป็นธรรม ในการประกวดราคาอิเล็กทรอนิกส์ครั้งนี้

๒.๙ ไม่เป็นผู้ได้รับเอกสิทธิ์หรือความคุ้มกัน ซึ่งอาจปฏิเสธไม่ยอมขึ้นศาลไทย เว้นแต่รัฐบาลของผู้ยื่นข้อเสนอได้มีคำสั่งให้สละเอกสิทธิ์และความคุ้มกันเช่นนั้น

๒.๑๐ ผู้ยื่นข้อเสนอต้องมีผลงานก่อสร้างประเภทเดียวกันกับงานที่ประกวดราคาจ้างก่อสร้างในวงเงินไม่น้อยกว่า ๒,๖๕๓,๐๐๐.๐๐ บาท (สองล้านหกแสนสี่หมื่นสามพันบาทถ้วน) และเป็นผลงานที่เป็นคู่สัญญาโดยตรงกับหน่วยงานของรัฐ หรือหน่วยงานเอกชนที่องค์การบริหารส่วนจังหวัดสระบุรีเชื่อถือ

ผู้ยื่นข้อเสนอที่เสนอราคาในรูปแบบของ "กิจการร่วมค้า" ต้องมีคุณสมบัติ ดังนี้

(๑) กรณีที่กิจการร่วมค้าได้จดทะเบียนเป็นนิติบุคคลใหม่ กิจการร่วมค้าจะต้องมีคุณสมบัติครบถ้วนตามเงื่อนไขที่กำหนดไว้ในเอกสารประกวดราคา และการเสนอราคาให้เสนอราคาในนาม "กิจการร่วมค้า" ส่วนคุณสมบัติด้านผลงานก่อสร้าง กิจการร่วมค้าดังกล่าวสามารถนำผลงานก่อสร้างของผู้เข้าร่วมค้ามาใช้แสดงเป็นผลงานก่อสร้างของกิจการร่วมค้าที่เข้าประกวดราคาได้

(๒) กรณีที่กิจการร่วมค้าไม่ได้จดทะเบียนเป็นนิติบุคคลใหม่ นิติบุคคลแต่ละนิติบุคคลที่เข้าร่วมค้าทุกรายจะต้องมีคุณสมบัติครบถ้วนตามเงื่อนไขที่กำหนดไว้ในเอกสารประกวดราคา เว้นแต่ในกรณีที่กิจการร่วมค้าได้มีข้อตกลงระหว่างผู้เข้าร่วมค้าเป็นลายลักษณ์อักษรกำหนดให้ผู้เข้าร่วมค้ารายใดรายหนึ่งเป็นผู้รับผิดชอบหลักในการเข้าเสนอรากับหน่วยงานของรัฐ และแสดงหลักฐานดังกล่าวมาพร้อมการยื่นข้อเสนอประกวดราคาทางระบบจัดซื้อจัดจ้างภาครัฐด้วยอิเล็กทรอนิกส์ กิจการร่วมค่านั้นสามารถใช้ผลงานก่อสร้างของผู้เข้าร่วมค้าหลักรายเดียวเป็นผลงานก่อสร้างของกิจการร่วมค้าที่ยื่นเสนอราคาได้

ทั้งนี้ "กิจการร่วมค้าที่จดทะเบียนเป็นนิติบุคคลใหม่" หมายความว่า กิจการร่วมค้าที่จดทะเบียนเป็นนิติบุคคลต่อกรมพัฒนาธุรกิจการค้า กระทรวงพาณิชย์

๒.๑๑ ผู้ยื่นข้อเสนอต้องลงทะเบียนในระบบจัดซื้อจัดจ้างภาครัฐด้วยอิเล็กทรอนิกส์ (Electronic Government Procurement : e - GP) ของกรมบัญชีกลาง

๓. หลักฐานการยื่นข้อเสนอ

ผู้ยื่นข้อเสนอจะต้องเสนอเอกสารหลักฐานยื่นมาพร้อมกับการเสนอราคาทางระบบจัดซื้อจัดจ้างภาครัฐด้วยอิเล็กทรอนิกส์ โดยแยกเป็น ๒ ส่วน คือ

๓.๑ ส่วนที่ ๑ อย่างน้อยต้องมีเอกสารดังต่อไปนี้

(๑) ในกรณีผู้ยื่นข้อเสนอเป็นนิติบุคคล

(ก) ห้างหุ้นส่วนสามัญหรือห้างหุ้นส่วนจำกัด ให้ยื่นสำเนาหนังสือรับรองการจดทะเบียน (นางสาวอัมพร ประชาชน, บัณฑิตวิชาการพัฒนาศาสตร์)

สำเนาถูกต้อง





ทะเบียนนิติบุคคล บัญชีรายชื่อหุ้นส่วนผู้จัดการ ผู้มีอำนาจควบคุม (ถ้ามี) พร้อมทั้งรับรองสำเนาถูกต้อง

(ข) บริษัทจำกัดหรือบริษัทมหาชนจำกัด ให้ยื่นสำเนาหนังสือรับรองการจดทะเบียนนิติบุคคล หนังสือบริคณห์สนธิ บัญชีรายชื่อกรรมการผู้จัดการ ผู้มีอำนาจควบคุม (ถ้ามี) และบัญชีผู้ถือหุ้นรายใหญ่ (ถ้ามี) พร้อมทั้งรับรองสำเนาถูกต้อง

(๒) ในกรณีผู้ยื่นข้อเสนอเป็นบุคคลธรรมดาหรือคณะบุคคลที่มีโชินนิติบุคคล ให้ยื่นสำเนาบัตรประจำตัวประชาชนของผู้ยื่น ข้อเสนอข้อตกลงที่แสดงถึงการเข้าเป็นหุ้นส่วน (ถ้ามี) สำเนาบัตรประจำตัวประชาชนของผู้เป็นหุ้นส่วน หรือสำเนาหนังสือเดินทางของผู้เป็นหุ้นส่วนที่มีได้ถือสัญชาติไทย พร้อมทั้งรับรองสำเนาถูกต้อง

(๓) ในกรณีผู้ยื่นข้อเสนอเป็นผู้ยื่นข้อเสนอร่วมกันในฐานะเป็นผู้ร่วมค้า ให้ยื่นสำเนาสัญญาของการเข้าร่วมค้า และเอกสารตามที่ระบุไว้ใน (๑) หรือ (๒) ของผู้ร่วมค้า แล้วแต่กรณี

(๔) เอกสารเพิ่มเติมอื่นๆ

(๔.๑) สำเนาใบสำคัญการจดทะเบียนห้างหุ้นส่วนบริษัท พร้อมรับรองสำเนาถูกต้อง (ถ้ามี)

(๔.๒) สำเนาใบทะเบียนภาษีมูลค่าเพิ่ม พร้อมรับรองสำเนาถูกต้อง (ถ้ามี)

(๕) บัญชีเอกสารส่วนที่ ๑ ทั้งหมดที่ได้ยื่นพร้อมกับการเสนอราคาทางระบบจัดซื้อจัดจ้างภาครัฐด้วยอิเล็กทรอนิกส์ ตามแบบในข้อ ๑.๗ (๑) โดยไม่ต้องแนบในรูปแบบ PDF File (Portable Document Format)

ทั้งนี้ เมื่อผู้ยื่นข้อเสนอดำเนินการแนบไฟล์เอกสารตามบัญชีเอกสารส่วนที่ ๑ ครบถ้วน ถูกต้องแล้ว ระบบจัดซื้อจัดจ้างภาครัฐด้วยอิเล็กทรอนิกส์จะสร้างบัญชีเอกสารส่วนที่ ๑ ตามแบบในข้อ ๑.๗ (๑) ให้โดยผู้ยื่นข้อเสนอไม่ต้องแนบบัญชีเอกสารส่วนที่ ๑ ดังกล่าวในรูปแบบ PDF File (Portable Document Format) ส่วนที่ ๒ อย่างน้อยต้องมีเอกสารดังต่อไปนี้

(๑) ในกรณีที่ผู้ยื่นข้อเสนอมอบอำนาจให้บุคคลอื่นกระทำการแทนให้แนบหนังสือมอบอำนาจซึ่งติดอากรแสตมป์ตามกฎหมาย โดยมีหลักฐานแสดงตัวตนของผู้มอบอำนาจและผู้รับมอบอำนาจ ทั้งนี้หากผู้รับมอบอำนาจเป็นบุคคลธรรมดาต้องเป็นผู้ที่บรรลุนิติภาวะตามกฎหมายแล้วเท่านั้น

(๒) หลักประกันการเสนอราคา ตามข้อ ๕

(๓) สำเนาหนังสือรับรองผลงานก่อสร้างพร้อมทั้งรับรองสำเนาถูกต้อง

(๔) บัญชีเอกสารส่วนที่ ๒ ทั้งหมดที่ได้ยื่นพร้อมกับการเสนอราคาทางระบบจัดซื้อจัดจ้างภาครัฐด้วยอิเล็กทรอนิกส์ตามแบบในข้อ ๑.๗ (๒) โดยไม่ต้องแนบในรูปแบบ PDF File (Portable Document Format)

ทั้งนี้ เมื่อผู้ยื่นข้อเสนอดำเนินการแนบไฟล์เอกสารตามบัญชีเอกสารส่วนที่ ๒ ครบถ้วน ถูกต้องแล้ว ระบบจัดซื้อจัดจ้างภาครัฐด้วยอิเล็กทรอนิกส์จะสร้างบัญชีเอกสารส่วนที่ ๒ ตามแบบในข้อ ๑.๗ (๒) ให้โดยผู้ยื่นข้อเสนอไม่ต้องแนบบัญชีเอกสารส่วนที่ ๒ ดังกล่าวในรูปแบบ PDF File (Portable Document Format)

๔. การเสนอราคา

๔.๑ ผู้ยื่นข้อเสนอต้องยื่นข้อเสนอ และเสนอราคาทางระบบจัดซื้อจัดจ้างภาครัฐด้วยอิเล็กทรอนิกส์ตามที่กำหนดไว้ในเอกสารประกวดราคาอิเล็กทรอนิกส์นี้ โดยไม่มีเงื่อนไขใดๆ ทั้งสิ้น และจะต้องกรอก

ยื่นเอกสาร

๐๒๓

นางสาวอัมพร ประชาชน
ผู้จัดการฝ่ายปฏิบัติการ

๐๒๓

ข้อความให้ถูกต้องครบถ้วน พร้อมทั้งหลักฐานแสดงตัวตนและทำการยืนยันตัวตนของผู้ยื่นข้อเสนอโดยไม่ต้องแนบใบเสนอราคาในรูปแบบ PDF File (Portable Document Format)

๔.๒ ให้ผู้ยื่นข้อเสนอรอกรายละเอียดการเสนอราคาในใบเสนอราคาตามแบบเอกสารประกวดราคาจ้างก่อสร้างด้วยวิธีประกวดราคาอิเล็กทรอนิกส์ (e-bidding) ข้อ ๑.๒ ให้ครบถ้วนโดยไม่ต้องยื่นใบแจ้งปริมาณงานและราคา และใบบัญชีรายการก่อสร้างในรูปแบบ PDF File (Portable Document Format)

ในการเสนอราคาให้เสนอราคาเป็นเงินบาทและเสนอราคาได้เพียงครั้งเดียวและราคาเดียว โดยเสนอราคารวม หรือราคาต่อหน่วย หรือราคาต่อรายการ ตามเงื่อนไขที่ระบุไว้ท้ายใบเสนอราคาให้ถูกต้อง ทั้งนี้ ราคารวมที่เสนอจะต้องตรงกันทั้งตัวเลขและตัวหนังสือ ถ้าตัวเลขและตัวหนังสือไม่ตรงกัน ให้ถือตัวหนังสือเป็นสำคัญ โดยคิดราคารวมทั้งสิ้นซึ่งรวมค่าภาษีมูลค่าเพิ่ม ภาษีอากรอื่น และค่าใช้จ่ายที่ปวงไว้แล้ว

ราคาที่เสนอจะต้องเสนอกำหนดยื่นราคาไม่น้อยกว่า ๒๔๐ วัน ตั้งแต่วันเสนอราคาโดยภายในกำหนดยื่นราคา ผู้ยื่นข้อเสนอต้องรับผิดชอบราคาที่ตนได้เสนอไว้และจะถอนการเสนอราคามีได้

๔.๓ ผู้ยื่นข้อเสนอจะต้องเสนอกำหนดเวลาดำเนินการก่อสร้างแล้วเสร็จไม่เกิน ๑๒๐ วัน นับถัดจากวันลงนามในสัญญาจ้างหรือจากวันที่ได้รับหนังสือแจ้งจาก องค์การบริหารส่วนจังหวัดสระบุรี ให้เริ่มทำงาน

๔.๔ ก่อนเสนอราคา ผู้ยื่นข้อเสนอควรตรวจดูร่างสัญญา แบบรูป และรายการละเอียด ฯลฯ ให้ถี่ถ้วนและเข้าใจเอกสารประกวดราคาจ้างอิเล็กทรอนิกส์ทั้งหมดเสียก่อนที่จะตกลงยื่นข้อเสนอตามเงื่อนไขในเอกสารประกวดราคาจ้างอิเล็กทรอนิกส์

๔.๕ ผู้ยื่นข้อเสนอจะต้องยื่นข้อเสนอและเสนอราคาทางระบบจัดซื้อจัดจ้างภาครัฐด้วยอิเล็กทรอนิกส์ในวันที่ ๒๑ เมษายน ๒๕๖๓ ระหว่างเวลา ๐๘.๓๐ น. ถึง ๑๖.๓๐ น. และเวลาในการเสนอราคาให้ถือตามเวลาของระบบจัดซื้อจัดจ้างภาครัฐด้วยอิเล็กทรอนิกส์เป็นเกณฑ์

เมื่อพ้นกำหนดเวลายื่นข้อเสนอและเสนอราคาแล้ว จะไม่รับเอกสารการยื่นข้อเสนอและเสนอราคาใดๆ โดยเด็ดขาด

๔.๖ ผู้ยื่นข้อเสนอต้องจัดทำเอกสารสำหรับใช้ในการเสนอราคาในรูปแบบไฟล์เอกสารประเภท PDF File (Portable Document Format) โดยผู้ยื่นข้อเสนอต้องเป็นผู้รับผิดชอบตรวจสอบความครบถ้วนถูกต้อง และชัดเจนของเอกสาร PDF File ก่อนที่จะยืนยันการเสนอราคา แล้วจึงส่งข้อมูล (Upload) เพื่อเป็นการเสนอราคาให้แก่องค์การบริหารส่วนจังหวัดสระบุรี ผ่านทางระบบจัดซื้อจัดจ้างภาครัฐด้วยอิเล็กทรอนิกส์

๔.๗ คณะกรรมการพิจารณาผลการประกวดราคาอิเล็กทรอนิกส์จะดำเนินการตรวจสอบคุณสมบัติของผู้ยื่นข้อเสนอแต่ละรายว่า เป็นผู้ยื่นข้อเสนอที่มีผลประโยชน์ร่วมกันกับผู้ยื่นเสนอรายอื่นตามข้อ ๑.๖ (๑) หรือไม่ หากปรากฏว่าผู้ยื่นข้อเสนอรายใดเป็นผู้ยื่นข้อเสนอที่มีผลประโยชน์ร่วมกันกับผู้ยื่นเสนอรายอื่น คณะกรรมการฯ จะตัดรายชื่อผู้ยื่นข้อเสนอราคาที่มีผลประโยชน์ร่วมกันนั้นออกจากการเป็นผู้ยื่นข้อเสนอ

หากปรากฏต่อคณะกรรมการพิจารณาผลการประกวดราคาอิเล็กทรอนิกส์ว่า ก่อนหรือในขณะที่มีการพิจารณาข้อเสนอ มีผู้ยื่นข้อเสนอรายใดกระทำการอันเป็นการขัดขวางการแข่งขันอย่างเป็นธรรมตามข้อ ๑.๖ (๒) และคณะกรรมการฯ เชื่อว่ามีการกระทำการอันเป็นการขัดขวางการแข่งขันอย่างเป็นธรรม คณะกรรมการฯ จะตัดรายชื่อผู้ยื่นข้อเสนอรายนั้นออกจากการเป็นผู้ยื่นข้อเสนอ และองค์การบริหารส่วนจังหวัดสระบุรี จะพิจารณาลงโทษผู้ยื่นข้อเสนอดังกล่าวเป็นผู้ทำงาน เว้นแต่ องค์การบริหารส่วนจังหวัดสระบุรี จะพิจารณาเห็นว่าผู้ยื่นข้อเสนอรายนั้น มิใช่เป็น

สำเนาถูกต้อง

(นางสาวอัมพรประชาชน)
นักวิชาการพัสดุปฏิบัติการ

ผู้ริเริ่มให้มีการกระทำดังกล่าวและได้ให้ความร่วมมือเป็นประโยชน์ต่อการพิจารณาขององค์การบริหารส่วนจังหวัด
สระบุรี

๔.๘ ผู้ยื่นข้อเสนอจะต้องปฏิบัติ ดังนี้

(๑) ปฏิบัติตามเงื่อนไขที่ระบุไว้ในเอกสารประกวดราคาอิเล็กทรอนิกส์

(๒) ราคาที่เสนอจะต้องเป็นราคาที่รวมภาษีมูลค่าเพิ่ม และภาษีอื่นๆ (ถ้ามี) รวมค่าใช้จ่าย

จ่ายทั้งปวงไว้ด้วยแล้ว

(๓) ผู้ยื่นข้อเสนอจะต้องลงทะเบียนเพื่อเข้าสู่กระบวนการเสนอราคา ตามวัน เวลา ที่

กำหนด

(๔) ผู้ยื่นข้อเสนอจะถอนการเสนอราคาที่เสนอแล้วไม่ได้

(๕) ผู้ยื่นข้อเสนอต้องศึกษาและทำความเข้าใจในระบบและวิธีการเสนอราคาด้วยวิธี

ประกวดราคาอิเล็กทรอนิกส์ ของกรมบัญชีกลางที่แสดงไว้ในเว็บไซต์ www.gprocurement.go.th

๕. หลักประกันการเสนอราคา

ผู้ยื่นข้อเสนอต้องวางหลักประกันการเสนอราคาพร้อมกับการเสนอราคาทางระบบการจัดซื้อจัด
จ้างภาครัฐด้วยอิเล็กทรอนิกส์ โดยใช้หลักประกันอย่างหนึ่งอย่างใดดังต่อไปนี้ จำนวน ๓๓๐,๓๕๐.๐๐ บาท (สามแสน
สามหมื่นสามร้อยห้าสิบบาทถ้วน)

๕.๑ เช็คหรือตราพท์ที่ธนาคารเซ็นส่งจ่าย ซึ่งเป็นเช็คหรือตราพท์ลงวันที่ที่ใช้เช็คหรือตราพท์
นั้นชำระต่อเจ้าหน้าที่ในวันที่ยื่นข้อเสนอ หรือก่อนวันนั้นไม่เกิน ๓ วันทำการ

๕.๒ หนังสือค้ำประกันอิเล็กทรอนิกส์ของธนาคารภายในประเทศตามแบบที่คณะกรรมการ
นโยบายกำหนด

๕.๓ พันธบัตรรัฐบาลไทย

๕.๔ หนังสือค้ำประกันของบริษัทเงินทุนหรือบริษัทเงินทุนหลักทรัพย์ที่ได้รับอนุญาตให้
ประกอบกิจการเงินทุนเพื่อการพาณิชย์และประกอบธุรกิจค้ำประกันตามประกาศของธนาคารแห่งประเทศไทย ตาม
รายชื่อบริษัทเงินทุนที่ธนาคารแห่งประเทศไทยแจ้งเวียนให้ทราบ โดยอนุโลมให้ใช้ตามตัวอย่างหนังสือค้ำประกันของ
ธนาคารที่คณะกรรมการนโยบายกำหนด

กรณีที่ผู้ยื่นข้อเสนอ นำเช็คหรือตราพท์ที่ธนาคารส่งจ่ายหรือพันธบัตรรัฐบาลไทยหรือหนังสือค้ำ
ประกันของบริษัทเงินทุนหรือบริษัทเงินทุนหลักทรัพย์ มาวางเป็นหลักประกันการเสนอราคาจะต้องส่งต้นฉบับเอกสาร
ดังกล่าวมาให้องค์การบริหารส่วนจังหวัดสระบุรีตรวจสอบความถูกต้องในวันที่ ๒๔ เมษายน ๒๕๖๓ ระหว่าง
เวลา ๐๘.๓๐ น. ถึง ๑๖.๓๐ น.

กรณีที่ผู้ยื่นข้อเสนอที่ยื่นข้อเสนอในรูปแบบของ "กิจการร่วมค้า" ประสงค์จะใช้หนังสือค้ำประกัน
อิเล็กทรอนิกส์ของธนาคารในประเทศเป็นหลักประกันการเสนอราคา ให้ระบุชื่อผู้ยื่นข้อเสนอในหนังสือค้ำประกัน
อิเล็กทรอนิกส์ฯ ดังนี้

(๑) กรณีที่กิจการร่วมค้าได้จดทะเบียนเป็นนิติบุคคลใหม่ ให้ระบุชื่อกิจการร่วมค้าดังกล่าว เป็น
ผู้ยื่นข้อเสนอ

(๒) กรณีที่กิจการร่วมค้าไม่ได้จดทะเบียนเป็นนิติบุคคลใหม่ ให้ระบุชื่อผู้เข้าร่วมค้ารายที่สัญญา
ร่วมค้ากำหนดให้เป็นผู้ยื่นข้อเสนอกับหน่วยงานของรัฐเป็นผู้ยื่นข้อเสนอ

สำเนาถูกต้อง



(นางสาวอัมพร ประชาชน,
นักวิชาการพัสดุปฏิบัติการ



ทั้งนี้ "กิจการร่วมค้าที่จดทะเบียนเป็นนิติบุคคลใหม่" หมายความว่า กิจการร่วมค้าที่จดทะเบียนเป็นนิติบุคคลต่อกรมพัฒนาธุรกิจการค้า กระทรวงพาณิชย์

หลักประกันการเสนอราคาตามข้อนี้ องค์การบริหารส่วนจังหวัดสระบุรีจะคืนให้ผู้ยื่นข้อเสนอหรือผู้ค้าประกันภายใน ๑๕ วัน นับถัดจากวันที่องค์การบริหารส่วนจังหวัดสระบุรีได้พิจารณาเห็นชอบรายงานผลคัดเลือกผู้ชนะการประกวดราคาเรียบร้อยแล้ว เว้นแต่ผู้ยื่นข้อเสนอรายที่คัดเลือกไว้ซึ่งเสนอราคาต่ำสุดหรือได้คะแนนรวมสูงสุดไม่เกิน ๓ ราย ให้คืนได้ต่อเมื่อได้ทำสัญญาหรือข้อตกลง หรือผู้ยื่นข้อเสนอได้พ้นจากข้อผูกพันแล้ว

การคืนหลักประกันการเสนอราคา ไม่ว่าในกรณีใด ๆ จะคืนให้โดยไม่มีดอกเบี้ย

๖. หลักเกณฑ์และสิทธิในการพิจารณา

๖.๑ การพิจารณาผลการยื่นข้อเสนอประกวดราคาอิเล็กทรอนิกส์ครั้งนี้ องค์การบริหารส่วนจังหวัดสระบุรีจะพิจารณาตัดสินโดยใช้หลักเกณฑ์ ราคา

๖.๒ การพิจารณาผู้ชนะการยื่นข้อเสนอ

กรณีใช้หลักเกณฑ์ราคาในการพิจารณาผู้ชนะการยื่นข้อเสนอ องค์การบริหารส่วนจังหวัดสระบุรี จะพิจารณาจาก ราคารวม

๖.๓ หากผู้ยื่นข้อเสนอรายใดมีคุณสมบัติไม่ถูกต้องตามข้อ ๒ หรือยื่นหลักฐานการยื่นข้อเสนอไม่ถูกต้อง หรือไม่ครบถ้วนตามข้อ ๓ หรือยื่นข้อเสนอไม่ถูกต้องตามข้อ ๔ แล้ว คณะกรรมการพิจารณาผล การประกวดราคาอิเล็กทรอนิกส์จะไม่รับพิจารณาข้อเสนอของผู้ยื่นข้อเสนอรายนั้น เว้นแต่ผู้ยื่นข้อเสนอรายใดเสนอเอกสารทางเทคนิคหรือรายละเอียดคุณลักษณะเฉพาะของพัสดุที่จะจ้างไม่ครบถ้วน หรือเสนอรายละเอียดแตกต่างไปจากเงื่อนไขที่องค์การบริหารส่วนจังหวัดสระบุรีกำหนดไว้ในประกาศและเอกสารประกวดราคาอิเล็กทรอนิกส์ ในส่วนที่มีสาระสำคัญและความต่างนั้น ไม่มีผลทำให้เกิดการได้เปรียบเสียเปรียบต่อผู้ยื่นข้อเสนอรายอื่น หรือเป็นการผิดพลาดเล็กน้อย คณะกรรมการฯ อาจพิจารณาผ่อนปรนการตัดสินสิทธิผู้ยื่นข้อเสนอรายนั้น

๖.๔ องค์การบริหารส่วนจังหวัดสระบุรีสงวนสิทธิไม่พิจารณาข้อเสนอของผู้ยื่นข้อเสนอโดยไม่มี การผ่อนผัน ในกรณีดังต่อไปนี้

(๑) ไม่ปรากฏชื่อผู้ยื่นข้อเสนอรายนั้นในบัญชีรายชื่อผู้รับเอกสารประกวดราคาอิเล็กทรอนิกส์ทางระบบจัดซื้อจัดจ้างด้วยอิเล็กทรอนิกส์ หรือบัญชีรายชื่อผู้ซื้อเอกสารประกวดราคาอิเล็กทรอนิกส์ทางระบบจัดซื้อจัดจ้างด้วยอิเล็กทรอนิกส์ ขององค์การบริหารส่วนจังหวัดสระบุรี

(๒) ไม่กรอกชื่อผู้ยื่นข้อเสนอในการเสนอราคาทางระบบจัดซื้อจัดจ้างด้วยอิเล็กทรอนิกส์

(๓) เสนอรายละเอียดแตกต่างไปจากเงื่อนไขที่กำหนดในเอกสารประกวดราคาอิเล็กทรอนิกส์ที่เป็นสาระสำคัญ หรือมีผลทำให้เกิดความได้เปรียบเสียเปรียบแก่ผู้ยื่นข้อเสนอรายอื่น

๖.๕ ในการตัดสินการประกวดราคาอิเล็กทรอนิกส์หรือในการทำสัญญา คณะกรรมการพิจารณาผลการประกวดราคาอิเล็กทรอนิกส์หรือองค์การบริหารส่วนจังหวัดสระบุรี มีสิทธิให้ผู้ยื่นข้อเสนอชี้แจงข้อเท็จจริงเพิ่มเติมได้ องค์การบริหารส่วนจังหวัดสระบุรีมีสิทธิที่จะไม่รับข้อเสนอ ไม่รับราคา หรือไม่ทำสัญญา หากข้อเท็จจริงดังกล่าวไม่เหมาะสมหรือไม่ถูกต้อง

๖.๖ องค์การบริหารส่วนจังหวัดสระบุรีทรงไว้ซึ่งสิทธิที่จะไม่รับราคาต่ำสุด หรือราคาหนึ่งราคาใด หรือราคาข้อเสนอทั้งหมดก็ได้ และอาจพิจารณาเลือกจ้างในจำนวน หรือขนาด หรือเฉพาะรายกรณี ประชาชน นักวิชาการเพื่อปฏิบัติภารกิจ

๒๒

รายการใด หรืออาจจะยกเลิก การประกวดราคาอิเล็กทรอนิกส์โดยไม่พิจารณาจัดจ้างเลยก็ได้ สุดแต่จะพิจารณา ทั้งนี้ เพื่อประโยชน์ของทางราชการเป็นสำคัญ และให้ถือว่า การตัดสินใจขององค์การบริหารส่วนจังหวัดสระบุรีเป็นเด็ดขาด ผู้ยื่นข้อเสนอจะเรียกร้องค่าใช้จ่าย หรือค่าเสียหายใดๆ มิได้ รวมทั้ง องค์การบริหารส่วนจังหวัดสระบุรีจะพิจารณายกเลิกการประกวดราคาอิเล็กทรอนิกส์และลงโทษผู้ยื่นข้อเสนอเป็นผู้ที่งาน ไม่ว่าจะเป็นผู้ยื่นข้อเสนอที่ได้รับการคัดเลือกหรือไม่ก็ตาม หากมีเหตุที่เชื่อถือได้ว่ายื่นข้อเสนอกระทำการโดยไม่สุจริต เช่น การเสนอเอกสารอันเป็นเท็จ หรือใช้ชื่อบุคคลธรรมดา หรือนิติบุคคลอื่นมาเสนอราคาแทน เป็นต้น

ในกรณีที่ผู้ยื่นข้อเสนอรายที่เสนอราคาต่ำสุด เสนอราคาต่ำจนคาดหมายได้ว่าไม่อาจดำเนินงานตามเอกสารประกวดราคาอิเล็กทรอนิกส์ได้ คณะกรรมการพิจารณาผลการประกวดราคาอิเล็กทรอนิกส์หรือองค์การบริหารส่วนจังหวัดสระบุรี จะให้ผู้ยื่นข้อเสนออื่นชี้แจงและแสดงหลักฐานที่ทำให้เชื่อได้ว่าผู้ยื่นข้อเสนอสามารถดำเนินงานตามเอกสารประกวดราคาอิเล็กทรอนิกส์ให้เสร็จสมบูรณ์ หากคำชี้แจงไม่เป็นที่รับฟังได้ องค์การบริหารส่วนจังหวัดสระบุรี มีสิทธิที่จะไม่รับข้อเสนอหรือไม่รับราคาของผู้ยื่นข้อเสนอรายนั้น ทั้งนี้ผู้ยื่นข้อเสนอดังกล่าวไม่มีสิทธิเรียกร้องค่าใช้จ่ายหรือค่าเสียหายใดๆ จากองค์การบริหารส่วนจังหวัดสระบุรี

๖.๗ ก่อนลงนามในสัญญา องค์การบริหารส่วนจังหวัดสระบุรี อาจประกาศยกเลิกการประกวดราคาอิเล็กทรอนิกส์ หากปรากฏว่ามีการกระทำที่เข้าลักษณะผู้ยื่นข้อเสนอที่ชนะการประกวดราคาหรือที่ได้รับการคัดเลือกก็มีผลประโยชน์ร่วมกัน หรือมีส่วนได้เสียกับผู้ยื่นข้อเสนอรายอื่น หรือขัดขวางการแข่งขันอย่างเป็นธรรม หรือสมยอมกันกับผู้ยื่นข้อเสนอรายอื่น หรือเจ้าหน้าที่ในการเสนอราคา หรือถือว่ากระทำการทุจริตอื่นใดในการเสนอราคา

๗. การทำสัญญาจ้างก่อสร้าง

ผู้ชนะการประกวดราคาอิเล็กทรอนิกส์จะต้องทำสัญญาจ้างตามแบบสัญญา ดังระบุในข้อ ๑.๓ หรือทำข้อตกลงเป็นหนังสือกับองค์การบริหารส่วนจังหวัดสระบุรี ภายใน ๑๕ วัน นับถัดจากวันที่ได้รับแจ้ง และจะต้องวางหลักประกันสัญญาเป็นจำนวนเงินเท่ากับร้อยละ ๕ ของราคาค่าจ้างที่ประกวดราคาอิเล็กทรอนิกส์ ให้องค์การบริหารส่วนจังหวัดสระบุรียึดถือไว้ในขณะทำสัญญาโดยใช้หลักประกันอย่างหนึ่งอย่างใด ดังต่อไปนี้

๗.๑ เงินสด

๗.๒ เช็คหรือตราพท์ที่ธนาคารเซ็นส่งจ่าย ซึ่งเป็นเช็คหรือตราพท์ลงวันที่ใช้เช็คหรือตราพท์นั้น ชำระต่อเจ้าหน้าที่ในวันทำสัญญา หรือก่อนวันนั้นไม่เกิน ๓ วันทำการ

๗.๓ หนังสือค้ำประกันของธนาคารภายในประเทศ ตามตัวอย่างที่คณะกรรมการนโยบายกำหนด ดังระบุในข้อ ๑.๔ (๒) หรือจะเป็นหนังสือค้ำประกันอิเล็กทรอนิกส์ตามวิธีการที่กรมบัญชีกลางกำหนด

๗.๔ หนังสือค้ำประกันของบริษัทเงินทุน หรือบริษัทเงินทุนหลักทรัพย์ที่ได้รับอนุญาตให้ประกอบกิจการเงินทุนเพื่อการพาณิชย์และประกอบธุรกิจค้ำประกันตามประกาศของธนาคารแห่งประเทศไทย ตามรายชื่อบริษัทเงินทุนที่ธนาคารแห่งประเทศไทยแจ้งเวียนให้ทราบ โดยอนุโลมให้ใช้ตามตัวอย่างหนังสือค้ำประกันของธนาคารที่คณะกรรมการนโยบายกำหนด ดังระบุในข้อ ๑.๔ (๒)

๗.๕ พันธบัตรรัฐบาลไทย

หลักประกันนี้จะคืนให้ โดยไม่มีดอกเบี้ยภายใน ๑๕ วันนับถัดจากวันที่ผู้ชนะการประกวดราคาอิเล็กทรอนิกส์ (ผู้รับจ้าง) พ้นจากข้อผูกพันตามสัญญาจ้างแล้ว

๘. ค่าจ้างและการจ่ายเงิน

สำเนาถูกต้อง

(นางสาวอัมพร ประชาชน)
นักวิชาการพัสดุปฏิบัติการ

๒๒

องค์การบริหารส่วนจังหวัดสระบุรีจะจ่ายค่าจ้างซึ่งได้รวมภาษีมูลค่าเพิ่ม ตลอดจนภาษีอื่น ๆ และค่าใช้จ่ายทั้งปวงแล้ว โดยถือราคาเหมารวมเป็นเกณฑ์ และกำหนดการจ่ายเงินเป็น จำนวน ๒ วงศ์ ดังนี้

งวดที่ ๑ เป็นจำนวนเงินในอัตราร้อยละ ๓๐ ของค่าจ้าง เมื่อผู้รับจ้างได้ปฏิบัติงาน -ติดตั้งป้ายประชาสัมพันธ์ แล้วเสร็จ -งานปรับเกลี่ยแต่งไหล่ทาง แล้วเสร็จ -งานขุดซ่อมผิวทางเดิม แล้วเสร็จ -งานหินคลุกปรับเสริมระดับ แล้วเสร็จ -งาน Pavement In Place Recycling แล้วเสร็จ ให้แล้วเสร็จภายใน ๖๐ วัน

งวดสุดท้าย เป็นจำนวนเงินในอัตราร้อยละ ๗๐ ของค่าจ้าง เมื่อผู้รับจ้างได้ปฏิบัติงาน -งานผิวทาง Prime Coat บนพื้นทางผสมวัสดุซีเมนต์ -งานผิวทาง Asphaltic Concrete ปูบน Prime Coat แล้วเสร็จ -งานผิวทางเชื่อม งาน Prime Coat แล้วเสร็จ -งานผิวทางเชื่อม ปูบน Prime Coat แล้วเสร็จ -งานสีเทอร์โม สีเหลือง+สีขาบ -งานเก็บทำความสะอาด บริเวณสถานที่ก่อสร้างให้เป็นระเบียบเรียบร้อย ,ติดตั้งป้ายจราจร ,ป้ายโครงการ และคณะกรรมการตรวจรับพัสดุ ได้ตรวจรับไว้เป็นที่เรียบร้อยแล้ว

๙. อัตราค่าปรับ

ค่าปรับตามสัญญาจ้างแนบท้ายเอกสารประกวดราคาอิเล็กทรอนิกส์นี้ หรือข้อตกลงจ้างเป็นหนังสือจะกำหนด ดังนี้

๙.๑ กรณีที่ผู้รับจ้างนำงานที่รับจ้างไปจ้างช่วงให้ผู้อื่นทำอีกทอดหนึ่งโดยไม่ได้รับอนุญาตจากองค์การบริหารส่วนจังหวัดสระบุรี จะกำหนดค่าปรับสำหรับการฝ่าฝืนดังกล่าวเป็นจำนวนร้อยละ ๑๐.๐๐ ของวงเงินของงานจ้างช่วงนั้น

๙.๒ กรณีที่ผู้รับจ้างปฏิบัติผิดสัญญาจ้างก่อสร้าง นอกเหนือจากข้อ ๙.๑ จะกำหนดค่าปรับเป็นรายวันเป็นจำนวนเงินตายตัวในอัตราร้อยละ ๐.๒๕ ของราคางานจ้าง

๑๐. การรับประกันความชำรุดบกพร่อง

ผู้ชนะการประกวดราคาอิเล็กทรอนิกส์ซึ่งได้ทำสัญญาจ้าง ตามแบบ ดังระบุในข้อ ๑.๓ หรือข้อตกลงจ้างเป็นหนังสือแล้วแต่กรณี จะต้องรับประกันความชำรุดบกพร่องของงานจ้างที่เกิดขึ้นภายในระยะเวลา ไม่น้อยกว่า ๒ ปี นับถัดจากวันที่องค์การบริหารส่วนจังหวัดสระบุรีได้รับมอบงาน โดยต้องบริหารจัดการซ่อมแซมแก้ไขให้ใช้การได้ดีดังเดิมภายใน ๑๕ วัน นับถัดจากวันที่ได้รับแจ้งความชำรุดบกพร่อง

๑๑. ข้อสงวนสิทธิในการยื่นข้อเสนอละอื่น ๆ

๑๑.๑ เงินค่าจ้างสำหรับงานจ้างครั้งนี้ ได้มาจากข้อบัญญัติ องค์การบริหารส่วนจังหวัดสระบุรีงบประมาณรายจ่ายเพิ่มเติม ฉบับที่ ๑ เงินงบประมาณประจำปี พ.ศ. ๒๕๖๒

การลงนามในสัญญาจะกระทำได้อต่อเมื่อ องค์การบริหารส่วนจังหวัดสระบุรีได้รับอนุมัติเงินค่าก่อสร้างจาก ข้อบัญญัติ องค์การบริหารส่วนจังหวัดสระบุรีงบประมาณรายจ่ายเพิ่มเติม ฉบับที่ ๑ เงินงบประมาณประจำปี พ.ศ. ๒๕๖๒

๑๑.๒ เมื่อองค์การบริหารส่วนจังหวัดสระบุรีได้คัดเลือกผู้ยื่นข้อเสนอรายใดให้เป็นผู้รับจ้าง และได้ตกลงจ้าง ตามการประกวดราคาอิเล็กทรอนิกส์แล้ว ถ้าผู้รับจ้างจะต้องสั่งหรือนำสิ่งของมาเพื่องานจ้างดังกล่าวเข้ามาจากต่างประเทศ และของนั้นต้องนำเข้ามาโดยทางเรือในเส้นทางที่มีเรือไทยเดินอยู่ และสามารถให้บริการรับขนได้ตามที่รัฐมนตรีว่าการกระทรวงคมนาคมประกาศกำหนด ผู้ยื่นข้อเสนอละซึ่งเป็นผู้รับจ้างจะต้องปฏิบัติตามกฎหมายว่าด้วยการส่งเสริมการพาณิชย์นาวี ดังนี้

(๑) แจ้งการสั่งหรือนำสิ่งของดังกล่าวเข้ามาจากต่างประเทศต่อกรมเจ้าท่า ภายใน ๓๐ วัน

(นางสาวอัมพร ประชาชน)

๒๒

วัน นับตั้งแต่วันที่ผู้รับจ้างส่งหรือซื้อของจากต่างประเทศ เว้นแต่เป็นของที่รัฐมนตรีว่าการกระทรวงคมนาคมประกาศ ยกเว้นให้บรรทุกโดยเรืออื่นได้

(๒) จัดการให้สิ่งของดังกล่าวบรรทุกโดยเรือไทย หรือเรือที่มีสิทธิเช่นเดียวกับเรือไทย จากต่างประเทศมายังประเทศไทย เว้นแต่จะได้รับอนุญาตจากกรมเจ้าท่า ให้บรรทุกสิ่งของนั้น โดยเรืออื่นที่มีใช้เรือไทย ซึ่งจะต้องได้รับอนุญาตเช่นนั้นก่อนบรรทุกของลงเรืออื่น หรือเป็นของที่รัฐมนตรีว่าการกระทรวงคมนาคม ประกาศยกเว้นให้บรรทุกโดยเรืออื่น

(๓) ในกรณีที่มิปฏิบัติตาม (๑) หรือ (๒) ผู้รับจ้างจะต้องรับผิดชอบตามกฎหมายว่าด้วยการส่งเสริมการพาณิชย์นาวี

๑๑.๓ ผู้ยื่นข้อเสนอซึ่งองค์การบริหารส่วนจังหวัดสระบุรีได้คัดเลือกแล้ว ไม่ไปทำสัญญาหรือข้อตกลงจ้างเป็นหนังสือภายในเวลาที่กำหนดตั้งระบุไว้ในข้อ ๗ องค์การบริหารส่วนจังหวัดสระบุรีจะริบหลักประกันการยื่นข้อเสนอ หรือเรียกมัดจำจากผู้ออกหนังสือค้ำประกัน การยื่นข้อเสนอทันที และอาจพิจารณาเรียกร้องให้ชดใช้ความเสียหายอื่น (ถ้ามี) รวมทั้งจะพิจารณาให้เป็นผู้ทำงาน ตามระเบียบกระทรวงการคลังว่าด้วยการจัดซื้อจัดจ้างและการบริหารพัสดุภาครัฐ

๑๑.๔ องค์การบริหารส่วนจังหวัดสระบุรีสงวนสิทธิที่จะแก้ไขเพิ่มเติมเงื่อนไข หรือข้อกำหนด ในแบบสัญญาหรือข้อตกลงจ้างเป็นหนังสือให้เป็นไปตามความเห็นของสำนักงานอัยการสูงสุด (ถ้ามี)

๑๑.๕ ในกรณีที่เอกสารแนบท้ายเอกสารประกวดราคาอิเล็กทรอนิกส์ มีความขัดหรือแย้งกัน ผู้ยื่นข้อเสนอจะต้องปฏิบัติตามคำวินิจฉัยขององค์การบริหารส่วนจังหวัดสระบุรี คำวินิจฉัยดังกล่าวให้ถือเป็นที่สุด และผู้ยื่นข้อเสนอไม่มีสิทธิเรียกร้องค่าใช้จ่ายใดๆ เพิ่มเติม

๑๑.๖ องค์การบริหารส่วนจังหวัดสระบุรี อาจประกาศยกเลิกการจัดจ้างในกรณีต่อไปนี้ได้ โดยที่ผู้ยื่นข้อเสนอจะเรียกร้องค่าเสียหายใดๆ จากองค์การบริหารส่วนจังหวัดสระบุรีไม่ได้

(๑) องค์การบริหารส่วนจังหวัดสระบุรีไม่ได้รับการจัดสรรเงินที่จะใช้ในการจัดจ้างหรือได้รับจัดสรรแต่ไม่เพียงพอที่จะทำการจัดจ้างครั้งนี้ต่อไป

(๒) มีการกระทำที่เข้าลักษณะผู้ยื่นข้อเสนอที่ชนะการจัดจ้างหรือที่ได้รับการคัดเลือกมีผลประโยชน์ร่วมกัน หรือมีส่วนได้เสียกับผู้ยื่นข้อเสนอรายอื่น หรือขัดขวางการแข่งขันอย่างเป็นธรรมหรือสมยอมกันกับผู้ยื่นข้อเสนอรายอื่น หรือเจ้าหน้าที่ในการเสนอราคา หรือถือว่ากระทำการทุจริตอื่นใดในการเสนอราคา

(๓) การทำการจัดจ้างครั้งนี้ต่อไปอาจก่อให้เกิดความเสียหายแก่องค์การบริหารส่วนจังหวัดสระบุรี หรือกระทบต่อประโยชน์สาธารณะ

(๔) กรณีอื่นในทำนองเดียวกับ (๑) (๒) หรือ (๓) ตามที่กำหนดในกฎกระทรวงซึ่งออกตามความในกฎหมายว่าด้วยการจัดซื้อจัดจ้างและการบริหารพัสดุภาครัฐ

๑๒. การปรับราคาค่างานก่อสร้าง

การปรับราคาค่างานก่อสร้างตามสูตรการปรับราคาดังระบุในข้อ ๑.๕ จะนำมาใช้ในกรณีที่งานก่อสร้างลดลงหรือเพิ่มขึ้น โดยวิธีการต่อไปนี้

ตามเงื่อนไข หลักเกณฑ์ สูตรและวิธีคำนวณที่ใช้กับสัญญาแบบปรับราคาได้ ตามมติคณะรัฐมนตรี เมื่อวันที่ ๒๒ สิงหาคม ๒๕๓๒ เรื่อง การพิจารณาช่วยเหลือผู้ประกอบการก่อสร้าง ตามหนังสือสำนักเลขาธิการคณะรัฐมนตรี ที่ นร ๐๒๐๓/ว ๑๐๙ ลงวันที่ ๒๔ สิงหาคม ๒๕๓๒

สำเนาถูกต้อง

(นางสาวอัมพร ประชาชน,
ผู้อำนวยการพัสดุปฏิบัติการ

๒๕

สูตรการปรับราคา (สูตรค่า K) จะต้องคงที่ที่ระดับที่กำหนดไว้ในวันแล้วเสร็จตามที่กำหนดไว้ในสัญญา หรือภายในระยะเวลาที่องค์การบริหารส่วนจังหวัดสระบุรีได้ขยายออกไป โดยจะใช้สูตรของทางราชการที่ได้ระบุในข้อ ๑.๕ ดังนี้

$$K_{๒.๑} = ๐.๓๐ + ๐.๑๐ * It / I๐ + ๐.๔๐ * Et / E๐ + ๐.๒๐ * Ft / F๐$$

$$K_{๓.๑} = ๐.๓๐ + ๐.๔๐ * At / A๐ + ๐.๒๐ * Et / E๐ + ๐.๑๐ * Ft / F๐$$

$$K_{๓.๓} = ๐.๓๐ + ๐.๑๐ * Mt / M๐ + ๐.๔๐ * At / A๐ + ๐.๑๐ * Et / E๐ + ๐.๑๐ * Ft / F๐$$

๑๓. มาตรฐานฝีมือช่าง

เมื่อองค์การบริหารส่วนจังหวัดสระบุรีได้คัดเลือกผู้ยื่นข้อเสนอรายใดให้เป็นผู้รับจ้างและได้ตกลงจ้างก่อสร้างตามประกาศนี้แล้ว ผู้ยื่นข้อเสนอจะต้องตกลงว่าในการปฏิบัติงานก่อสร้างดังกล่าว ผู้เสนอราคาจะต้องมีและใช้ผู้มีวุฒิบัตรระดับ ปวช. ปวส. และปวท. หรือเทียบเท่าจากสถาบันการศึกษาที่ ก.พ. รับรองให้เข้ารับราชการได้ในอัตราไม่ต่ำกว่าร้อยละ ๑๐ ของแต่ละ สาขาช่างแต่จะต้องมีจำนวนช่างอย่างน้อย ๑ คน ในแต่ละสาขาช่าง ดังต่อไปนี้

๑๓.๑ ช่างก่อสร้าง หรือช่างโยธา

๑๔. การปฏิบัติตามกฎหมายและระเบียบ

ในระหว่างระยะเวลาการก่อสร้าง ผู้ยื่นข้อเสนอที่ได้รับการคัดเลือกให้เป็นผู้รับจ้างต้องปฏิบัติตามหลักเกณฑ์ที่กฎหมายและระเบียบได้กำหนดไว้โดยเคร่งครัด

๑๕. การประเมินผลการปฏิบัติงานของผู้ประกอบการ

องค์การบริหารส่วนจังหวัดสระบุรี สามารถนำผลการปฏิบัติงานแล้วเสร็จตามสัญญาของผู้ยื่นข้อเสนอที่ได้รับการคัดเลือกให้เป็นผู้รับจ้างเพื่อนำมาประเมินผลการปฏิบัติงานของผู้ประกอบการ

ทั้งนี้ หากผู้ยื่นข้อเสนอที่ได้รับการคัดเลือกไม่ผ่านเกณฑ์ที่กำหนดจะถูกระงับการยื่นข้อเสนอหรือทำสัญญากับองค์การบริหารส่วนจังหวัดสระบุรี ไว้ชั่วคราว

องค์การบริหารส่วนจังหวัดสระบุรี

๑ เมษายน ๒๕๖๓

สำเนาถูกต้อง



(นางสาวอัมพร ประชาชน)
นักวิชาการพัสดุปฏิบัติการ

๒-๑-๖๓



บันทึกข้อความ

ส่วนราชการ กองช่าง ฝ่ายสำรวจและออกแบบ โทร 0-3621-2543

ที่ สบ 51005/๔๔๒

วันที่ 2๔ กุมภาพันธ์ 2563

เรื่อง ขออนุมัติกำหนดราคากลางงานก่อสร้าง

เรียน นายกองค้การบริหารส่วนจังหวัดสระบุรี

ตามคำสั่งองค์การบริหารส่วนจังหวัดสระบุรี ที่ 144/2563 ลงวันที่ 3 กุมภาพันธ์ 2563 เรื่อง แต่งตั้งคณะกรรมการกำหนดราคากลาง สำหรับการประกวดราคาจ้างก่อสร้างปรับปรุงถนนลาดยางแบบแอสฟัลติกคอนกรีต (Asphaltic Concrete) สบ.ถ.1-0015 บ้านคลองแปดอาร์-บ้านหนองโสน ต.หนองปลิง อ.หนองแค จ.สระบุรีด้วยวิธีประกวดราคาอิเล็กทรอนิกส์ (e-bidding) เพื่อดำเนินการตามระเบียบกระทรวงการคลัง ว่าด้วยการจัดซื้อจัดจ้าง และการบริหารพัสดุภาครัฐ พ.ศ. 2560 และพระราชบัญญัติการจัดซื้อจัดจ้างและการบริหารพัสดุภาครัฐ พ.ศ. 2560 นั้น

คณะกรรมการกำหนดราคากลาง ได้พิจารณาทบทวนกำหนดราคาโครงการดังกล่าว ตามข้อบัญญัติองค์การบริหารส่วนจังหวัดสระบุรี งบประมาณรายจ่ายเพิ่มเติม ฉบับที่ 1 ประจำปีงบประมาณ พ.ศ. 2562 ข้อ 6 หน้า 49 ซึ่งตั้งจ่ายไว้ 6,607,000.๗ บาท โดยอ้างอิงราคาตามราคาวัสดุก่อสร้าง ของสำนักงานพาณิชย์จังหวัดสระบุรี และพาณิชย์กรุงเทพฯ ราคาในท้องถิ่น และหลักเกณฑ์การคำนวณราคากลางงานก่อสร้างของกรมบัญชีกลาง จำนวน 6,846,096.94 บาท (หกล้านแปดแสนสี่หมื่นหกพันเก้าสิบบาทเก้าสิบลีสี่สตางค์) พร้อมนี้ คณะกรรมการกำหนดราคากลาง ขอเบิกจ่ายค่าตอบแทนคณะกรรมการฯ ตามหนังสือกระทรวงการคลัง ด่วนที่สุด ที่ กค 0402.5/ว 85 เรื่อง หลักเกณฑ์การเบิกจ่ายค่าตอบแทนบุคคลหรือคณะกรรมการ ลงวันที่ 6 กันยายน 2561 พร้อมแนบรายงานการประชุมคณะกรรมการกำหนดราคากลาง

จึงเรียนมาเพื่อโปรดอนุมัติราคากลาง และจ่ายค่าตอบแทนคณะกรรมการฯ ตามระเบียบพัสดุฯ ต่อไป

(ลงชื่อ)

(นายสมโภชน์ กลมปล้อง)
นายช่างโยธาอาวุโส

ประธานกรรมการ

ความคิดเห็น

(ลงชื่อ)

(นายสุรศักดิ์ สมภักดี)
ผู้อำนวยการกองช่าง

ความคิดเห็น

(ลงชื่อ)

(นายทศพล พรรคนาวิน)
วิศวกรโยธาชำนาญการ

กรรมการ

(ลงชื่อ)

(นายเรืองศักดิ์ วรรณาย)

ปลัดองค์การบริหารส่วนจังหวัดสระบุรี

ความคิดเห็น

สำเนาถูกต้อง

(ลงชื่อ)

(นางสาวอัมพร ประชาชน)
นักวิชาการพัสดุปฏิบัติการ

ปลัดองค์การบริหารส่วนจังหวัด ปฏิบัติหน้าที่

นายกองค้การบริหารส่วนจังหวัดสระบุรี

วันที่อนุมัติเห็นชอบ

๒ ๗.๑.๖๓

ตารางแสดงวงเงินงบประมาณที่ได้รับจัดสรรและราคากลางในงานจ้างก่อสร้าง

1. ชื่อโครงการ

ประกวดราคาจ้างก่อสร้างปรับปรุงถนนลาดยางแบบแอสฟัลต์ติกคอนกรีต (Asphaltic Concrete) สาย สป.ถ.1-0015

บ้านคลองแปดอาร์-บ้านหนองโสน ต.หนองปลิง อ.หนองแค จ.สระบุรี ด้วยวิธีประกวดราคาอิเล็กทรอนิกส์ (e-bidding) /

2. ปรับปรุงถนนลาดยางแบบแอสฟัลต์ติกคอนกรีต (Asphaltic Concrete) สาย สป.ถ.1-0015 บ้านคลองแปดอาร์-บ้านหนองโสน
หน่วยงานเจ้าของโครงการ องค์การบริหารส่วนจังหวัดสระบุรี / องค์การบริหารส่วนจังหวัดสระบุรี

ต.หนองปลิง อ.หนองแค จ.สระบุรี

4. ลักษณะงาน

โดยสังเขป ปรับปรุงถนนลาดยางแบบแอสฟัลต์ติกคอนกรีต (Asphaltic Concrete) โดยวิธี Pavement In-Place Recycling.

5. ราคากลางคำนวณ ณ วันที่ 02 มีนาคม 2563 เป็นเงิน 6,846,096.94 บาท

6. บัญชีประมาณการราคากลาง

6.1 แบบสรุปราคากลางงานทางสะพานและท่อเหลี่ยม

7. รายชื่อคณะกรรมการกำหนดราคากลาง

7.1 สมโภชน์ กลมปล้อง ประธานกรรมการกำหนดราคากลาง นายช่างโยธาอาวุโส

7.2 ทศพล พรรคนาวิน กรรมการกำหนดราคากลาง วิศวกรโยธาชำนาญการ

7.3 ปัญญชลิ ตุ่มสลิตย์ กรรมการกำหนดราคากลาง นายช่างโยธาชำนาญงาน

สมโภชน์ กลมปล้อง

03 มีนาคม 2563 09:24:54

สำเนาถูกต้อง



(นางสาวอัมพร ประชาชน,
นักวิชาการพัสดุปฏิบัติการ

แบบฟอร์มรายงานหรือสรุปราคากลางงานก่อสร้างทาง สะพาน และท่อเหลี่ยม

ชื่อโครงการ/งานก่อสร้าง ประมวลราคากลางก่อสร้างปรับปรุงถนนลาดยางแบบแอสฟัลต์ติกคอนกรีต (Asphaltic Concrete) สาย สป.ถ.1-0015 บ้านคลองแปดอาร์-บ้านหนองโสน ต.หนองปลิง อ.หนองแค จ.สระบุรี

หน่วยงานเจ้าของโครงการ/งานก่อสร้าง ด้วยวิธีประกวดราคาอิเล็กทรอนิกส์ (e-bidding) องค์การบริหารส่วนจังหวัดสระบุรี/องค์การบริหารส่วนจังหวัดสระบุรี

ลำดับที่ตามสัญญา	รายการงานก่อสร้าง	หน่วย	จำนวน	ราคาต่อหน่วย	ราคาทุน	FN	ราคาต่อหน่วย X FN	ราคากลาง
1	1. งานดินคันทาง 1.1 งานดิน (EARTHWORK) 1.1.1 งานกลางป่าและขุดต่อ 1.1.1.1 งานกลางป่าและขุดต่อ ขนาดเบา (CLEARING AND GRUBBING)	ตร.ม.	2,500,000	1.68	4,200.00	1.3621	2.28	5,720.82
2	2. งานโครงสร้างทางและผิวจราจร 2.1 งานโครงสร้าง 2.1.1 งานซ่อมผิวทางเดิม (Deep Patch)	ตร.ม.	540,000	156.31	84,407.40	1.3621	212.90	114,971.31
3	งานพื้นที่ทางหินคลุกปรับเสริมระดับ(หลวม) 2.1.3 งานรองพื้นทางและพื้นที่ทาง (SUBBASE AND BASE COURSES) 2.1.3.1 งานพื้นที่ทาง (BASE COURSES)	ลบ.ม.	750,000	140.75	105,562.50	1.3621	191.71	143,786.68

สำเนาถูกต้อง

SA

(นางสาวอัมพร ประชาชน)
นักวิชาการพัสดุปฏิบัติการ
หน้า 1 จาก 4

สมโภชน์ กลมปล้อง

03 มีนาคม 2563 09:24:59

แบบฟอร์มรายงานหรือสรุปราคากลางงานก่อสร้างทาง สะพาน และท่อเหลี่ยม

ชื่อโครงการ/งานก่อสร้าง: ประมวลราคากลางก่อสร้างปรับปรุงถนนลาดยางแบบแอสฟัลต์คอกกรีต (Asphaltic Concrete) สาย สบ.ถ.1-001.5 บ้านคลองแบริดจาร์-บ้านหนองโสน ต.หนองปลิง อ.หนองแค จ.สระบุรี

หน่วยงานเจ้าของโครงการ/งานก่อสร้าง: วิทยาลัยประมงตราดอัคราอิมูทรา (e-bidding) องค์การบริหารส่วนจังหวัดสระบุรี/องค์การบริหารส่วนจังหวัดสระบุรี

ลำดับที่ตามสัญญา	รายการงานก่อสร้าง	หน่วย	จำนวน	ราคาต่อหน่วย	ราคาทุน	FN	ราคาต่อหน่วย X FN	ราคากลาง
4	2.1.3.1.1 งานปรับปรุงชั้นทางเดิมในที่ ซุดติกเฉลี่ย 0.20 ม. (Pavement In Place Recycling) (ชั้นรองพื้นทางวัสดุผสมรวม) 2.2 งานผิวทาง 2.2.1 งานผิวทาง (SURFACE COURSES) 2.2.1.1 งานไพรม์โคต และแทคโคต (PRIME COAT & TACK COAT) 2.2.1.1.1 งานลาดแอสฟัลต์ไพรม์โคต (PRIME COAT) ชั้นทางดินซีเมนต์หรือหินคลุกซีเมนต์ก รณีไซยาง CSS-1 2.2.1.2 งานแอสฟัลต์คอกกรีต (ASPHALT CONCRETE)	ตร.ม.	15,000.000	83.77	1,256,550.00	1.3621	114.10	1,711,546.75
5		ตร.ม.	15,000.000	24.05	360,750.00	1.3621	32.75	491,377.57

สำเนาถูกต้อง

Signature

สมโภชน์ กลมบ่ดอง

03 มีนาคม 2563 09:24:59

(นางสาวอัมพร ประชาชน,
นักวิชาการพัสดุชำนาญการ

แบบฟอร์มรายงานหรือสรุปราคากลางงานก่อสร้าง และต่อเติม

ชื่อโครงการ/งานก่อสร้าง: ประกวดราคาจ้างก่อสร้างปรับปรุงถนนลาดยางแบบแอสฟัลต์ค้อนกริต (Asphaltic Concrete) สาย สป.ถ.1-0015 บ้านคลองแบริดอร์-บ้านหนองโสน ต.หนองปลิง อ.หนองแค จ.สระบุรี

หน่วยงานเจ้าของโครงการ/งานก่อสร้าง: วิทยาลัยประมงตราดภาคอุบลราชธานี (e-Bidding) องค์การบริหารส่วนจังหวัดสระบุรี/องค์การบริหารส่วนจังหวัดสระบุรี

ลำดับที่ตามสัญญา	รายการงานก่อสร้าง	หน่วย	จำนวน	ราคาต่อหน่วย	ราคาทุน	FN	ราคาต่อหน่วย X FN	ราคากลาง
6	2.2.1.2.1 งานชั้นผิวทางแอสฟัลต์ค้อนกริต หนา.....ซม. (ASPHALT CONCRETE WEARING COURSE) 2.3 งานผิวทางเชื่อม 2.3.1 งานผิวทาง (SURFACE COURSES) 2.3.1.1 งานไพรม์โคต และแทคโคต (PRIME COAT & TACK COAT)	ตร.ม.	15,000.000	200.06	3,000,900.00	1.3621	272.50	4,087,525.89
7	2.3.1.1.1 งานลาดแอสฟัลต์ไพรม์โคต (PRIME COAT) (พื้นทางหินคลุก) 2.3.1.2 งานแอสฟัลต์ค้อนกริต (ASPHALT CONCRETE)	ตร.ม.	100.000	28.38	2,838.00	1.3621	38.65	3,865.63
8	2.3.1.2.1 งานชั้นผิวทางแอสฟัลต์ค้อนกริต หนา.....ซม. (ASPHALT CONCRETE WEARING COURSE)	ตร.ม.	100.000	200.06	20,006.00	1.3621	272.50	27,250.17

สำเนาถูกต้อง

Olw

หน้า 3 จาก 4

(นางสาวอัมพร ประชาชน)
นักวิชาการพัสดุปฏิบัติการ

สมโภชน์ กลมปล้อง

03 มีนาคม 2563 09:24:59

แบบฟอร์มรายงานหรือสรุปราคากลางงานก่อสร้างทาง สะพาน และท่อเหลี่ยม

ชื่อโครงการ/งานก่อสร้าง: ประเภทราคาจ้างก่อสร้างปรับปรุงถนนลาดยางแบบแอสฟัลติกคอนกรีต (Asphaltic Concrete) สาย สบ.ถ.1-0015 บ้านคลองแปดอ่าว-บ้านหนองโสน ต.หนองปลิง อ.หนองแค จ.สระบุรี

หน่วยงานเจ้าของโครงการ/งานก่อสร้าง: วิทยาลัยประมงครุฑอู่เหล็กพรอมุกส์ (e-bidding) องค์การบริหารส่วนจังหวัดสระบุรี/องค์การบริหารส่วนจังหวัดสระบุรี

ลำดับที่ตามสัญญา	รายการงานก่อสร้าง	หน่วย	จำนวน	ราคาต่อหน่วย	ราคาทุน	FN	ราคาต่อหน่วย X FN	ราคากลาง
9	3. งานป้ายจราจรและงานติดตั้ง							
	3.1 ป้ายจราจร แบบ บ1	ชุด	1.000	2,110.00	2,110.00	1.3621	2,874.03	2,874.03
10	3.2 งานป้ายจราจรแบบ ต1-ค27,ค31-ค56,ค58-ค60,ค75	ชุด	9.000	2,300.00	20,700.00	1.3621	3,132.83	28,195.47
11	4. งานเครื่องหมายบนผิวทาง							
	4.1 งานสีเทอร์โม สีเหลือง+สีขาว	ตร.ม.	563.000	290.00	163,270.00	1.3621	395.00	222,390.06
12	5. งานป้ายโครงการ							
	5.1 ป้ายโครงการ(ป้ายเหล็ก)	ชุด	1.000	4,840.00	4,840.00	1.3621	6,592.56	6,592.56
รวมราคากลาง								6,846,096.94

สำเนาถูกต้อง
(ลายเซ็น)
 (นางสาวอัมพร ประชาชน)
 นักวิชาการพัสดุชำนาญการพิเศษ

ชื่อโครงการ/งานก่อสร้าง	ประเภทราคาจ้างก่อสร้างปรับปรุงถนนลาดยางแบบแอสฟัลต์ติกคอนกรีต (Asphaltic Concrete) สาย สป.ถ.1-0015 บ้านคลองแบริดจ์ อ.หนองปลิง จ.สระบุรี	แบบฟอร์มรายงานหรือสรุปราคากลางงานก่อสร้างทาง สะพาน และท่อเหลี่ยม	
หน่วยงานเจ้าของโครงการ/งานก่อสร้าง	ด้วยวิธีประกวดราคาอิเล็กทรอนิกส์ (e-bidding)	องค์การบริหารส่วนจังหวัดสระบุรี/องค์การบริหารส่วนจังหวัดสระบุรี	
ทศพล พรรคณวิน (ทศพล พรรคณวิน) กรรมการกำกับราคากลาง	สมโภชน์ กลมปลอง (สมโภชน์ กลมปลอง) ประธานกรรมการกำกับราคากลาง	ปัญญาชิตี ตุ่มสัดิตย (ปัญญาชิตี ตุ่มสัดิตย) กรรมการกำกับราคากลาง	

สมโภชน์ กลมปลอง
03 มีนาคม 2563

สำเนาถูกต้อง

 (นางสาวอัมพร ประชาชน,
 นักวิชาการทัศนศิลป์)

11-2-63



บันทึกข้อความ

ส่วนราชการ กองช่าง ฝ่ายสำรวจและออกแบบ โทร. 0-3621-2543

ที่ สบ 51005/ 008

วันที่ 11 กุมภาพันธ์ 2563

เรื่อง รายงานขอความเห็นชอบการจัดทำแบบรูปรายการงานก่อสร้าง

เรียน นายกองค์การบริหารส่วนจังหวัดสระบุรี

ตามคำสั่งองค์การบริหารส่วนจังหวัดสระบุรี ที่ 1198/2562 ลงวันที่ 15 ตุลาคม 2562 เรื่อง แต่งตั้งคณะกรรมการจัดทำแบบรูปรายการงานก่อสร้าง โครงการปรับปรุงถนนลาดยางแบบแอสฟัลท์ติกคอนกรีต (Asphaltic Concrete) โดยวิธี Pavement In-Place Recycling สาย สบ.ถ.1-0015 บ้านคลองแปดอาร์ - บ้านหนองโสน ต.หนองปลิง อ.หนองแค จ.สระบุรี ตามข้อบัญญัติ องค์การบริหารส่วนจังหวัดสระบุรี งบประมาณรายจ่ายเพิ่มเติม ฉบับที่ 1 ประจำปีงบประมาณ พ.ศ.2562 ข้อ 06 หน้า 49 นั้น

ขอเรียนว่า คณะกรรมการจัดทำแบบรูปรายการงานก่อสร้างฯ ได้ดำเนินการจัดทำแบบรูปรายการงานก่อสร้างโครงการดังกล่าวแล้วเสร็จ พร้อมนี้คณะกรรมการจัดทำแบบรูปรายการงานก่อสร้างขอเบิกจ่ายค่าตอบแทนคณะกรรมการฯ ตามหนังสือกระทรวงการคลังถ้วนที่สุด ที่ กค ๐๔๐๒.๕/ว ๘๕ เรื่องหลักเกณฑ์การเบิกจ่ายค่าตอบแทนบุคคลหรือคณะกรรมการ ลงวันที่ ๖ กันยายน ๒๕๖๑ รายละเอียดตามเอกสารที่แนบมาพร้อมนี้

จึงเรียนมาเพื่อโปรดพิจารณา ให้ความเห็นชอบ แบบรูปรายการงานก่อสร้างฯ ดังกล่าว และลงนามในบันทึกฉบับนี้ แจ้งกองพัสดุและทรัพย์สิน เพื่อพิจารณาดำเนินการต่อไป

ลงชื่อ.....ประธานกรรมการ

ความเห็นของผู้อำนวยการกองช่าง

(นางสาวรัตน สุขชะดับ)

หัวหน้าฝ่ายก่อสร้างและซ่อมบำรุง

.....

ลงชื่อ.....กรรมการ

(นายสุรศักดิ์ สมศักดิ์)

(นายมารุต ขาวสวน)

วิศวกรโยธาชำนาญงาน

ผู้อำนวยการกองช่าง

ลงชื่อ.....กรรมการ

ความเห็นของปลัดองค์การบริหารส่วนจังหวัด

(นางสาวปัญญาชี ตุ่มสถิตย์)

นายช่างโยธาชำนาญงาน

.....

ความเห็นของนายกองค์การบริหารส่วนจังหวัดสระบุรี

.....

(นายเรืองศักดิ์ วรหาญ)

ปลัดองค์การบริหารส่วนจังหวัดสระบุรี

(นายเรืองศักดิ์ วรหาญ)

ปลัดองค์การบริหารส่วนจังหวัด ปฏิบัติหน้าที่

นายกองค์การบริหารส่วนจังหวัดสระบุรี

11 กพ ๖3

สำเนาถูกต้อง

.....

(นางสาวอัมพร ประชาชน)
นักวิชาการพัสดุปฏิบัติการ

รายละเอียดแบบรูปรายการงานก่อสร้าง
โครงการปรับปรุงถนนลาดยางแบบแอสฟัลท์ติกคอนกรีต (Asphaltic Concrete)
โดยวิธี Pavement In-Place Recycling
สาย สป.ถ.1-0015 บ้านคลองแปดอาร์-บ้านหนองโสน ต.หนองปลิง อ.หนองแค จ.สระบุรี
โดยวิธีประกวดราคาอิเล็กทรอนิกส์ (e-bidding)

1. ชื่อโครงการ

ปรับปรุงถนนลาดยางแบบแอสฟัลท์ติกคอนกรีต (Asphaltic Concrete) โดยวิธี Pavement In-Place Recycling สาย สป.ถ.1-0015 บ้านคลองแปดอาร์ - บ้านหนองโสน ต.หนองปลิง อ.หนองแค จ.สระบุรี

2. วัตถุประสงค์

1. เพื่อแก้ไขปัญหาความเดือดร้อนของประชาชน ซึ่งอาจเกิดอันตรายจากการสัญจรไปมาเนื่องจากสภาพผิวจราจรเสียหาย
2. เพื่ออำนวยความสะดวกให้กับประชาชนที่ต้องการขนส่งสินค้าทางการเกษตร สินค้าทั่วไปออกไปจำหน่าย
3. เพื่อเป็นการรองรับการขยายตัวของชุมชนเมืองที่กำลังจะเกิดขึ้นในอนาคต
4. เพื่อสนับสนุนนโยบายรัฐบาลในการกระจายความเจริญของสังคมเมือง สังคมชนบท
5. เพื่อส่งเสริมให้ประชาชนมีรายได้เพิ่มขึ้น

3. รายละเอียดโครงการ

ปรับปรุงถนนลาดยางแบบแอสฟัลท์ติกคอนกรีต (Asphaltic Concrete) โดยวิธี Pavement In-Place Recycling สาย สป.ถ.1-0015 บ้านคลองแปดอาร์-บ้านหนองโสน ต.หนองปลิง อ.หนองแค จ.สระบุรี

ขนาดผิวจราจรกว้าง 6.00 เมตร ยาว 2,500 เมตร ไม่มีไหล่ทาง หน้า 0.05 เมตร
หรือคิดเป็นพื้นที่ลาดยางไม่น้อยกว่า 15,000 ตร.ม. (ตามแบบแปลนขององค์การบริหารส่วนจังหวัดสระบุรี
ที่ 130/62)

4. งบประมาณ

ตามข้อบัญญัติ องค์การบริหารส่วนจังหวัดสระบุรี งบประมาณรายจ่ายเพิ่มเติม ฉบับที่ 1/ประจำปี
งบประมาณ พ.ศ.2562 ข้อ 06 หน้า 49 จำนวนเงิน 6,607,000.-บาท (หกล้านหกแสนเจ็ดพันบาทถ้วน)/

๕. คุณสมบัติผู้เสนอราคา

ผู้ยื่นข้อเสนอจะต้องมีคุณสมบัติ ดังต่อไปนี้

- 5.1 มีความสามารถตามกฎหมาย
- 5.2 ไม่เป็นบุคคลล้มละลาย
- 5.3 ไม่อยู่ระหว่างเลิกกิจการ
- 5.4 ไม่เป็นบุคคลซึ่งอยู่ระหว่างถูกระงับการยื่นข้อเสนอหรือทำสัญญากับหน่วยงานของรัฐไว้ชั่วคราว เนื่องจากเป็นผู้ที่ไม่ผ่านเกณฑ์การประเมินผลการปฏิบัติงานของผู้ประกอบการตามระเบียบที่รัฐมนตรีว่าการกระทรวงการคลังกำหนดตามที่ประกาศเผยแพร่ในระบบเครือข่ายสารสนเทศของกรมบัญชีกลาง
- 5.5 ไม่เป็นบุคคลซึ่งถูกระงับชื่อไว้ในบัญชีรายชื่อผู้ทำงานและได้แจ้งเวียนชื่อให้เป็นผู้ทำงานของหน่วยงานของรัฐในระบบเครือข่ายสารสนเทศของกรมบัญชีกลาง ซึ่งรวมถึงนิติบุคคลที่ผู้ทำงานเป็นหุ้นส่วน ผู้จัดการ กรรมการผู้จัดการ ผู้บริหาร ผู้มีอำนาจในการดำเนินงานในกิจการของนิติบุคคลนั้นด้วย
- 5.6 มีคุณสมบัติและไม่มีลักษณะต้องห้ามที่คณะกรรมการนโยบายการจัดซื้อจัดจ้างและการบริหารพัสดุภาครัฐกำหนดในราชกิจจานุเบกษา

/ 5.7 เป็นนิติบุคคล...

ที่แนบถูกต้อง
นางสาวอมพร ประชาชน
นักวิชาการพัสดุปฏิบัติการ

๒๐๒๕

5.7 เป็นนิติบุคคลผู้มีอาชีพรับจ้างที่ประกวดราคาจ้างด้วยวิธีการทางอิเล็กทรอนิกส์ดังกล่าว

5.8 ไม่เป็นผู้มีผลประโยชน์ร่วมกันกับผู้ยื่นข้อเสนอรายอื่นที่เข้ายื่นข้อเสนอให้แก่องค์การบริหารส่วนจังหวัดสระบุรี ณ วันประกาศประกวดราคาจ้างก่อสร้างด้วยวิธีประกวดราคาอิเล็กทรอนิกส์ หรือไม่เป็นผู้กระทำการอันเป็นการขัดขวางการแข่งขันราคาอย่างเป็นธรรมในการประกวดราคาอิเล็กทรอนิกส์ครั้งนี้

5.9 ไม่เป็นผู้ได้รับเอกสิทธิ์หรือความคุ้มกัน ซึ่งอาจปฏิเสธไม่ยอมขึ้นศาลไทย เว้นแต่รัฐบาลของผู้ยื่นข้อเสนอได้มีคำสั่งให้สละเอกสิทธิ์และความคุ้มกันเช่นนั้น

5.10 ผู้ยื่นข้อเสนอต้องมีผลงานก่อสร้างประเภทเดียวกันกับงานที่ประกวดราคาจ้างก่อสร้างในครั้งนี ในวงเงินไม่น้อยกว่า 40% ของวงเงินงบประมาณ และเป็นผลงานที่เป็นคู่สัญญาโดยตรงกับหน่วยงานของรัฐ รัฐวิสาหกิจ หรือหน่วยงานเอกชนที่องค์การบริหารส่วนจังหวัดสระบุรีเชื่อถือ

ผู้ยื่นข้อเสนอที่เสนอราคาในรูปแบบของ "กิจการร่วมค้า" ต้องมีคุณสมบัติดังนี้

(1) กรณีที่กิจการร่วมค้าได้จดทะเบียนเป็นนิติบุคคลใหม่ กิจการร่วมค้าจะต้องมีคุณสมบัติครบถ้วนตามเงื่อนไขที่กำหนดไว้ในเอกสารประกวดราคา และการเสนอราคาให้เสนอราคาในนาม "กิจการร่วมค้า" ส่วนคุณสมบัติด้านผลงานก่อสร้าง กิจการร่วมค้าดังกล่าวสามารถนำผลงานก่อสร้างของผู้เข้าร่วมค้ามาใช้แสดงผลงานก่อสร้างของกิจการร่วมค้าที่เข้าประกวดราคาได้

(2) กรณีที่กิจการร่วมค้าไม่ได้จดทะเบียนเป็นนิติบุคคลใหม่ นิติบุคคลแต่ละนิติบุคคลที่เข้าร่วมค้าทุกรายจะต้องมีคุณสมบัติครบถ้วนตามเงื่อนไขที่กำหนดไว้ในเอกสารประกวดราคา เว้นแต่ในกรณีที่กิจการร่วมค้าได้มีข้อตกลงระหว่างผู้เข้าร่วมค้าเป็นลายลักษณ์อักษรกำหนดให้ผู้เข้าร่วมค้ายุติรายหนึ่งเป็นผู้รับผิดชอบหลักในการเข้าเสนอรากับหน่วยงานของรัฐ และแสดงหลักฐานดังกล่าวมาพร้อมการยื่นข้อเสนอประกวดราคาทางระบบจัดซื้อจัดจ้างภาครัฐด้วยอิเล็กทรอนิกส์ กิจการร่วมค่านั้นสามารถใช้ผลงานก่อสร้างของผู้เข้าร่วมค้าหลักรายเดียวเป็นผลงานก่อสร้างของกิจการร่วมค้าที่ยื่นข้อเสนอได้

ทั้งนี้ "กิจการร่วมค้าที่จดทะเบียนเป็นนิติบุคคลใหม่" หมายความว่า กิจการร่วมค้าที่จดทะเบียนเป็นนิติบุคคลต่อกรมพัฒนาธุรกิจการค้า กระทรวงพาณิชย์

5.11 ผู้ยื่นข้อเสนอต้องลงทะเบียนในระบบจัดซื้อจัดจ้างภาครัฐด้วยอิเล็กทรอนิกส์ (Electronic Government Procurement : e - GP) ของกรมบัญชีกลาง

5.12 ผู้ยื่นเสนอราคาควรมีโรงงานผสมแอสฟัลต์ติกคอนกรีต ซึ่งตั้งอยู่ในสายทางที่ก่อสร้าง หากจำเป็นอาจตั้งอยู่นอกสายทางภายในระยะทางขนส่ง 80 กิโลเมตร หรือใช้ระยะเวลาขนส่งไม่เกิน 2 ชั่วโมง หรือตามที่องค์การบริหารส่วนจังหวัดสระบุรีเห็นชอบ ทั้งนี้เพื่อให้ความสามารถควบคุมอุณหภูมิของส่วนผสมแอสฟัลต์ติกคอนกรีตได้ และเพื่อให้เป็นไปตามมาตรฐานของกรมทางหลวงชนบท ภายหลังจากได้รับการคัดเลือกเป็นคู่สัญญา

5.13 ผู้ยื่นข้อเสนอ หากได้รับการคัดเลือกเป็นคู่สัญญา จะต้องนำช่างควบคุมงานและวิศวกรผู้ควบคุมงานมาแสดงตนต่อผู้ควบคุมงานขององค์การบริหารส่วนจังหวัดสระบุรี/ประธานกรรมการตรวจรับวัสดุ ก่อนเข้าดำเนินการก่อสร้าง

5.14 ผู้ยื่นข้อเสนอต้องมีขีดความสามารถและความพร้อมด้านบุคลากร ด้านเครื่องจักร - เครื่องมือโรงงาน ตามรูปแบบรายการงานก่อสร้างกำหนด ภายหลังจากได้รับการคัดเลือกเป็นคู่สัญญา

6. ขีดความสามารถและความพร้อมที่มีอยู่ของผู้ยื่นเสนอ

6.1 ขีดความสามารถและความพร้อมที่มีอยู่ด้านบุคลากร

ผู้ยื่นข้อเสนอต้องเสนอบุคลากรหลักในด้านต่างๆ ตามข้อ 6.1.1 ซึ่งบุคลากรแต่ละด้านต้องไม่เป็นบุคคลเดียวกัน โดยเสนอไม่ต่ำกว่าเกณฑ์ที่กำหนด

สำเนาถูกต้อง

(นางสาวอมพร ประชาชน,
นักวิชาการพัสดุปฏิบัติการ

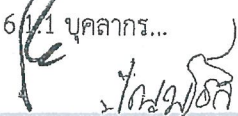
ก.ร. / 61/1 บุคลากร...

6.1.1 บุคลากรหลักด้านการควบคุมงานก่อสร้าง

ผู้ยื่นข้อเสนอจะต้องยื่นเอกสารหลักฐานด้านบุคลากรเพื่อประกอบการพิจารณา พร้อมสำเนา ใบอนุญาตเป็นผู้ประกอบวิชาชีพวิศวกรรมควบคุมตามพระราชบัญญัติวิศวกร พ.ศ. 2542 หรือวิชาชีพอื่นที่มีการควบคุม, หนังสือรับรองวิศวกรผู้ควบคุมงาน ภายหลังจากได้รับการคัดเลือกเป็นคู่สัญญา

6.2 ชีตความสามารถและความพร้อมที่มีอยู่ด้านเครื่องจักร - เครื่องมือโรงงาน

ผู้ยื่นข้อเสนอต้องเสนอเครื่องจักร - เครื่องมือ โรงงานต่างๆ ตามข้อ 6.2.1 โดยเสนอไม่ต่ำกว่าเกณฑ์ที่กำหนด ภายหลังจากได้รับการคัดเลือกเป็นคู่สัญญา

6.2.1 ชนิดและขนาด เครื่องจักร - เครื่องมือโรงงาน

- รถเกี่ยดิน (Motor Grader)
- รถบดสันสะเทือนหรือรถบดล้อเหล็ก 2 ล้อ ขนาดหนักไม่น้อยกว่า 8 ตัน
- รถบดล้อยาง ขนาดน้ำหนักไม่น้อยกว่า 10 ตัน
- รถบรรทุก 6 ล้อ หรือ 10 ล้อ
- รถบรรทุกน้ำ

7. ระยะเวลาดำเนินการ

กำหนดให้ ระยะเวลาดำเนินการก่อสร้าง 120 วัน

8. หน่วยงานที่รับผิดชอบ

กองช่าง องค์การบริหารส่วนจังหวัดสระบุรี ตำบลดาวเรือง อำเภอเมืองสระบุรี จังหวัดสระบุรี

9. การแบ่งงวดงาน

แบ่งจ่ายเป็น 2 งวด ของงานจ้างทั้งหมด เมื่อผู้รับจ้าง ได้ดำเนินการปรับปรุงถนนลาดยางแบบแอสฟัลท์ติกคอนกรีต (Asphaltic Concrete) โดยวิธี Pavement In-Place Recycling สาย สบ.ก.1 0015

บ้านคลองแปดอาร์ - บ้านหนองโสน ต.หนองปลิง อ.หนองแค จ.สระบุรี ตามรายละเอียดที่กำหนด / สัญญาจ้าง ดังนี้

งวดที่ 1 คิดเป็นเงินร้อยละ 30 เมื่อผู้รับจ้างดำเนินการ

- ติดตั้งป้ายประชาสัมพันธ์ แล้วเสร็จ
- งานปรับเกลี่ยแต่งไหล่ทาง แล้วเสร็จ
- งานขุดซ่อมผิวทางเดิม แล้วเสร็จ
- งานหินคลุกปรับเสริมระดับ แล้วเสร็จ
- งาน Pavement In-Place Recycling แล้วเสร็จ (กำหนดเวลาแล้วเสร็จ 60 วัน)

งวดที่ 2 (สุดท้าย) คิดเป็นร้อยละ 70 เมื่อผู้รับจ้างดำเนินการ

- งานผิวทาง Prime Coat บนพื้นทางผสมวัสดุซีเมนต์
- งานผิวทาง Asphaltic Concrete ปูบน Prime Coat แล้วเสร็จ
- งานผิวทางเชื่อม งาน Prime Coat แล้วเสร็จ
- งานผิวทางเชื่อม ปูบน Prime Coat แล้วเสร็จ
- งานสีเทอร์โม สีเหลือง+สีขาว แล้วเสร็จ

- เก็บทำความสะอาด บริเวณสถานที่ก่อสร้างให้เป็นระเบียบเรียบร้อย, ติดตั้งเครื่องหมายความปลอดภัยจราจร, ป้ายโครงการหรือให้คณะกรรมการตรวจรับพัสดุได้ตรวจรับไว้เป็นที่เรียบร้อยแล้ว (กำหนดเวลาแล้วเสร็จ 60 วัน)

สำเนาถูกต้อง

อน

(นางสาวอัมพร ประชาชน)

10. คณะกรรมการ...

10. คณะกรรมการจัดทำรูปแบบรายการงานก่อสร้าง

นางสรารัตน์ สุขมะดัน	ตำแหน่ง หัวหน้าฝ่ายก่อสร้างและซ่อมบำรุง	ประธานกรรมการ
นายมารุต ขาวสวน	ตำแหน่ง วิศวกรโยธาชำนาญการ	กรรมการ
นางสาวปัญญาชลิ ตุ่มสฤติย์	ตำแหน่ง นายช่างโยธาชำนาญงาน	กรรมการ

11. การปรับราคางานก่อสร้าง (ค่า k)

สำหรับราคางานก่อสร้างตามสัญญาจะนำสูตร Escalation Factor (K) มาใช้คำนวณราคาค่างานที่เปลี่ยนแปลงไป โดยวิธีการต่อไปนี้ ตามเงื่อนไข หลักเกณฑ์ สูตรและวิธีคำนวณที่ใช้กับสัญญาแบบปรับราคาได้ตามมติคณะรัฐมนตรี เมื่อวันที่ ๒๒ สิงหาคม 2532 เรื่อง การพิจารณาช่วยเหลือผู้ประกอบการอาชีพงานก่อสร้างตามหนังสือสำนักเลขาธิการคณะรัฐมนตรี ที่ นร 0203/ว 109 ลงวันที่ 24 สิงหาคม 2532

สูตรการปรับราคา (สูตรค่า K) จะต้องคงที่ที่ระดับกำหนดไว้ในวันแล้วเสร็จ ตามที่กำหนดไว้ในสัญญาหรือภายในระยะเวลาที่ผู้ว่าจ้างได้ขยายออกไป โดยใช้สูตรค่า K ดังนี้

$$K 2.1 = 0.30 + 0.10 * I_t / I_o + 0.40 * E_t / E_o + 0.20 * F_t / F_o$$

$$K 3.1 = 0.30 + 0.40 * A_t / A_o + 0.20 * E_t / E_o + 0.10 * F_t / F_o$$

$$K 3.3 = 0.30 + 0.10 * M_t / M_o + 0.40 * A_t / A_o + 0.10 * E_t / E_o + 0.10 * F_t / F_o$$

ลงชื่อ..........ประธานกรรมการ

(นางสรารัตน์ สุขมะดัน)

หัวหน้าฝ่ายก่อสร้างและซ่อมบำรุง

ลงชื่อ..........กรรมการ

(นายมารุต ขาวสวน)

วิศวกรโยธาชำนาญการ

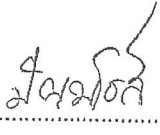
ลงชื่อ..........กรรมการ

(นางสาวปัญญาชลิ ตุ่มสฤติย์)

นายช่างโยธาชำนาญงาน

สำเนาถูกต้อง



(นางสาวอัมพร ประชาชน)
นักวิชาการพัสดุปฏิบัติการ

ปีงบประมาณ 2563
แบบเลขที่ 130/62

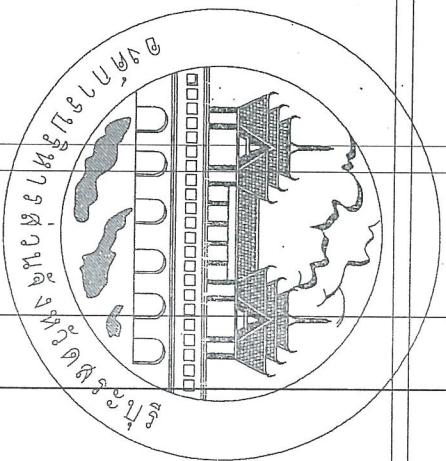

โครงการปรับปรุงถนนลาดยางแบบแอสฟัลติกคอนกรีต (Asphaltic Concrete)

สาย สป.ภ.1-0015 บ้านคลองแปดอ่า - บ้านหนองไผ่น ต.หนองปลิง อ.หนองแค จ.สระบุรี

โดยวิธี Pavement In - Place Recycling

นายสุกัญญาพร อภิธรรมพร
นางสาว อธิษฐาน อภิธรรมพร

คณะกรรมการจัดทำแบบรายการทางวิศวกรรม
ตามคำสั่ง อว.ธ.บ. ที่ ๑๑๙๕/๒๕๖๒
ลงวันที่ ๑๕ ตุลาคม ๒๕๖๒
แบบแปลนเลขที่ ๑๓๖/๒๕๖๒
สำนักวิชาวิศวกรรมศาสตร์
มหาวิทยาลัยเทคโนโลยีพระจอมเกล้าธนบุรี

นางสาว อธิษฐาน อภิธรรมพร วิศวกร
นักวิชาการพัสดุปฏิบัติการ

		สารบัญ	
		แบบแสดง	แผ่นที่
ลำดับที่			
1.	สารบัญ	1	
2.	รายการประกอบแบบ	2	
3.	ผังบริเวณโดยสังเขป	3	
4.	รูปตัดตามขวาง	4	
5.	บัญชีปริมาณงาน	5	
6.	รูปแบบแปลน	6-8	

สำเนาถูกต้อง

(นางสาวอัมพร ประชาชน)
 นักวิชาการศึกษา
 ๑๑๖/๑๒

แบบที่รับรองการควบคุมงาน
 ๑๑๖/๑๒

นางสาวอัมพร ประชาชน
 ๑๑๖/๑๒
 ๑๑๖/๑๒

องค์การนิเทศวิทยุแห่งประเทศไทย

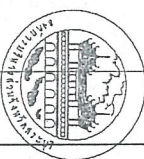

โครงการ	ปรับปรุงแบบควบคุมแบบก่อสร้าง (As-built Control)	แบบ	แบบควบคุมแบบก่อสร้าง (As-built Control)	แผ่นที่	1
ผู้ควบคุม	๑๑๖/๑๒	ผู้ควบคุม	๑๑๖/๑๒	แผ่นที่	1
ผู้ควบคุม	๑๑๖/๑๒	ผู้ควบคุม	๑๑๖/๑๒	แผ่นที่	1
ผู้ควบคุม	๑๑๖/๑๒	ผู้ควบคุม	๑๑๖/๑๒	แผ่นที่	1

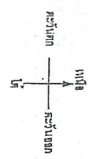

ผังบริเวณโดยสังเขป

จุดตัดทางโครงการ
 ทบที่ 04-000
 N=14,3699445
 E=100,817399

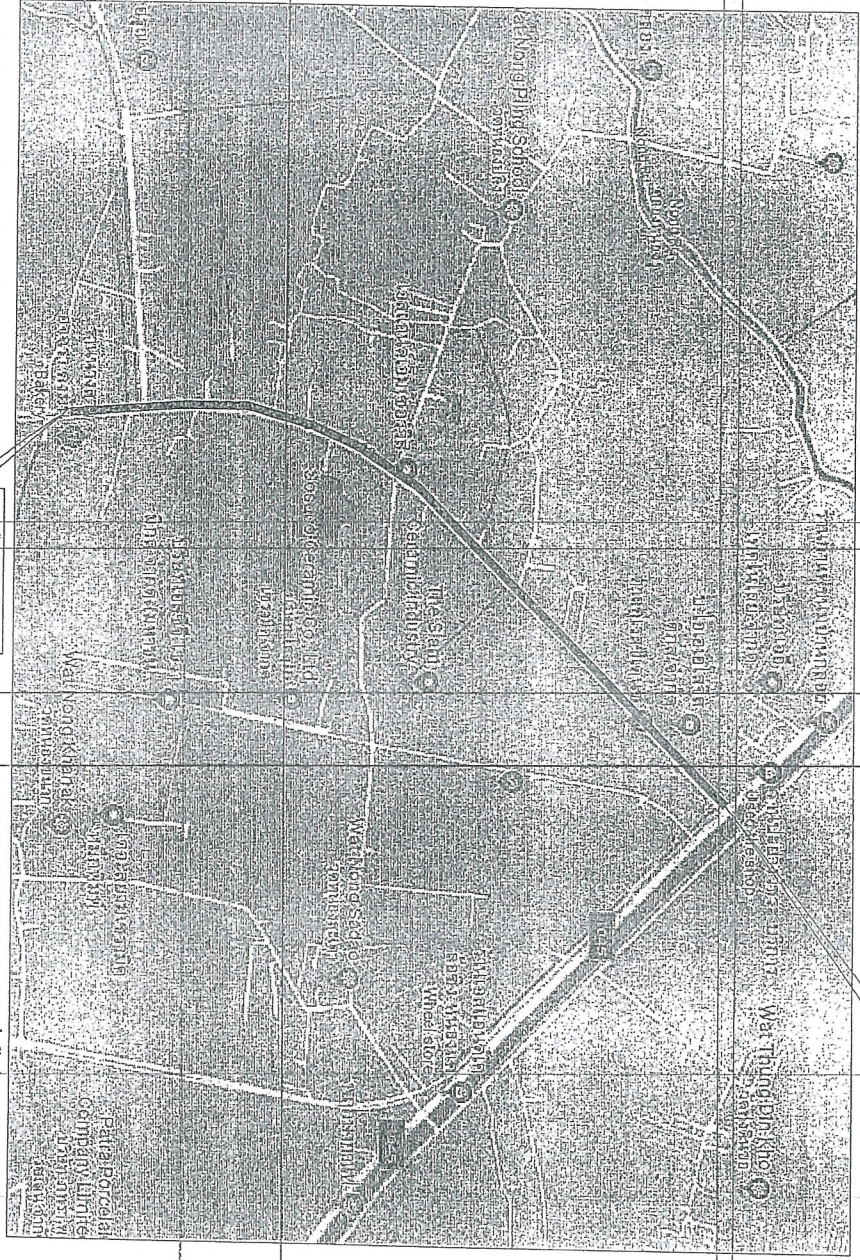

จุดตัดทางโครงการ
 ทบที่ 2+500
 N=14,351508
 E=100,806391

นาย [Signature] อธิบดีกรมการขนส่งทางบก

กรมการขนส่งทางบก กรุงเทพมหานคร
 ที่ลงนาม ๑๔ ตุลาคม ๒๕๖๒
 นายนันทพงศ์ จีระพันธ์
 อธิบดีกรมการขนส่งทางบก

โครงการ ปรับปรุงถนนเขตตำบลแม่เหล็กพัฒนา (Asphaltic Concrete)
 สถานี ฝาย กม.๑-๐๐15 บริเวณซอยโหล่ - บริเวณซอยใหม่ ด.พหลโยธิน อ.พหลโยธิน จ.สระบุรี
 วัตถุประสงค์ ปรับปรุงถนนเขตตำบลแม่เหล็กพัฒนาพัฒนา (Asphaltic Concrete) โดยวิธี Pavement In - Place Recycling
 ขนาดผิวจราจรกว้าง 6.00 ม. ต่อกว 2,500 ม. ไหล่เท้ากว้าง หนา 0.05 ม.
 หรือตัดปรับพื้นที่ลาดต่างไม่ต่ำกว่า 15,000 ตร.ม. ตามแบบของกรมการจราจรสำหรับรถบรรทุก

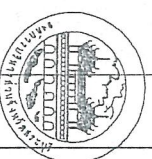

บุคลากร	ตำแหน่ง	ชื่อ	ชื่อ
นางสาวกานดา อธิษฐาน	นางสาวกานดา อธิษฐาน	[Signature]	นางสาวกานดา อธิษฐาน
นางสาวกานดา อธิษฐาน	นางสาวกานดา อธิษฐาน	[Signature]	นางสาวกานดา อธิษฐาน
นางสาวกานดา อธิษฐาน	นางสาวกานดา อธิษฐาน	[Signature]	นางสาวกานดา อธิษฐาน
นางสาวกานดา อธิษฐาน	นางสาวกานดา อธิษฐาน	[Signature]	นางสาวกานดา อธิษฐาน
นางสาวกานดา อธิษฐาน	นางสาวกานดา อธิษฐาน	[Signature]	นางสาวกานดา อธิษฐาน

นักวิชาการเทคนิคปฏิบัติการ

โครงการปรับปรุงถนนลาดยางแบบผสมฟลักซ์ที่ถักคอนกรีต (Asphaltic Concrete)

สาย สป.ถ. 1-0015 บ้านคลองแปดออร์ - บ้านหนองสิงโตหิน ต.หนองปลิง อ.หนองแค จ.สระบุรี

โดยวิธี Pavement In - Place Recycling

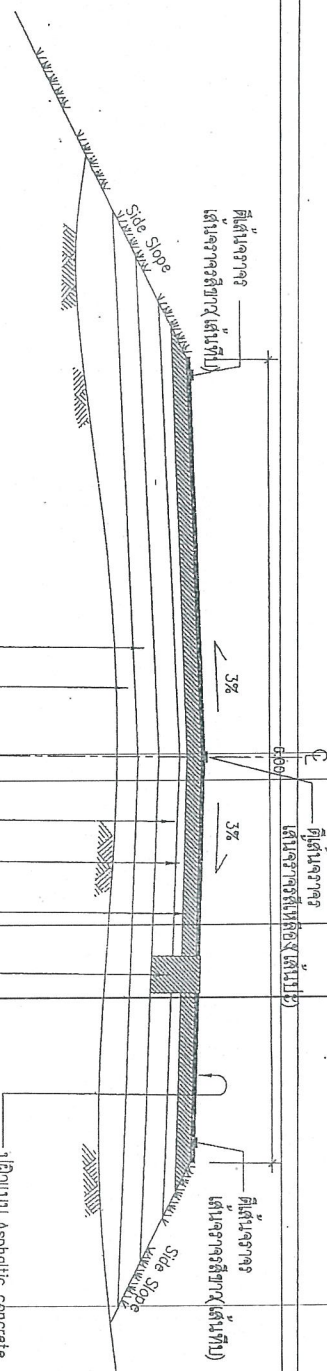

รูปตัดตามขวาง

ปูนแบบ Asphaltic concrete หนา 0.05 ม.
 งานชุดซ่อมทางเดิม Deep Patch
 ทุบการ PRIME COAT พื้นทาง
 ทำการทุบผิวทางเดิม, พื้นทาง โดยวิธี Pavement In-Place Recycling ความลึก 0.20 เมตร
 โดยผสมปริมณฑลโรตเตอร์ประมาณหนึ่ง ในโดยกว่า 3.5% โดยน้ำหนักติดแน่น
 ไม่น้อยกว่า 95 % Modified Proctor Density และรื้อค่าแรงอัด (Unconfined Compressive strength 17.5 Ksc.)
 ที่มอดูลรับแรงดึงระดับพื้นทางเดิม-ยึดติดแน่น
 โครงสร้างทางเดิม (คงที่)

คณะกรรมการกำกับและควบคุมการก่อสร้าง
 งานรื้อและซ่อม ๕.๐๑๙๙ / ๒๕๖๒
 ลงวันที่ ๐๕ ตุลาคม ๒๕๖๒
 นาย.....
 นาย.....
 นาย.....

นาย.....
 นาย.....
 นาย.....

- หมายเหตุ
- จุดเริ่มต้นและจุดสิ้นสุดโครงการ ชำ้ขุดของงานเป็นผู้กำหนด
 - กรณีที่ผู้รับเหมาขอตัดทอนงานในบางรายการของตน ให้ทำหนังสือแจ้งงานและค่าจ้างแบบ
 - แยกให้ถือถือการขอตัดทอนงาน (Asphaltic concrete) ได้ตามแผนภาพที่แนบมา โดยผู้ใดไม่ได้อยู่ในรายชื่อผู้ควบคุมงาน
 - ภาระค่าใช้จ่ายในงานไม่เกี่ยวข้องที่คำนวณได้แบบเดิม และรายการก่อสร้าง

	โครงการ	ปรับปรุงถนนลาดยางแบบผสมฟลักซ์ที่ถักคอนกรีต (Asphaltic Concrete) กม. ๑๓-๑๓+๐๐๕ บ้านคลองแปดออร์ - บ้านหนองปลิง อ.หนองแค จ.สระบุรี	โดย	นาย.....	วันที่
	สัญญา	โดย	นาย.....	วันที่
สัญญา	โดย	นาย.....	วันที่

นักวิชาการพิเศษปฏิบัติการ

บัญชีปริมาณงาน

ลำดับที่	รายการ	หน่วย	ปริมาณงาน	หมายเหตุ
1.	งานดินคันทาง	ตร.ม.	2,500	
	งานปรับเบสคันข้างไหล่ทาง (ขนาดเบา)			
2.	งานโครงสร้างทาง และผิวจราจร			
2.1	งานโครงสร้างทาง			
2.1.1	งานชุดชั้นผิวทางลึก (Deep patch)	ตร.ม.	540	
2.1.2	งานเติมคอกปรับผิวระดับ (ทราย)	ลบ.ม.	750	
2.1.3	งาน Pavement In - Place Recycling	ตร.ม.	15,000	ชุดลึก 20 ซม.
2.2	งานผิวทาง			
2.2.1	งาน PRIME COAT บนพื้นทางผิวสุดท้าย	ตร.ม.	15,000	
2.2.2	งาน TACK COAT	ตร.ม.	-	
2.2.3	งาน Asphaltic Concrete			
	- Asphaltic Concrete (ปูบน Prime Coat)	ตร.ม.	15,000	หนา 5 ซม.
	- Asphaltic Concrete (ปูบน Tack Coat)	ตร.ม.	-	หนา 3 ซม.
2.3	งานผิวไหล่ทาง			
2.3.1	งาน PRIME COAT บนพื้นทางผิวสุดท้าย	ตร.ม.	-	
2.3.2	งาน TACK COAT	ตร.ม.	-	
2.3.3	งาน Asphaltic-Concrete			
	- Asphaltic Concrete (ปูบน Prime Coat)	ตร.ม.	-	หนา 5 ซม.
	- Asphaltic Concrete (ปูบน Tack Coat)	ตร.ม.	-	หนา 3 ซม.
2.4	งานผิวทางเชื่อม			
2.4.1	งาน PRIME COAT บนพื้นทางผิวสุดท้าย	ตร.ม.	100	
2.4.2	งาน TACK COAT	ตร.ม.	-	
2.4.3	งาน Asphaltic Concrete			
	- Asphaltic Concrete (ปูบน Prime Coat)	ตร.ม.	100	หนา 5 ซม.
	- Asphaltic Concrete (ปูบน Tack Coat)	ตร.ม.	-	หนา 3 ซม.

บัญชีปริมาณงาน

ลำดับที่	รายการ	หน่วย	ปริมาณงาน	หมายเหตุ
3	งานป้ายจราจร และงานติดตั้ง			
3.1	ป้ายกำหนดหน้าม้ารถทุก	ชุด	-	1
3.2	ป้ายจราจรแบบ บี.	ชุด	1	
3.3	ป้ายจราจรแบบ บี2	ชุด	-	
3.4	ป้ายจราจรแบบ บี3 - บี5	ชุด	-	2.
3.5	ป้ายจราจรแบบ บี - บี2, บี3 - บี6, บี8 - บี10, บี15	ชุด	9	
3.6	ป้ายจราจรแบบ บี28 - บี50, บี57, บี62	ชุด	-	
3.7	ป้ายจราจรแบบ บี2 (แผ่นใหญ่)	ชุด	-	
3.8	ป้ายจราจรแบบ บี2 (2 แผ่นใหญ่)	ชุด	-	
3.9	ป้ายจราจรแบบ บี2 (3 แผ่นใหญ่)	ชุด	-	
3.10	งานติดตั้งป้ายจราจร (หลังงานเสร็จอาทิตย์)	ชุด	-	
3.11	งานป้ายจราจรแบบ บี2 (ชุดลดสูง 6 เมตร)	ชุด	-	
3.12	งานติดตั้งป้ายจราจร (หลังงานเสร็จอาทิตย์) หรือม	ชุด	-	
	ป้าย บี28, บี29			
3.13	งานเหล็กกั้นจราจร	ชุด	-	
3.14	งาน Guard Rail บริเวณทางโค้งสะพาน	ม.	-	
	ติดตั้งหมอนเบสผิวทาง			
4.1	งานติดตั้งหมอนเบสผิวทาง	ตร.ม.	-	
4.2	งาน RUMBLE STRIPS	ตร.ม.	-	
4.3	งานคันกันชุด			
5	เครื่องยกขนหินจาก			
5.1	โยกเครื่องจักร (โยกเหล็ก)	ชุด	1	



สัญญาจ้างจ้างงานก่อสร้าง (Asphaltic Concrete)

สัญญาจ้างจ้างงานก่อสร้าง - ประเภทที่ 1 RUMBLE STRIPS

สัญญาจ้างจ้างงานก่อสร้าง - ประเภทที่ 2 Pavement In - Place Recycling

วันที่: ๑๖/๐๖/๖๕

ที่: กรุงเทพมหานคร

หน้า 5

โครงการปรับปรุงถนนลาดยางแบบแอสฟัลติกคอนกรีต (Asphaltic Concrete)

สาย กม. 1-0015 บ้านคลองแปดอาร์ - บ้านหนองไผ่ ต.หนองปลิง อ.หนองแค จ.สระบุรี

โดยวิธี Pavement In - Place Recycling

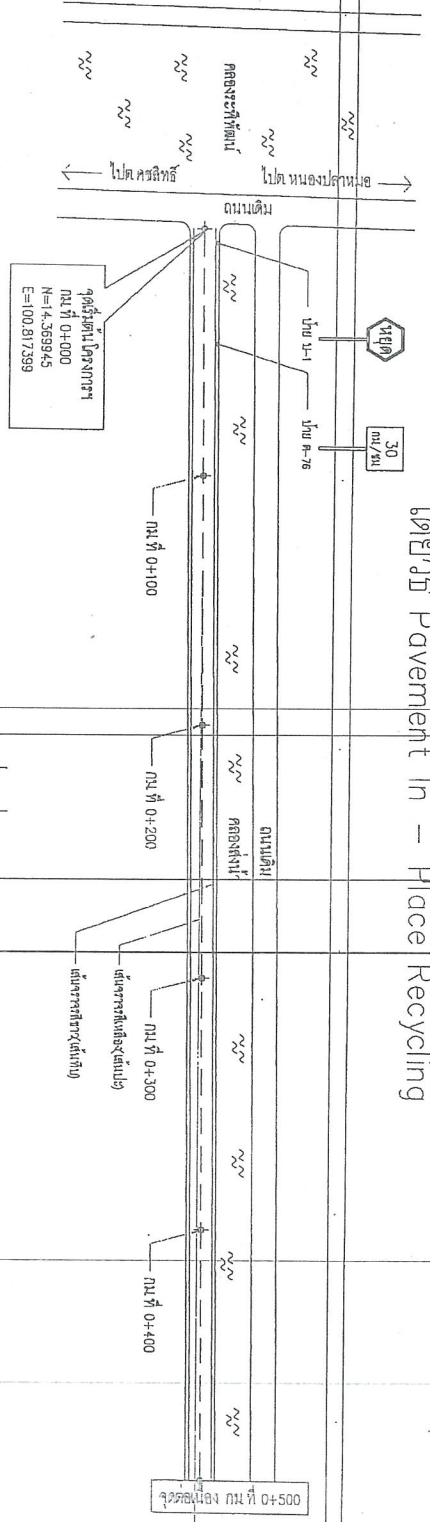

รูปแบบถนน

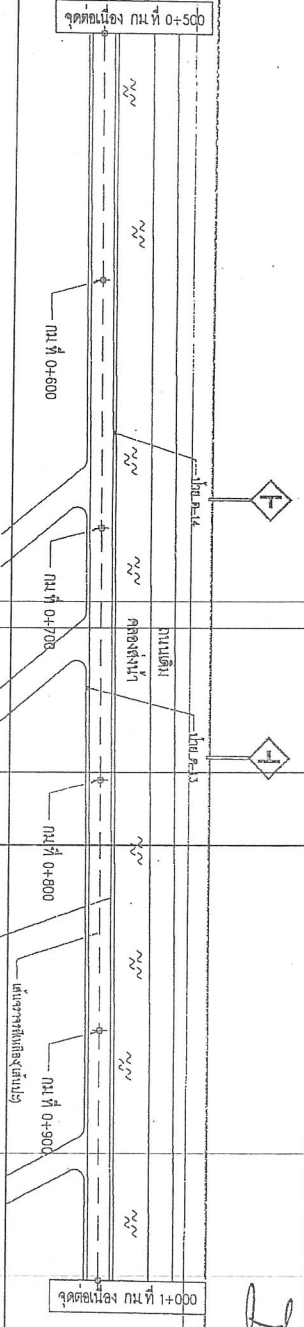

รูปแบบถนน



นายสุวิทย์ ประทุมมา
นายสุวิทย์ ประทุมมา
นายสุวิทย์ ประทุมมา



คณะกรรมการจัดทำแบบปฏิบัติการ - มาตรฐาน
วันที่ ๑๕ ตุลาคม ๒๕๖๒
แบบแปลนเลขที่ ๑๓๖/๒๒

นายสุวิทย์ ประทุมมา
นายสุวิทย์ ประทุมมา
นายสุวิทย์ ประทุมมา

		สำนักงานโครงการ กรมทางหลวงชนบท กรมทางหลวงชนบท กรมทางหลวงชนบท	
วิศวกร นายสุวิทย์ ประทุมมา	วิศวกร นายสุวิทย์ ประทุมมา	วิศวกร นายสุวิทย์ ประทุมมา	วิศวกร นายสุวิทย์ ประทุมมา
วิศวกร นายสุวิทย์ ประทุมมา	วิศวกร นายสุวิทย์ ประทุมมา	วิศวกร นายสุวิทย์ ประทุมมา	วิศวกร นายสุวิทย์ ประทุมมา
วิศวกร นายสุวิทย์ ประทุมมา	วิศวกร นายสุวิทย์ ประทุมมา	วิศวกร นายสุวิทย์ ประทุมมา	วิศวกร นายสุวิทย์ ประทุมมา

โครงการปรับปรุงถนนลาดยางแบบแอสฟัลติกคอนกรีต (Asphaltic Concrete)

สาย สป.ถ.1-0015 บ้านคลองแปดอาร์ - บ้านหนองไธเน่ ต.หนองปลิง อ.หนองแปน จ.สระบุรี

โดยวิธี Pavement In - Place Recycling

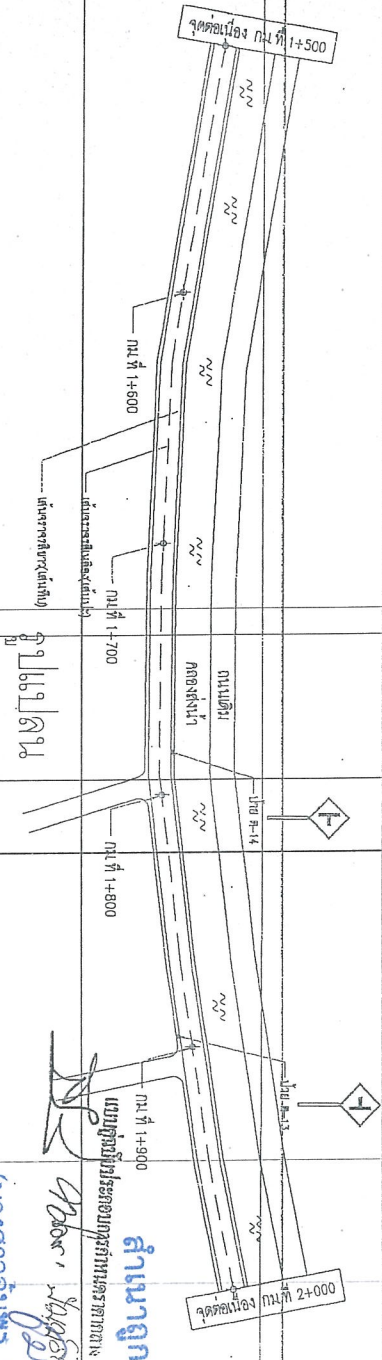
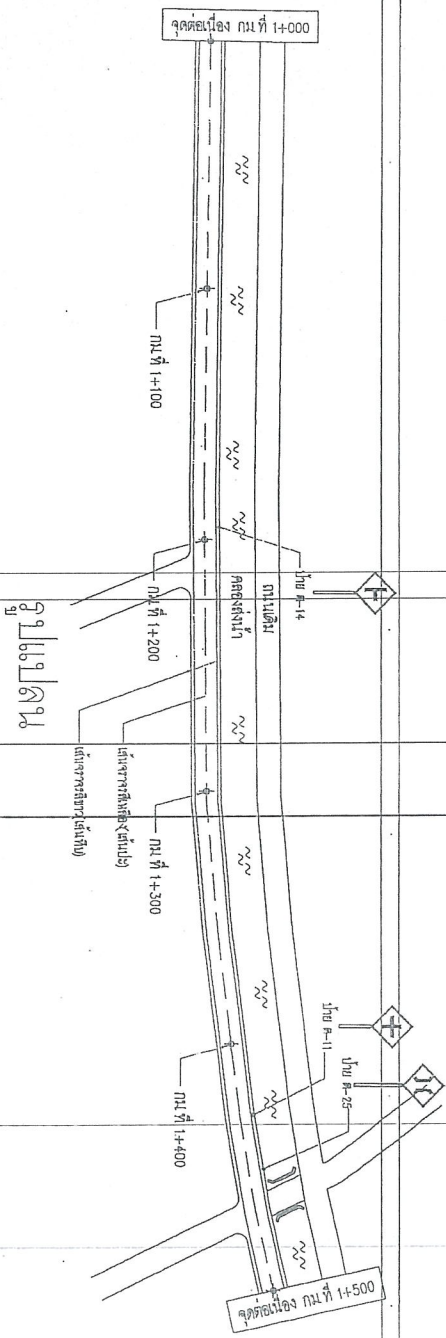

		โครงการ ปรับปรุงถนนลาดยางแบบแอสฟัลติกคอนกรีต (Asphaltic Concrete) สาย สป.ถ.1-0015 บ้านคลองแปดอาร์ - บ้านหนองไธเน่ ต.หนองปลิง อ.หนองแปน จ.สระบุรี		ผู้จัดทำ วิศวกรจราจร		ผู้ตรวจสอบ วิศวกรจราจร		ผู้ควบคุมงาน วิศวกรจราจร		ผู้บันทึกงาน วิศวกรจราจร		ผู้ตรวจรับงาน วิศวกรจราจร	
ชื่อโครงการ ปรับปรุงถนนลาดยางแบบแอสฟัลติกคอนกรีต (Asphaltic Concrete) สาย สป.ถ.1-0015 บ้านคลองแปดอาร์ - บ้านหนองไธเน่ ต.หนองปลิง อ.หนองแปน จ.สระบุรี	ชื่อหน่วยงาน กรมการขนส่งทางบก	ชื่อผู้จัดทำ วิศวกรจราจร	ชื่อผู้ตรวจสอบ วิศวกรจราจร	ชื่อผู้ควบคุมงาน วิศวกรจราจร	ชื่อผู้บันทึกงาน วิศวกรจราจร	ชื่อผู้ตรวจรับงาน วิศวกรจราจร	วันที่ 25/11/2562	สถานที่ บ้านคลองแปดอาร์ - บ้านหนองไธเน่	มาตราส่วน NO SCALE	วันที่ 25/11/2562	หน้า 7	รวม 7	หมายเหตุ 1.

สำเนาถูกต้อง
 หน่วยงานที่รับผิดชอบการจราจร
 วิศวกรจราจร
 25/11/2562



โครงการปรับปรุงถนนลาดยางแบบแอสฟัลติกคอนกรีต (Asphaltic Concrete)

สาย ๓.๑.๑-๐๐๑๕ บ้านคลองแปดออร์ - บ้านหนองไผ่ ต.หนองไผ่ อ.หนองแปน จ.สระบุรี
 โดยวิธี Pavement In - Place Recycling

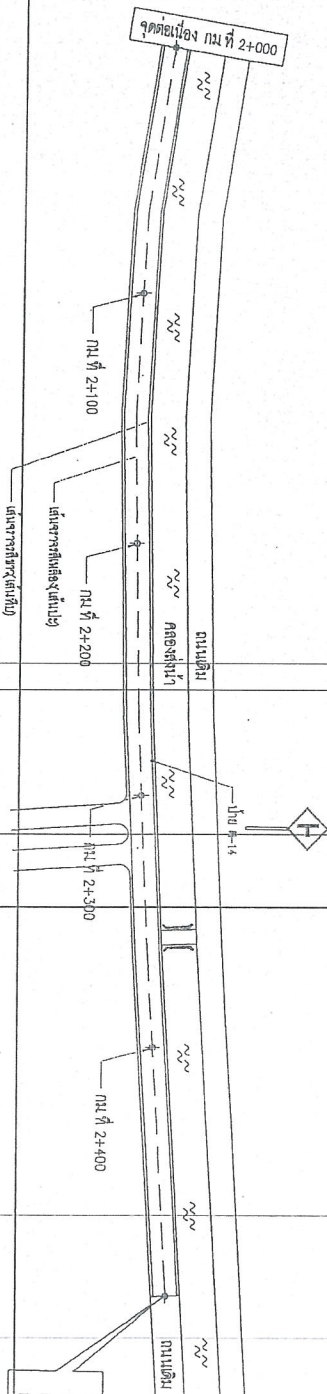

จุดตัดโคกไทรจางวรา
 กม.ที่ 2+500
 N=14.351508
 E=100.806391

สำนักงานถูกต้อง

รูปแบบถนน

นายสุวิทย์ ประจักษ์กุล หัวหน้าสาขาวิชา
 ๒๕/๑๒/๒๕๖๓

กรมการขนส่งทางบก
 ๑๕๓ ม.๑๐๓
 ๒๕๖๓
นายสุวิทย์ ประจักษ์กุล
 ๒๕/๑๒/๒๕๖๓
 ๑๕๓ ม.๑๐๓
 ๒๕๖๓

โครงการ	ปรับปรุงถนนลาดยางแบบแอสฟัลติกคอนกรีต (Asphaltic Concrete) สาย ๓.๑.๑-๐๐๑๕ บ้านคลองแปดออร์ - บ้านหนองไผ่ อ.หนองแปน จ.สระบุรี	หน้าถนน	หน้าตัด	หน้าตัด	หน้าตัด
ผู้ควบคุม	นายสุวิทย์ ประจักษ์กุล	ผู้ควบคุม	นายสุวิทย์ ประจักษ์กุล	หน้าตัด	หน้าตัด
ผู้ตรวจสอบ	นายสุวิทย์ ประจักษ์กุล	ผู้ตรวจสอบ	นายสุวิทย์ ประจักษ์กุล	หน้าตัด	หน้าตัด
ผู้ดำเนินการ	นายสุวิทย์ ประจักษ์กุล	ผู้ดำเนินการ	นายสุวิทย์ ประจักษ์กุล	หน้าตัด	หน้าตัด
ผู้รับจ้าง	นายสุวิทย์ ประจักษ์กุล	ผู้รับจ้าง	นายสุวิทย์ ประจักษ์กุล	หน้าตัด	หน้าตัด
ผู้ตรวจสอบ	นายสุวิทย์ ประจักษ์กุล	ผู้ตรวจสอบ	นายสุวิทย์ ประจักษ์กุล	หน้าตัด	หน้าตัด
ผู้ดำเนินการ	นายสุวิทย์ ประจักษ์กุล	ผู้ดำเนินการ	นายสุวิทย์ ประจักษ์กุล	หน้าตัด	หน้าตัด
ผู้รับจ้าง	นายสุวิทย์ ประจักษ์กุล	ผู้รับจ้าง	นายสุวิทย์ ประจักษ์กุล	หน้าตัด	หน้าตัด
ผู้ตรวจสอบ	นายสุวิทย์ ประจักษ์กุล	ผู้ตรวจสอบ	นายสุวิทย์ ประจักษ์กุล	หน้าตัด	หน้าตัด
ผู้ดำเนินการ	นายสุวิทย์ ประจักษ์กุล	ผู้ดำเนินการ	นายสุวิทย์ ประจักษ์กุล	หน้าตัด	หน้าตัด
ผู้รับจ้าง	นายสุวิทย์ ประจักษ์กุล	ผู้รับจ้าง	นายสุวิทย์ ประจักษ์กุล	หน้าตัด	หน้าตัด

ข้อกำหนดงานซ่อมสร้างผิวถนน Hot Mix Asphalt (HMA) โดยใช้ Recycled Material ในชั้นรองพื้นด้วยหินรีไซเคิล (RAP) และใช้ Recycled Aggregate ในชั้นรองพื้นด้วยหินรีไซเคิล (RCA) สำหรับการก่อสร้างถนนลาดยาง

- ผู้รับจ้างต้องส่งแบบการปฏิบัติงานก่อสร้าง หรือจะทำการตรวจสอบและอนุมัติให้ใช้ได้ก่อนการปฏิบัติงาน
- ผู้รับจ้างจะต้องส่งงานที่ผู้ควบคุมงานเป็นผู้ตรวจสอบด้วยกล้องวิดีโอในชั้นรองพื้นด้วยหินรีไซเคิล (RAP) และชั้นรองพื้นด้วยหินรีไซเคิล (RCA) ก่อนการก่อสร้าง

- ทำการทดสอบ (Deep Patch) เพื่อการแก้ไขทางผิวที่ชำรุดด้วยวิธีในชั้นรองพื้นด้วยหินรีไซเคิล (RAP) ที่มีคุณภาพ
- ทำการปรับรองชั้นทางผิวใน Hot Mix Asphalt (HMA) โดยใช้ Recycled Material ในชั้นรองพื้นด้วยหินรีไซเคิล (RAP) และใช้ Recycled Aggregate ในชั้นรองพื้นด้วยหินรีไซเคิล (RCA) สำหรับการก่อสร้าง

- ทำการทดสอบ (Deep Patch) เพื่อการแก้ไขทางผิวที่ชำรุดด้วยวิธีในชั้นรองพื้นด้วยหินรีไซเคิล (RAP) ที่มีคุณภาพ
- ทำการปรับรองชั้นทางผิวใน Hot Mix Asphalt (HMA) โดยใช้ Recycled Material ในชั้นรองพื้นด้วยหินรีไซเคิล (RAP) และใช้ Recycled Aggregate ในชั้นรองพื้นด้วยหินรีไซเคิล (RCA) สำหรับการก่อสร้าง

- ทำการทดสอบ (Deep Patch) เพื่อการแก้ไขทางผิวที่ชำรุดด้วยวิธีในชั้นรองพื้นด้วยหินรีไซเคิล (RAP) ที่มีคุณภาพ
- ทำการปรับรองชั้นทางผิวใน Hot Mix Asphalt (HMA) โดยใช้ Recycled Material ในชั้นรองพื้นด้วยหินรีไซเคิล (RAP) และใช้ Recycled Aggregate ในชั้นรองพื้นด้วยหินรีไซเคิล (RCA) สำหรับการก่อสร้าง

ข้อกำหนดในการซ่อมสร้างผิวถนน Hot Mix Asphalt (HMA)

ลำดับ	รายการ	ข้อกำหนด
1	หินผก	ต้องเป็นหินผก (Crushed Rock Soil Aggregate Type Base) ตาม มท.206-2550 ค่า P.I. ต้องไม่มากกว่า 25 ค่า P.L. ไม่มากกว่า 6%
2	น้ำ	น้ำสะอาดที่ไม่มีคลอรีนสูงกว่า 400 mg/L, ไม่เกินค่า 80% หรือต่ำกว่าค่าที่กำหนดใน มท.206-2550
3	ปูนซีเมนต์	มาตรฐานผลิตภัณฑ์อุตสาหกรรม มท.219 : มาตรฐานปูนซีเมนต์ปอร์ตแลนด์
4	Prime Coat	ต้องเป็น " มาตรฐานงานซ่อมสร้างผิวถนน " มท.308-2550
5	ผิวทางและไหล่ทาง	ต้องเป็น " มาตรฐานงานซ่อมสร้างผิวถนน " มท.315-2550
6	แผ่นเหล็กวางทาง	ต้องเป็น " มาตรฐานงานซ่อมสร้างผิวถนน " มท.315-2550

หมายเหตุ

- รายละเอียดเทคนิคการก่อสร้างทางหลวงชนบทที่แนบมาเป็นไปตามมาตรฐานและข้อกำหนดของกรมทางหลวง
- รายละเอียดเทคนิคการก่อสร้างทางหลวงชนบทที่แนบมาเป็นไปตามมาตรฐานและข้อกำหนดของกรมทางหลวง

<p>ชื่อ : รณฤทธิ์ ตำแหน่ง : ช่างเทคนิค เบอร์โทรศัพท์ : 090-000-0000 อีเมล : runakit@nca.com</p>	<p>ชื่อ : สมชาย ตำแหน่ง : ช่างเทคนิค เบอร์โทรศัพท์ : 090-000-0000 อีเมล : somchai@nca.com</p>
--	--

ใบมอบหมายอำนาจ

ขอเรียนแจ้งว่า บัดนี้ บัดนี้ ได้มอบหมายอำนาจให้ **นายสมชาย** ดำเนินการในส่วนที่เกี่ยวข้องกับการดำเนินงานโครงการก่อสร้างถนนลาดยาง (HMA) โดยใช้ Recycled Material ในชั้นรองพื้นด้วยหินรีไซเคิล (RAP) และใช้ Recycled Aggregate ในชั้นรองพื้นด้วยหินรีไซเคิล (RCA) ในการดำเนินงานซ่อมสร้างผิวถนน Hot Mix Asphalt (HMA) โดยใช้ Recycled Material ในชั้นรองพื้นด้วยหินรีไซเคิล (RAP) และใช้ Recycled Aggregate ในชั้นรองพื้นด้วยหินรีไซเคิล (RCA) สำหรับการก่อสร้าง

นายสมชาย
สมชาย

นายสมชาย
สมชาย

นายสมชาย
สมชาย

แบบมาตรฐานกรมทางหลวงชนบท

กรมทางหลวงชนบท

นายสมชาย
สมชาย

นายสมชาย
สมชาย

นายสมชาย
สมชาย

แบบที่ : นท-7-603

หน้า : 102

ข้อกำหนดติดตั้งงานผิว และพื้นทางเดิม

1. งานชุดซ่อมผิวทางเดิม (DEEP PATCH)

เป็นการซ่อมแซมแก้ไขโครงสร้างทางที่ไม่แข็งแรง (SOFT) งานชุดชั้นพื้นทางในบริเวณที่ชั้นทางเดิมชำรุดเสียหาย (SOFT SPOT) และชั้นผิวที่ชำรุดกับชั้นหน้าบวมหรือแตกได้ ต้องทำการวางผิวที่แข็งแรงใหม่ที่มีลักษณะทางที่ แต่อย่างไรก็ตามต้องทำตามที่บ่งชี้ไว้

วิธีการก่อสร้าง

ผิวทาง
ชั้นผิวเดิม
ชั้นผิวใหม่

DEEP PATCH

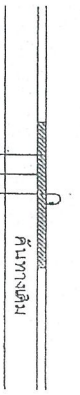

1. ชุดผิวทางและชั้นทางที่ชำรุดออกจนถึงชั้นโครงสร้างทางที่แข็งแรง ตลอดจนความกว้างของพื้นที่ชำรุดตามที่ผู้ควบคุมงานกำหนด
2. ทำการบดกับชั้นทางเดิมให้แน่นตามมาตรฐานงานทางตรงตามกฎกระทรวงคมนาคม
3. ลงวัสดุตามชั้นที่บดแล้วหรือดีกว่า แต่ไม่แข็งหรือดีกว่าที่บดแล้วเดิม หนา 100 มม. หรือมากกว่า ขึ้นอยู่กับปริมาณน้ำที่ซึมผ่านได้ (OPTIMUM MOISTURE CONTENT ± 3% โดยไม่มีค่าความห่างตั้งแต่กับที่มีผลไม่เกิน 200 มิลลิเมตร และทดสอบความแน่นของทางบดกับ
4. เปลี่ยนปริมาณวัสดุให้แน่นกว่า ระดับ ความลาดชัน และระดับที่คำนวณบนสายทางในไม่หุนบ่อ หรือวัสดุหลุดลงไม่แน่นอน
5. ทำการก่อสร้างชั้นผิวทางจากแบบที่กำหนด
6. งานปะซ่อมผิวทางเดิม (SKIN PATCH)

วิธีการก่อสร้าง

ผิวทาง
PRIME COAT
COLD MIX หรือ HOT MIX

SKIN PATCH



1. ทำร่องหน้าผิวที่ชำรุดของบดจนหมดหรือทำการซ่อมเป็นรูปสี่เหลี่ยมจัตุรัสหรือรูปสี่เหลี่ยมผืนผ้าขนาดไม่เกิน 3 เมตร
2. ชุดผิวทางเดิมที่เสียหาย ปักทาบผิวเดิมที่ชำรุดซ่อมให้สะอาดและแน่นด้วยไม้กวาดหรือเครื่องกล
3. งานปรับระดับผิวทางเดิม (LEVELLING)
4. วัสดุผิวทางและชั้นที่ชำรุดหรือชำรุด (HOT MIX) หรือ (COLD MIX) แต่ที่ผิวที่ชำรุด
5. บดกับผิวเดิมหรือบดชั้นผิวเดิม (BRAKING ROLLER) หรือเครื่องจักรที่บดจนแน่นเป็นระดับเดิมผิวทางเดิม
6. ทำการก่อสร้างชั้นผิวทางจากแบบที่กำหนด

วิธีการก่อสร้าง

ผิวทาง
COLD MIX หรือ HOT MIX
TACK COAT

LEVELLING

1. ทำร่องหน้าผิวที่ชำรุดของบดจนหมดหรือทำการซ่อมเป็นรูปสี่เหลี่ยมจัตุรัสหรือรูปสี่เหลี่ยมผืนผ้าขนาดไม่เกิน 3 เมตร
2. บดทาบผิวเดิมหรือบดชั้นผิวเดิม (BRAKING ROLLER) หรือเครื่องจักรที่บดจนแน่นเป็นระดับเดิมผิวทางเดิม
3. ทำ TACK COAT
4. วัสดุผิวทางและชั้นที่ชำรุดหรือชำรุด (HOT MIX) หรือ (COLD MIX) แต่ที่ผิวที่ชำรุด
5. บดทาบผิวเดิมหรือบดชั้นผิวเดิม (BRAKING ROLLER) หรือเครื่องจักรที่บดจนแน่นเป็นระดับเดิมผิวทางเดิม
6. ทำการก่อสร้างชั้นผิวทางจากแบบที่กำหนด

แบบมาตรฐานทาง
กำหนดไว้สำหรับใช้ก่อสร้าง
(ใช้กำหนดค่าก่อสร้าง)

แบบที่ 101

(นางสาวอริพรทิพย์ ชัยชนะกุล)
ผู้อำนวยการกองช่างเทคนิค
กรมการขนส่งทางบก

อำนาจหน้าที่
นายช่างเทคนิค
กรมการขนส่งทางบก

นายช่างเทคนิค
กรมการขนส่งทางบก

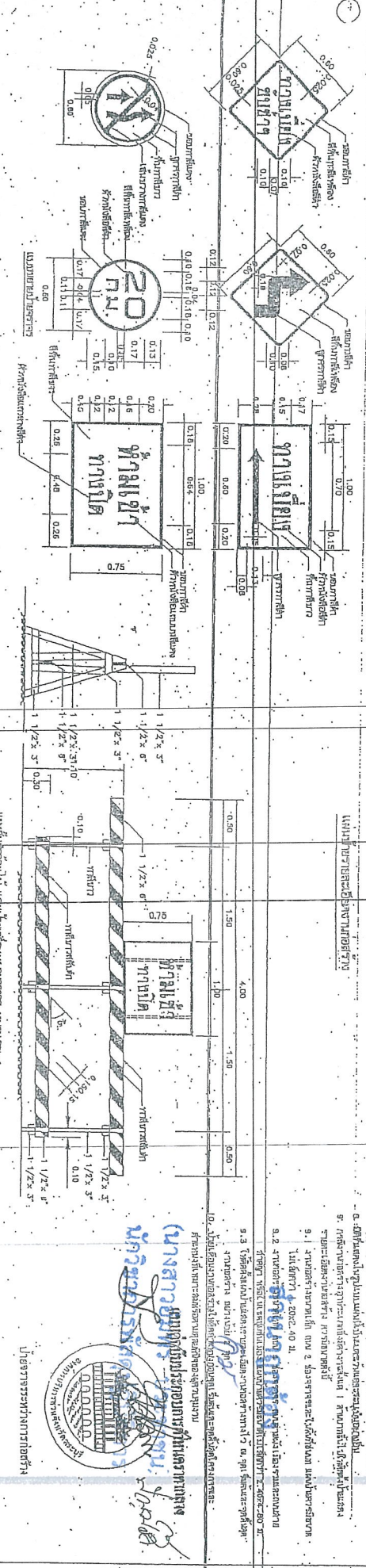
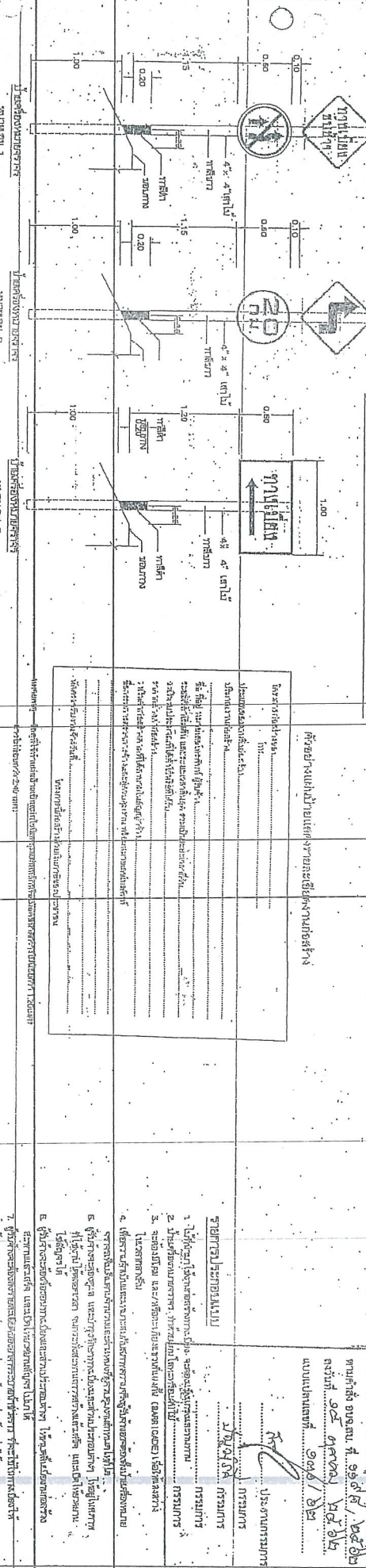
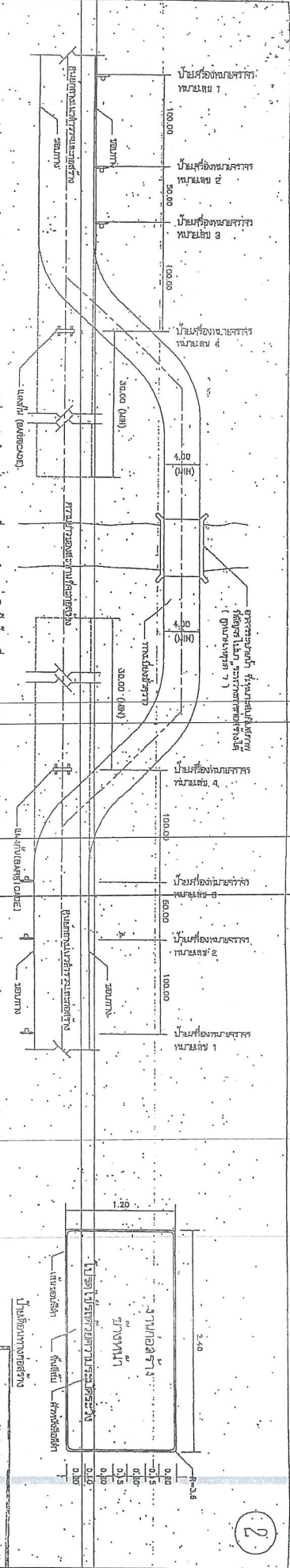

ข้อกำหนดในการก่อสร้างถนน

- 1. ใช้วัสดุที่ใช้ก่อสร้างถนนที่มีคุณภาพดี
- 2. ใช้วิธีการก่อสร้างที่เหมาะสม
- 3. ตรวจสอบและควบคุมคุณภาพการก่อสร้าง
- 4. ใช้วัสดุที่มีคุณภาพดี
- 5. ใช้วิธีการก่อสร้างที่เหมาะสม
- 6. ตรวจสอบและควบคุมคุณภาพการก่อสร้าง

ชื่อโครงการ: ...
 วัตถุประสงค์: ...
 งบประมาณ: ...
 วันที่: ...

1. วัตถุประสงค์ของโครงการ
 2. วัตถุประสงค์ของโครงการ
 3. วัตถุประสงค์ของโครงการ
 4. วัตถุประสงค์ของโครงการ
 5. วัตถุประสงค์ของโครงการ
 6. วัตถุประสงค์ของโครงการ
 7. วัตถุประสงค์ของโครงการ
 8. วัตถุประสงค์ของโครงการ
 9. วัตถุประสงค์ของโครงการ
 10. วัตถุประสงค์ของโครงการ



ตัวอย่างแบบแปลนใบแจ้งหนี้โดยตงงานก่อสร้าง

ใบแจ้งหนี้
โครงการก่อสร้างของอาคารพาณิชย์ ๖ ชั้น ห้างสรรพสินค้า
โทร 036-211852

ประเภทของงานก่อสร้าง.....

ชื่อ ที่อยู่ หน่วยงาน โทรศัพท ผู้รับแจ้ง.....

รายละเอียดเริ่มต้น และระยะเวลาสิ้นสุด ความเป็นระยะเวลาที่.....

วงเงินงบประมาณที่ตกลงไว้.....

ราคาตกลงค่าก่อสร้าง.....
ชื่อกรรมการตรวจราคาและผู้ควบคุมงาน พร้อมหมายเลขโทรศัพท์.....

ส่งมอบงานในวันที.....

โครงการก่อสร้างของตงงานก่อสร้าง.....

หมายเหตุ วัตถุประสงค์เพื่อทำแบบแปลน ๖ ชั้น ลดพื้นที่.....
ยาว ไม่น้อยกว่า 2.40 เมตร

คณะกรรมการจัดทำแบบร่างขออนุญาตก่อสร้าง
ตามคำสั่งของกรมฯ ที่ ๑๖๙๘ / ๒๕๖๕
ลงวันที่ ๑๕ สิงหาคม ๒๕๖๕

สำเนาถูกต้อง

ประธานกรรมการ
กรรมการ
กรรมการ

นางสาวอัมพร ประชานันท์
นางสาวกัญญาพร นาคอรรถกุล
นางสาวกัญญาพร นาคอรรถกุล
นางสาวกัญญาพร นาคอรรถกุล

นางสาวอัมพร ประชานันท์
นางสาวกัญญาพร นาคอรรถกุล
นางสาวกัญญาพร นาคอรรถกุล

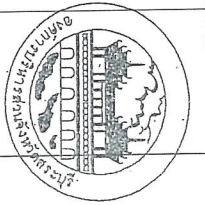

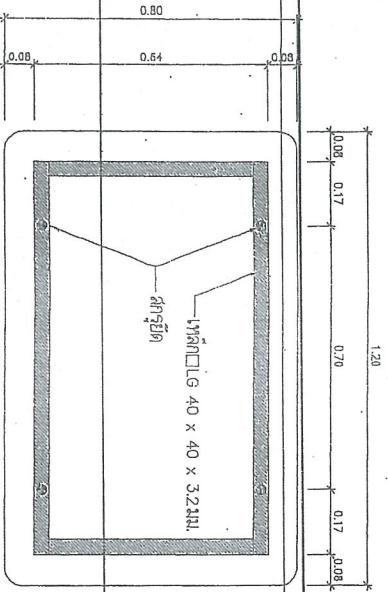

องค์การบริหารส่วนจังหวัดบุรีรัมย์
 ประเภท.....
 งบประมาณ..... (บาท)
 วัตถุประสงค์.....
 โครงการที่ขอรับการสนับสนุน.....

ด้านหน้า

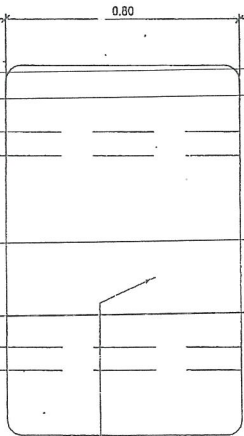

ด้านหลัง



หมายเหตุ ด้านหลังกระแทกด้วย
 เหล็กเส้นเส้นผ่าศูนย์กลาง 2 นิ้ว
 2 ครั้ง ใช้ TOA หรือ เทียนฟ้า (สีขาว)

เหล็ก 75 x 75 x 3.2 มม.

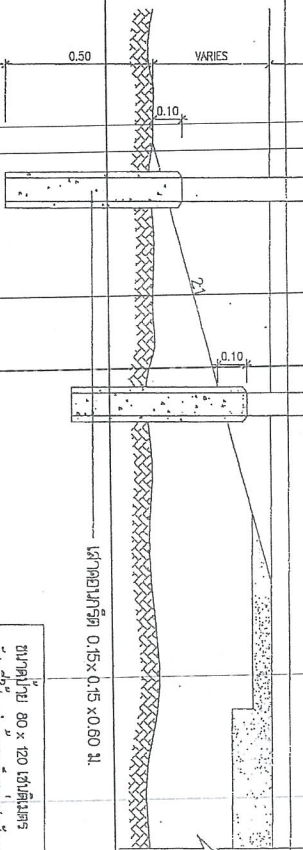

แสดงการผูกเสาน้ำยา

ขนาดป้าย 80 x 120 เซนติเมตร
 รหัสป้าย.....
 ทำความสะอาดป้ายด้วยน้ำยาทำความสะอาด 12 มล. ครั้ง 1 เดือน 399
 หมายเหตุ 1. ให้นำใบปลิวหรือใบปลิวมาติดที่ป้าย
 2. เสาเข็มคอนกรีตต้องผูกเสาน้ำยา
 3. ส่วนที่เหลือของเสาเข็มต้องผูกเสาน้ำยา

คณะกรรมการบริหารงานวิชาการ
 วันที่ ๑๕ ตุลาคม ๒๕๖๒
 นาย.....
 กรรมการ
 นาย.....
 กรรมการ
 นาย.....
 กรรมการ

หมายเหตุประกอบเอกสารนี้

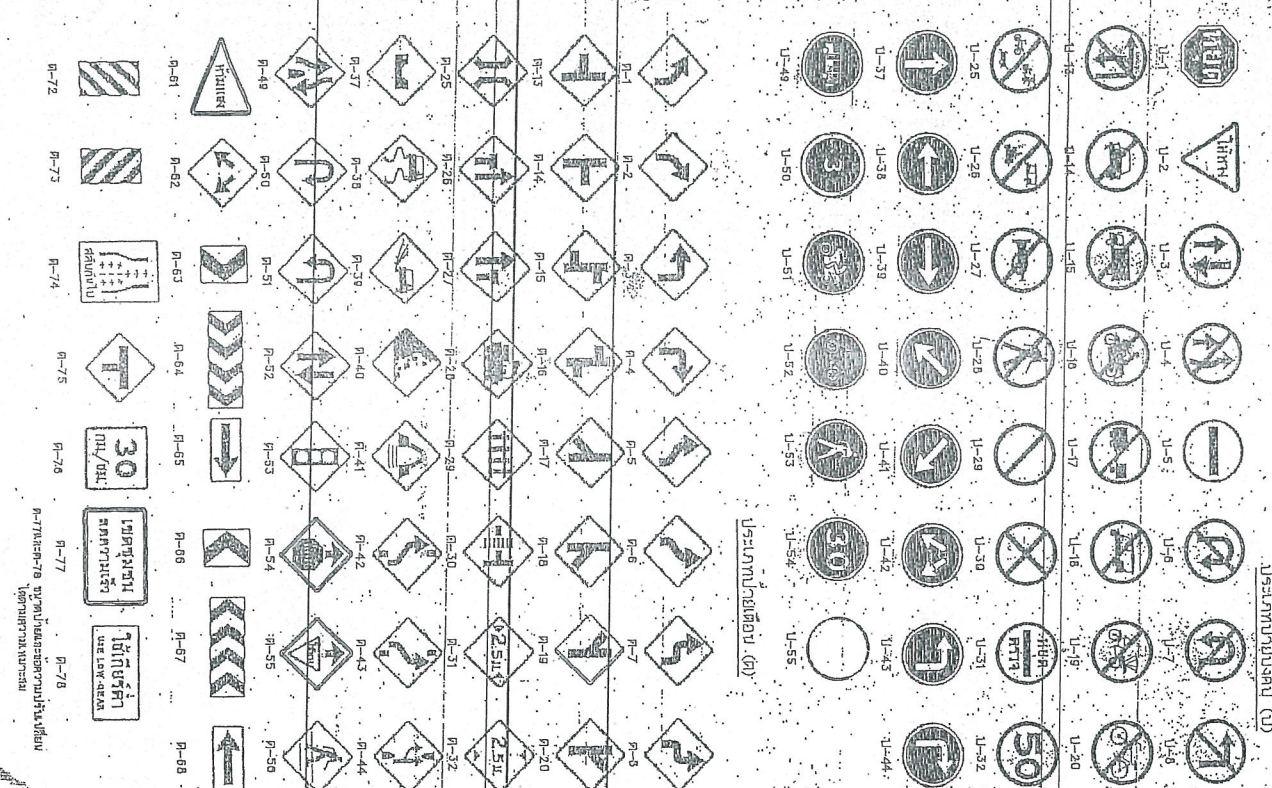

ประเภทป้ายเตือน (U)	ประเภทป้ายบังคับ (D)
U-1	D-1
U-2	D-2
U-3	D-3
U-4	D-4
U-5	D-5
U-6	D-6
U-7	D-7
U-8	D-8
U-9	D-9
U-10	D-10
U-11	D-11
U-12	D-12
U-13	D-13
U-14	D-14
U-15	D-15
U-16	D-16
U-17	D-17
U-18	D-18
U-19	D-19
U-20	D-20
U-21	D-21
U-22	D-22
U-23	D-23
U-24	D-24
U-25	D-25
U-26	D-26
U-27	D-27
U-28	D-28
U-29	D-29
U-30	D-30
U-31	D-31
U-32	D-32
U-33	D-33
U-34	D-34
U-35	D-35
U-36	D-36
U-37	D-37
U-38	D-38
U-39	D-39
U-40	D-40
U-41	D-41
U-42	D-42
U-43	D-43
U-44	D-44
U-45	D-45
U-46	D-46
U-47	D-47
U-48	D-48
U-49	D-49
U-50	D-50
U-51	D-51
U-52	D-52
U-53	D-53
U-54	D-54
U-55	D-55

ประเภทป้ายเตือน (U)	ประเภทป้ายบังคับ (D)	ชื่อ
U-1	D-1	ป้ายเตือนรถบรรทุก
U-2	D-2	ป้ายเตือนรถจักรยานยนต์
U-3	D-3	ป้ายเตือนรถจักรยานยนต์
U-4	D-4	ป้ายเตือนรถจักรยานยนต์
U-5	D-5	ป้ายเตือนรถจักรยานยนต์
U-6	D-6	ป้ายเตือนรถจักรยานยนต์
U-7	D-7	ป้ายเตือนรถจักรยานยนต์
U-8	D-8	ป้ายเตือนรถจักรยานยนต์
U-9	D-9	ป้ายเตือนรถจักรยานยนต์
U-10	D-10	ป้ายเตือนรถจักรยานยนต์
U-11	D-11	ป้ายเตือนรถจักรยานยนต์
U-12	D-12	ป้ายเตือนรถจักรยานยนต์
U-13	D-13	ป้ายเตือนรถจักรยานยนต์
U-14	D-14	ป้ายเตือนรถจักรยานยนต์
U-15	D-15	ป้ายเตือนรถจักรยานยนต์
U-16	D-16	ป้ายเตือนรถจักรยานยนต์
U-17	D-17	ป้ายเตือนรถจักรยานยนต์
U-18	D-18	ป้ายเตือนรถจักรยานยนต์
U-19	D-19	ป้ายเตือนรถจักรยานยนต์
U-20	D-20	ป้ายเตือนรถจักรยานยนต์
U-21	D-21	ป้ายเตือนรถจักรยานยนต์
U-22	D-22	ป้ายเตือนรถจักรยานยนต์
U-23	D-23	ป้ายเตือนรถจักรยานยนต์
U-24	D-24	ป้ายเตือนรถจักรยานยนต์
U-25	D-25	ป้ายเตือนรถจักรยานยนต์
U-26	D-26	ป้ายเตือนรถจักรยานยนต์
U-27	D-27	ป้ายเตือนรถจักรยานยนต์
U-28	D-28	ป้ายเตือนรถจักรยานยนต์
U-29	D-29	ป้ายเตือนรถจักรยานยนต์
U-30	D-30	ป้ายเตือนรถจักรยานยนต์
U-31	D-31	ป้ายเตือนรถจักรยานยนต์
U-32	D-32	ป้ายเตือนรถจักรยานยนต์
U-33	D-33	ป้ายเตือนรถจักรยานยนต์
U-34	D-34	ป้ายเตือนรถจักรยานยนต์
U-35	D-35	ป้ายเตือนรถจักรยานยนต์
U-36	D-36	ป้ายเตือนรถจักรยานยนต์
U-37	D-37	ป้ายเตือนรถจักรยานยนต์
U-38	D-38	ป้ายเตือนรถจักรยานยนต์
U-39	D-39	ป้ายเตือนรถจักรยานยนต์
U-40	D-40	ป้ายเตือนรถจักรยานยนต์
U-41	D-41	ป้ายเตือนรถจักรยานยนต์
U-42	D-42	ป้ายเตือนรถจักรยานยนต์
U-43	D-43	ป้ายเตือนรถจักรยานยนต์
U-44	D-44	ป้ายเตือนรถจักรยานยนต์
U-45	D-45	ป้ายเตือนรถจักรยานยนต์
U-46	D-46	ป้ายเตือนรถจักรยานยนต์
U-47	D-47	ป้ายเตือนรถจักรยานยนต์
U-48	D-48	ป้ายเตือนรถจักรยานยนต์
U-49	D-49	ป้ายเตือนรถจักรยานยนต์
U-50	D-50	ป้ายเตือนรถจักรยานยนต์
U-51	D-51	ป้ายเตือนรถจักรยานยนต์
U-52	D-52	ป้ายเตือนรถจักรยานยนต์
U-53	D-53	ป้ายเตือนรถจักรยานยนต์
U-54	D-54	ป้ายเตือนรถจักรยานยนต์
U-55	D-55	ป้ายเตือนรถจักรยานยนต์

กรมการขนส่งทางบก
 100 ถนนวิภาวดีรังสิต กรุงเทพฯ 10150
 โทร. 0-2534-5000

พื้นที่	ขนาด										
	A	B	C	D	E	F	G	H	I	J	K
1	45	1.14	2.28	3.42	4.56	5.70	6.84	7.98	9.12	10.26	11.40
2	45	1.14	2.28	3.42	4.56	5.70	6.84	7.98	9.12	10.26	11.40
3	45	1.14	2.28	3.42	4.56	5.70	6.84	7.98	9.12	10.26	11.40
4	45	1.14	2.28	3.42	4.56	5.70	6.84	7.98	9.12	10.26	11.40

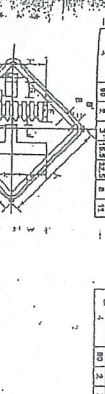

พื้นที่	ขนาด										
	A	B	C	D	E	F	G	H	I	J	K
1	45	1.14	2.28	3.42	4.56	5.70	6.84	7.98	9.12	10.26	11.40
2	45	1.14	2.28	3.42	4.56	5.70	6.84	7.98	9.12	10.26	11.40
3	45	1.14	2.28	3.42	4.56	5.70	6.84	7.98	9.12	10.26	11.40
4	45	1.14	2.28	3.42	4.56	5.70	6.84	7.98	9.12	10.26	11.40

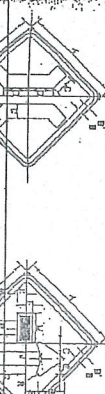

พื้นที่	ขนาด										
	A	B	C	D	E	F	G	H	I	J	K
1	45	1.14	2.28	3.42	4.56	5.70	6.84	7.98	9.12	10.26	11.40
2	45	1.14	2.28	3.42	4.56	5.70	6.84	7.98	9.12	10.26	11.40
3	45	1.14	2.28	3.42	4.56	5.70	6.84	7.98	9.12	10.26	11.40
4	45	1.14	2.28	3.42	4.56	5.70	6.84	7.98	9.12	10.26	11.40

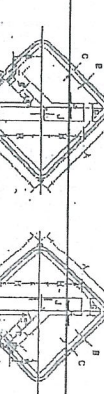

พื้นที่	ขนาด										
	A	B	C	D	E	F	G	H	I	J	K
1	45	1.14	2.28	3.42	4.56	5.70	6.84	7.98	9.12	10.26	11.40
2	45	1.14	2.28	3.42	4.56	5.70	6.84	7.98	9.12	10.26	11.40
3	45	1.14	2.28	3.42	4.56	5.70	6.84	7.98	9.12	10.26	11.40
4	45	1.14	2.28	3.42	4.56	5.70	6.84	7.98	9.12	10.26	11.40



พื้นที่	ขนาด										
	A	B	C	D	E	F	G	H	I	J	K
1	45	1.14	2.28	3.42	4.56	5.70	6.84	7.98	9.12	10.26	11.40
2	45	1.14	2.28	3.42	4.56	5.70	6.84	7.98	9.12	10.26	11.40
3	45	1.14	2.28	3.42	4.56	5.70	6.84	7.98	9.12	10.26	11.40
4	45	1.14	2.28	3.42	4.56	5.70	6.84	7.98	9.12	10.26	11.40

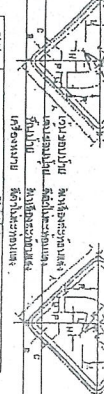

พื้นที่	ขนาด										
	A	B	C	D	E	F	G	H	I	J	K
1	45	1.14	2.28	3.42	4.56	5.70	6.84	7.98	9.12	10.26	11.40
2	45	1.14	2.28	3.42	4.56	5.70	6.84	7.98	9.12	10.26	11.40
3	45	1.14	2.28	3.42	4.56	5.70	6.84	7.98	9.12	10.26	11.40
4	45	1.14	2.28	3.42	4.56	5.70	6.84	7.98	9.12	10.26	11.40



ผู้ควบคุมการก่อสร้าง
 นาย...
 ...

ผู้ควบคุมการดำเนินงาน
 นาย...

ผู้ควบคุมการดำเนินงาน
 นาย...

ผู้ควบคุมการดำเนินงาน
 นาย...

ผู้ควบคุมการดำเนินงาน
 นาย...

ผู้ควบคุมการดำเนินงาน
 นาย...

ผู้ควบคุมการดำเนินงาน
 นาย...

ผู้ควบคุมการดำเนินงาน
 นาย...

...

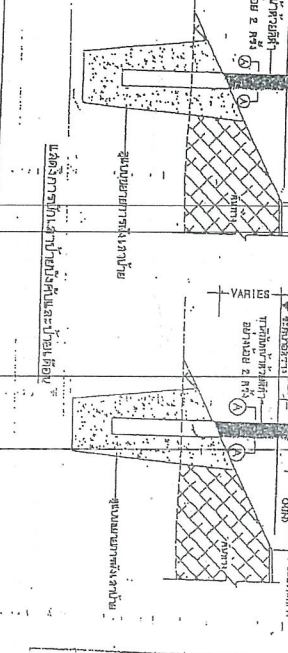
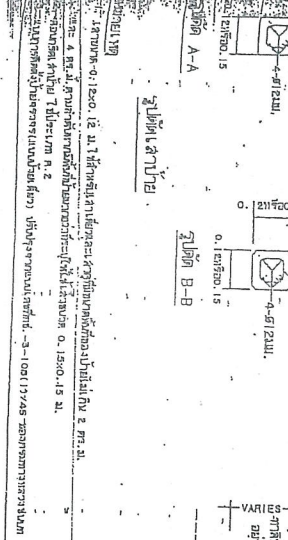
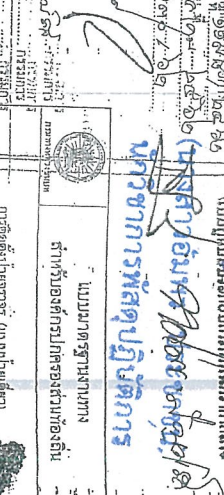
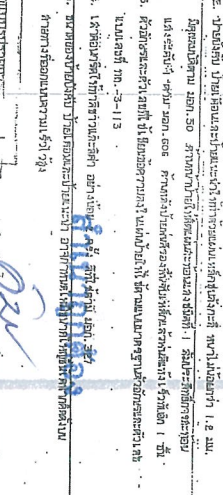
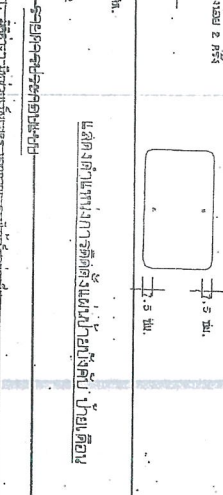
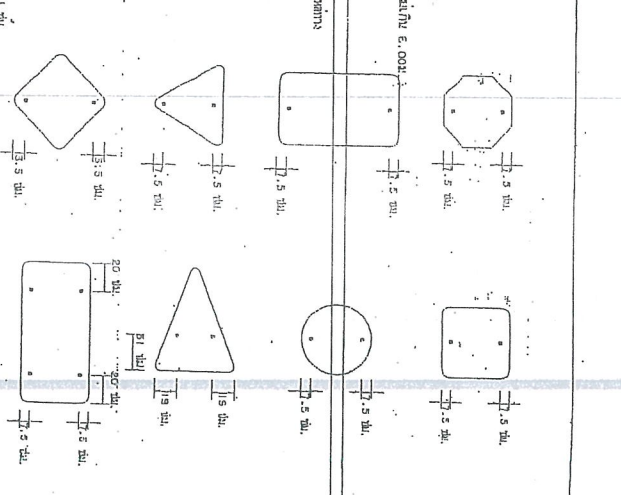
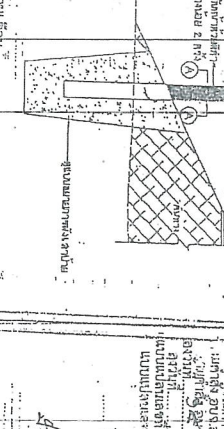
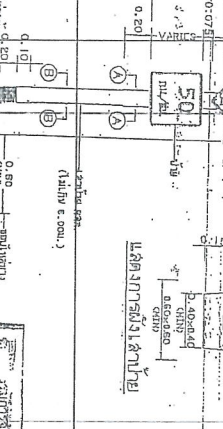
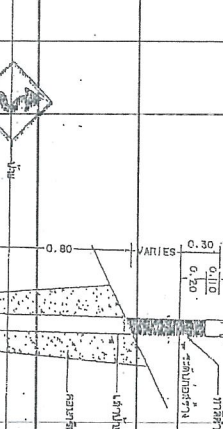
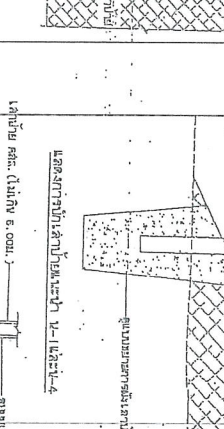
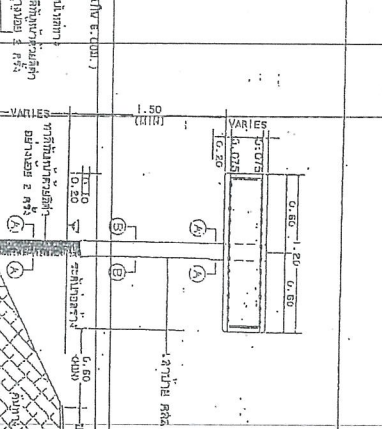
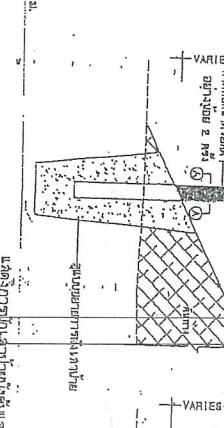
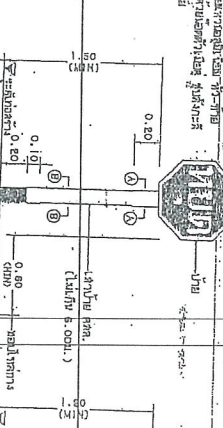
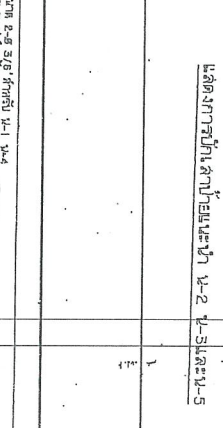
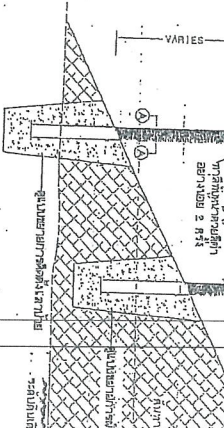
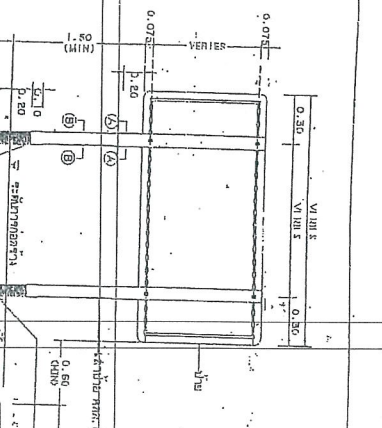
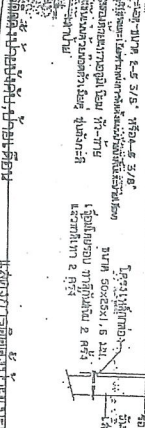
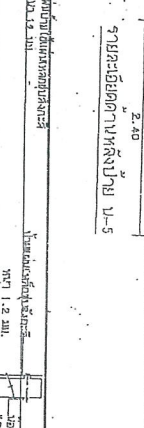
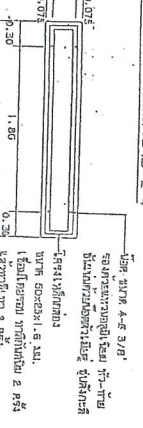
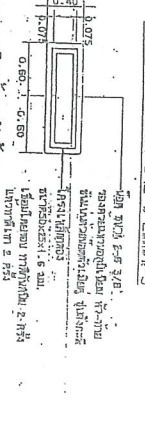
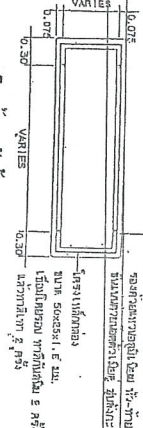
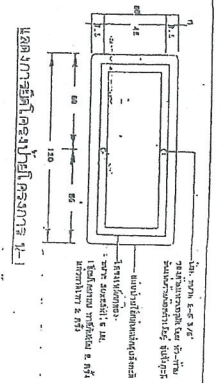

สรุปการก่อสร้าง
1. วัสดุที่ใช้ในการก่อสร้างให้ตรงกับรายการวัสดุ
2. วัสดุที่ใช้ในการก่อสร้างให้ตรงกับรายการวัสดุ
3. วัสดุที่ใช้ในการก่อสร้างให้ตรงกับรายการวัสดุ
4. วัสดุที่ใช้ในการก่อสร้างให้ตรงกับรายการวัสดุ

การคำนวณปริมาณวัสดุ
1. ปริมาณวัสดุที่ใช้ในการก่อสร้าง
2. ปริมาณวัสดุที่ใช้ในการก่อสร้าง
3. ปริมาณวัสดุที่ใช้ในการก่อสร้าง
4. ปริมาณวัสดุที่ใช้ในการก่อสร้าง

การคำนวณปริมาณวัสดุ
1. ปริมาณวัสดุที่ใช้ในการก่อสร้าง
2. ปริมาณวัสดุที่ใช้ในการก่อสร้าง
3. ปริมาณวัสดุที่ใช้ในการก่อสร้าง
4. ปริมาณวัสดุที่ใช้ในการก่อสร้าง

การคำนวณปริมาณวัสดุ
1. ปริมาณวัสดุที่ใช้ในการก่อสร้าง
2. ปริมาณวัสดุที่ใช้ในการก่อสร้าง
3. ปริมาณวัสดุที่ใช้ในการก่อสร้าง
4. ปริมาณวัสดุที่ใช้ในการก่อสร้าง

แบบที่ 47
หน้า 47

โรคทางเดินหายใจส่วนล่างเรื้อรัง (Chronic Obstructive Pulmonary Disease) และโรคหลอดเลือดหัวใจ (Coronary Artery Disease) ในผู้ป่วยที่มีโรคประจำตัว

ชื่อผู้ป่วย: นายสมชาย ใจดี อายุ 65 ปี เพศชาย
 ที่อยู่: บ้านเลขที่ 123 หมู่ 5 ตำบลสุขุมวิท อำเภอเมือง จังหวัดนนทบุรี

1. ประวัติผู้ป่วย: ผู้ป่วยมีอาการไอเรื้อรัง มีเสมหะเหนียวข้นสีน้ำตาลปนขาว มีไข้ต่ำๆ 37.5-38.0 องศาเซลเซียส มีอาการเหนื่อยหอบมากขึ้นเรื่อยๆ โดยเฉพาะอย่างยิ่งเมื่อออกกำลังกายหรือทำงานหนัก มีอาการเจ็บหน้าอกบริเวณกลางหน้าอกคล้ายมีของหนักกดทับ มีอาการคลื่นไส้และอาเจียนเล็กน้อย มีอาการบวมที่ขาทั้งสองข้างเล็กน้อย มีอาการง่วงนอนและอ่อนเพลียตลอดเวลา

2. อาการสำคัญ: ไอเรื้อรัง มีเสมหะเหนียวข้นสีน้ำตาลปนขาว มีไข้ต่ำๆ 37.5-38.0 องศาเซลเซียส มีอาการเหนื่อยหอบมากขึ้นเรื่อยๆ โดยเฉพาะอย่างยิ่งเมื่อออกกำลังกายหรือทำงานหนัก มีอาการเจ็บหน้าอกบริเวณกลางหน้าอกคล้ายมีของหนักกดทับ มีอาการคลื่นไส้และอาเจียนเล็กน้อย มีอาการบวมที่ขาทั้งสองข้างเล็กน้อย มีอาการง่วงนอนและอ่อนเพลียตลอดเวลา

3. การตรวจร่างกาย: อุณหภูมิร่างกาย 37.8 องศาเซลเซียส ความดันโลหิต 130/80 มม.ปรอท อัตราการเต้นของหัวใจ 90 ครั้งต่อนาที อัตราการหายใจ 20 ครั้งต่อนาที มีเสียง wheezing และ crackles ในปอดทั้งสองข้าง มีอาการบวมที่ขาทั้งสองข้างเล็กน้อย

4. การตรวจห้องปฏิบัติการ: CBC: WBC 12,000/mm³ (↑), Hemoglobin 12 g/dL (↓), Hematocrit 35% (↓), Platelets 250,000/mm³ (↑). ESR: 45 mm/hr (↑). Sputum culture: Streptococcus pneumoniae (S. pneumoniae) (↑). Chest X-ray: Hyperinflation of the lungs, flattened diaphragms, and increased retrocardiac opacity.

5. การวินิจฉัย: COPD (Chronic Obstructive Pulmonary Disease) และโรคหลอดเลือดหัวใจ (Coronary Artery Disease) ในผู้ป่วยที่มีโรคประจำตัว

6. แผนการรักษา: 1. ยา: Inhaled corticosteroids (ICS) และ long-acting beta₂-agonists (LABA) สำหรับ COPD. 2. ยา: Aspirin และ statins สำหรับโรคหลอดเลือดหัวใจ. 3. การสูบบุหรี่: แนะนำให้ผู้ป่วยหยุดสูบบุหรี่ทันที. 4. การออกกำลังกาย: แนะนำให้ผู้ป่วยออกกำลังกายอย่างสม่ำเสมอ. 5. การฉีดวัคซีน: แนะนำให้ผู้ป่วยฉีดวัคซีนป้องกันโรคหัดเยอรมันและโรคคอตีบ.

7. การติดตามผล: ผู้ป่วยควรมาพบแพทย์ตามนัดหมายเพื่อติดตามอาการและผลการรักษา. หากมีอาการไอเรื้อรัง มีเสมหะเหนียวข้นสีน้ำตาลปนขาว มีไข้ต่ำๆ 37.5-38.0 องศาเซลเซียส มีอาการเหนื่อยหอบมากขึ้นเรื่อยๆ โดยเฉพาะอย่างยิ่งเมื่อออกกำลังกายหรือทำงานหนัก มีอาการเจ็บหน้าอกบริเวณกลางหน้าอกคล้ายมีของหนักกดทับ มีอาการคลื่นไส้และอาเจียนเล็กน้อย มีอาการบวมที่ขาทั้งสองข้างเล็กน้อย มีอาการง่วงนอนและอ่อนเพลียตลอดเวลา

8. การให้คำปรึกษา: ผู้ป่วยควรหลีกเลี่ยงการสูบบุหรี่และหลีกเลี่ยงการสัมผัสกับมลพิษทางอากาศ. ผู้ป่วยควรรับประทานอาหารที่มีประโยชน์และดื่มน้ำสะอาด. ผู้ป่วยควรออกกำลังกายอย่างสม่ำเสมอ.

9. การส่งต่อ: ผู้ป่วยควรส่งต่อสู่วิสัญญาระยะยาว (Long-term oxygen therapy) หากมีอาการเหนื่อยหอบมากขึ้นเรื่อยๆ โดยเฉพาะอย่างยิ่งเมื่อออกกำลังกายหรือทำงานหนัก มีอาการเจ็บหน้าอกบริเวณกลางหน้าอกคล้ายมีของหนักกดทับ มีอาการคลื่นไส้และอาเจียนเล็กน้อย มีอาการบวมที่ขาทั้งสองข้างเล็กน้อย มีอาการง่วงนอนและอ่อนเพลียตลอดเวลา

10. การติดตามผล: ผู้ป่วยควรมาพบแพทย์ตามนัดหมายเพื่อติดตามอาการและผลการรักษา. หากมีอาการไอเรื้อรัง มีเสมหะเหนียวข้นสีน้ำตาลปนขาว มีไข้ต่ำๆ 37.5-38.0 องศาเซลเซียส มีอาการเหนื่อยหอบมากขึ้นเรื่อยๆ โดยเฉพาะอย่างยิ่งเมื่อออกกำลังกายหรือทำงานหนัก มีอาการเจ็บหน้าอกบริเวณกลางหน้าอกคล้ายมีของหนักกดทับ มีอาการคลื่นไส้และอาเจียนเล็กน้อย มีอาการบวมที่ขาทั้งสองข้างเล็กน้อย มีอาการง่วงนอนและอ่อนเพลียตลอดเวลา

11. การให้คำปรึกษา: ผู้ป่วยควรหลีกเลี่ยงการสูบบุหรี่และหลีกเลี่ยงการสัมผัสกับมลพิษทางอากาศ. ผู้ป่วยควรรับประทานอาหารที่มีประโยชน์และดื่มน้ำสะอาด. ผู้ป่วยควรออกกำลังกายอย่างสม่ำเสมอ.

ลำดับ	ชื่อยา	ขนาดยา	ความถี่	ระยะเวลา
1	Salbutamol	2 mg	2 ครั้งต่อวัน	2 สัปดาห์
2	Budesonide	0.2 mg	2 ครั้งต่อวัน	2 สัปดาห์
3	Aspirin	81 mg	1 ครั้งต่อวัน	ไม่จำกัด
4	Atorvastatin	20 mg	1 ครั้งต่อวัน	ไม่จำกัด
5	Fluorouracil	5-FU 500 mg	1 ครั้งต่อวัน	2 สัปดาห์

นายสมชาย ใจดี

นางสาวสมใจใจดี
 อายุ 65 ปี
 เลขที่ 123 หมู่ 5 ตำบลสุขุมวิท อำเภอเมือง จังหวัดนนทบุรี

นายแพทย์สมชาย ใจดี
 อายุ 65 ปี
 เลขที่ 123 หมู่ 5 ตำบลสุขุมวิท อำเภอเมือง จังหวัดนนทบุรี

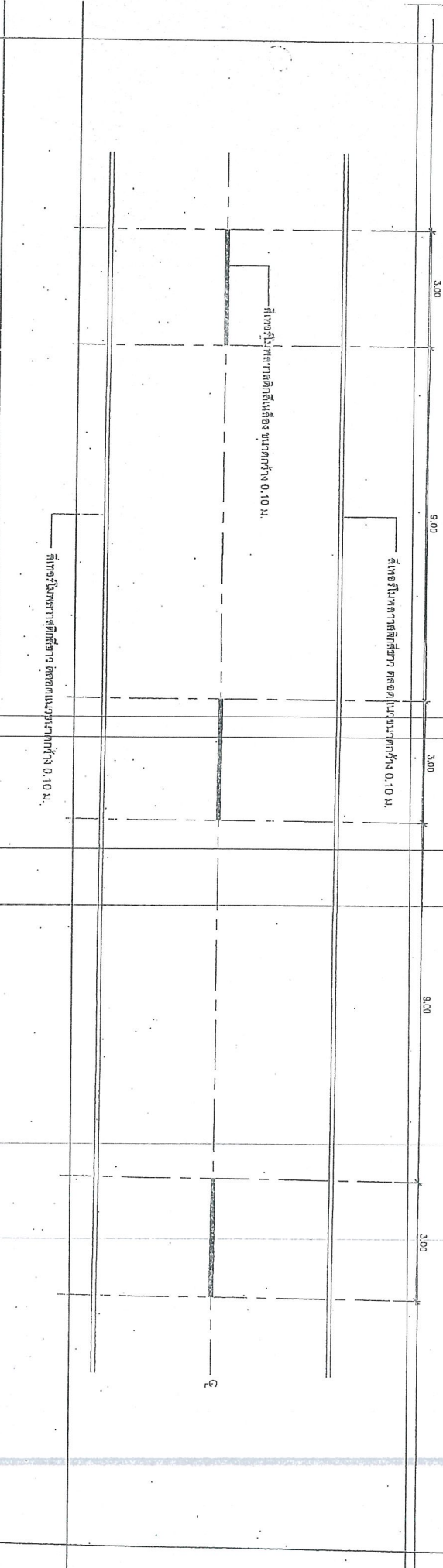
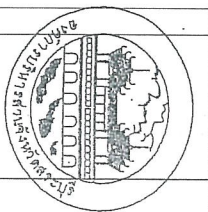

รายการประกอบแบบที่ได้ในนี้คือ

1. พื้นแม่พิมพ์ทางต่างๆ เช่นได้แต่ต้องขนาดกว้าง 10 ซม. ที่เส้นที่กลาง

คือจุดต่อเส้นจะมีเส้นที่ต่อเนื่องเป็นทิศทางของจราจรที่มีขนาดกว้าง 2 เมตร

จราจรในบริเวณที่ถม หรือแบ่งพื้นที่หน้าทำไม่ต้องจัดทำทาง ขนาดความยาว

และกว้างขึ้นอยู่กับที่กำหนดไว้ดังนี้

- ช่องจราจรถมได้เพียง 3.00 ม. เส้นช่อง 3.00 ม.
- ช่องจราจรถมได้เพียง 1.00 ม. เส้นช่อง 3.00 ม.
- เส้นที่บดอัดเป็นเส้นที่ต่อเนื่องใช้เป็นที่แบ่งทิศทางจราจรในบริเวณที่ถม
- 2. เติมน้ำถมทาง ให้ได้ระดับที่บดอัด กว้าง 10 ซม. ทั้ง 2 ด้าน ตลอดแนว

คณะกรรมการจัดทำแบบขออนุญาตการจากที่ผู้รับ
 ความเห็น ของ ก.น. ส. ๒๐๗ ๒ ๔ ๒๕ ๖๒
 ลงวันที่ ๒๕ ตุลาคม ๒๕ ๖๒
 แบบแผนพื้นที่ ๑ ๓๐๖ ๖๒

..... ประธานกรรมการ
 ๒๐๗๒๒ กรรมการ

ฝ่ายควบคุม

นายสุวิทย์ วัฒนศิริ
 นายสุวิทย์ วัฒนศิริ
 นายสุวิทย์ วัฒนศิริ

แบบแปลนโครงการขุดลอกคลองระบายน้ำบริเวณพื้นที่เกษตรกรรม (ใช้พื้นที่ของทางหลวงแผ่นดิน)

แบบแปลน RUBBLE STRIPS

พื้นที่ใช้สอยรวม ๒๕๐๐ ตร.ม.
ขนาด ๕๐ ม. x ๕๐ ม.

การขุดลอกคลองระบายน้ำบริเวณพื้นที่เกษตรกรรม (ใช้พื้นที่ของทางหลวงแผ่นดิน) มีพื้นที่ใช้สอยรวม ๒๕๐๐ ตร.ม. ขนาด ๕๐ ม. x ๕๐ ม. รายละเอียดการขุดลอกและพื้นที่ใช้สอยรวมอยู่ในแบบแปลนโครงการขุดลอกคลองระบายน้ำบริเวณพื้นที่เกษตรกรรม (ใช้พื้นที่ของทางหลวงแผ่นดิน) นี้

[Signature]
นาย *[Name]*
วิศวกร

1. ขุดลอกคลองระบายน้ำบริเวณพื้นที่เกษตรกรรม (ใช้พื้นที่ของทางหลวงแผ่นดิน) ขนาด ๕๐ ม. x ๕๐ ม. ความลึกขุดลอก ๑.๕๐ ม. ความกว้างขุดลอก ๑.๕๐ ม.
2. ขุดลอกคลองระบายน้ำบริเวณพื้นที่เกษตรกรรม (ใช้พื้นที่ของทางหลวงแผ่นดิน) ขนาด ๕๐ ม. x ๕๐ ม. ความลึกขุดลอก ๑.๕๐ ม. ความกว้างขุดลอก ๑.๕๐ ม.
3. ขุดลอกคลองระบายน้ำบริเวณพื้นที่เกษตรกรรม (ใช้พื้นที่ของทางหลวงแผ่นดิน) ขนาด ๕๐ ม. x ๕๐ ม. ความลึกขุดลอก ๑.๕๐ ม. ความกว้างขุดลอก ๑.๕๐ ม.
4. ขุดลอกคลองระบายน้ำบริเวณพื้นที่เกษตรกรรม (ใช้พื้นที่ของทางหลวงแผ่นดิน) ขนาด ๕๐ ม. x ๕๐ ม. ความลึกขุดลอก ๑.๕๐ ม. ความกว้างขุดลอก ๑.๕๐ ม.
5. ขุดลอกคลองระบายน้ำบริเวณพื้นที่เกษตรกรรม (ใช้พื้นที่ของทางหลวงแผ่นดิน) ขนาด ๕๐ ม. x ๕๐ ม. ความลึกขุดลอก ๑.๕๐ ม. ความกว้างขุดลอก ๑.๕๐ ม.

แบบแปลนโครงการขุดลอกคลองระบายน้ำบริเวณพื้นที่เกษตรกรรม (ใช้พื้นที่ของทางหลวงแผ่นดิน)

[Signature]
นาย *[Name]*
วิศวกร

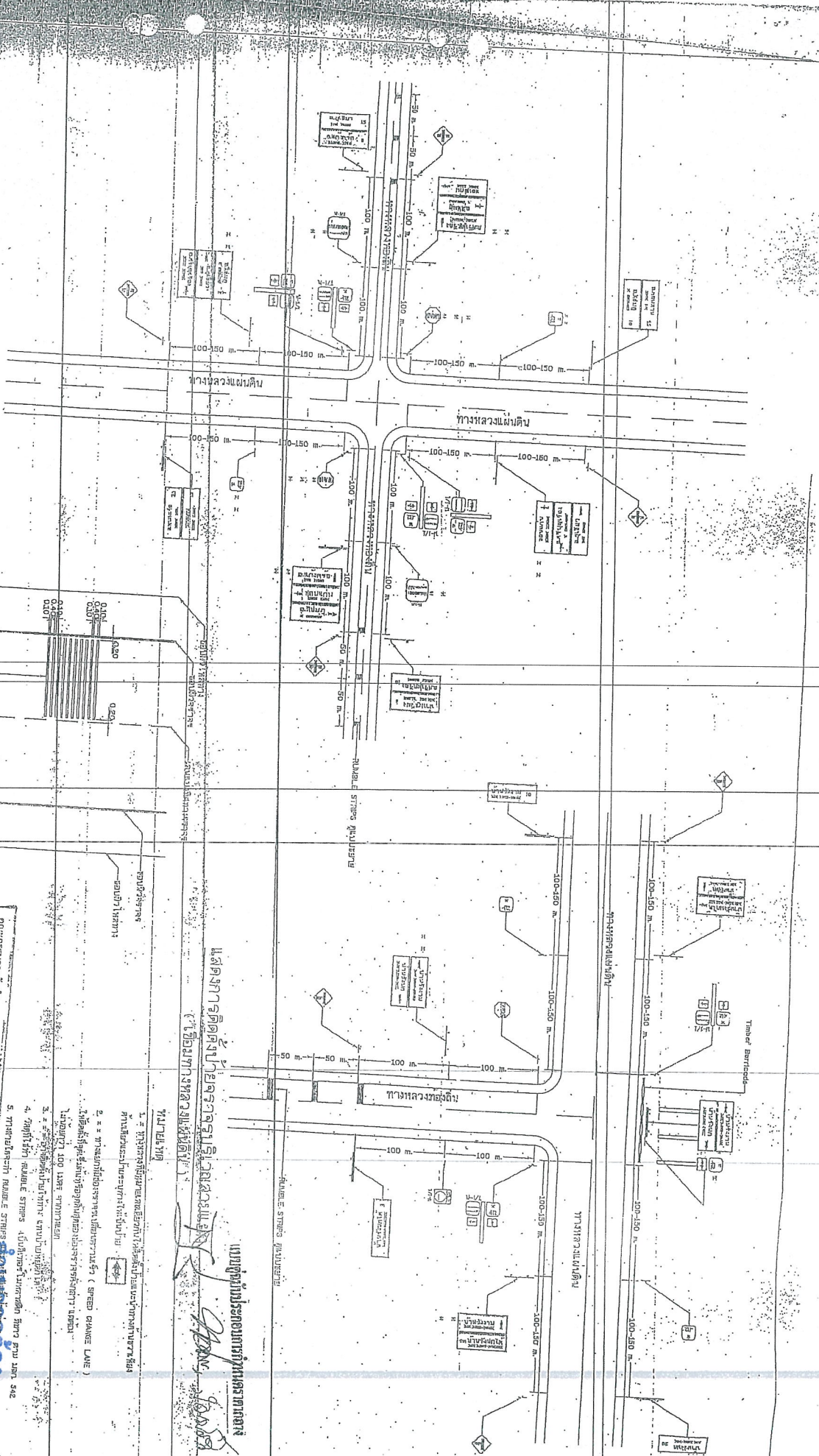

กรมการขนส่งทางบก
กรมการขนส่งทางบก
กรมการขนส่งทางบก
กรมการขนส่งทางบก

นาย *[Name]*
วิศวกร

แผนผังการจัดตั้งโรงโม่หินของบริษัท

(อยู่ในที่ดินโฉนดที่ดินเลขที่ 358)

แบบขึงสาย, RUMBLE STRIPS

ขนาดในมาตราการ 1:500
พื้นที่ 300 x 100 ม.

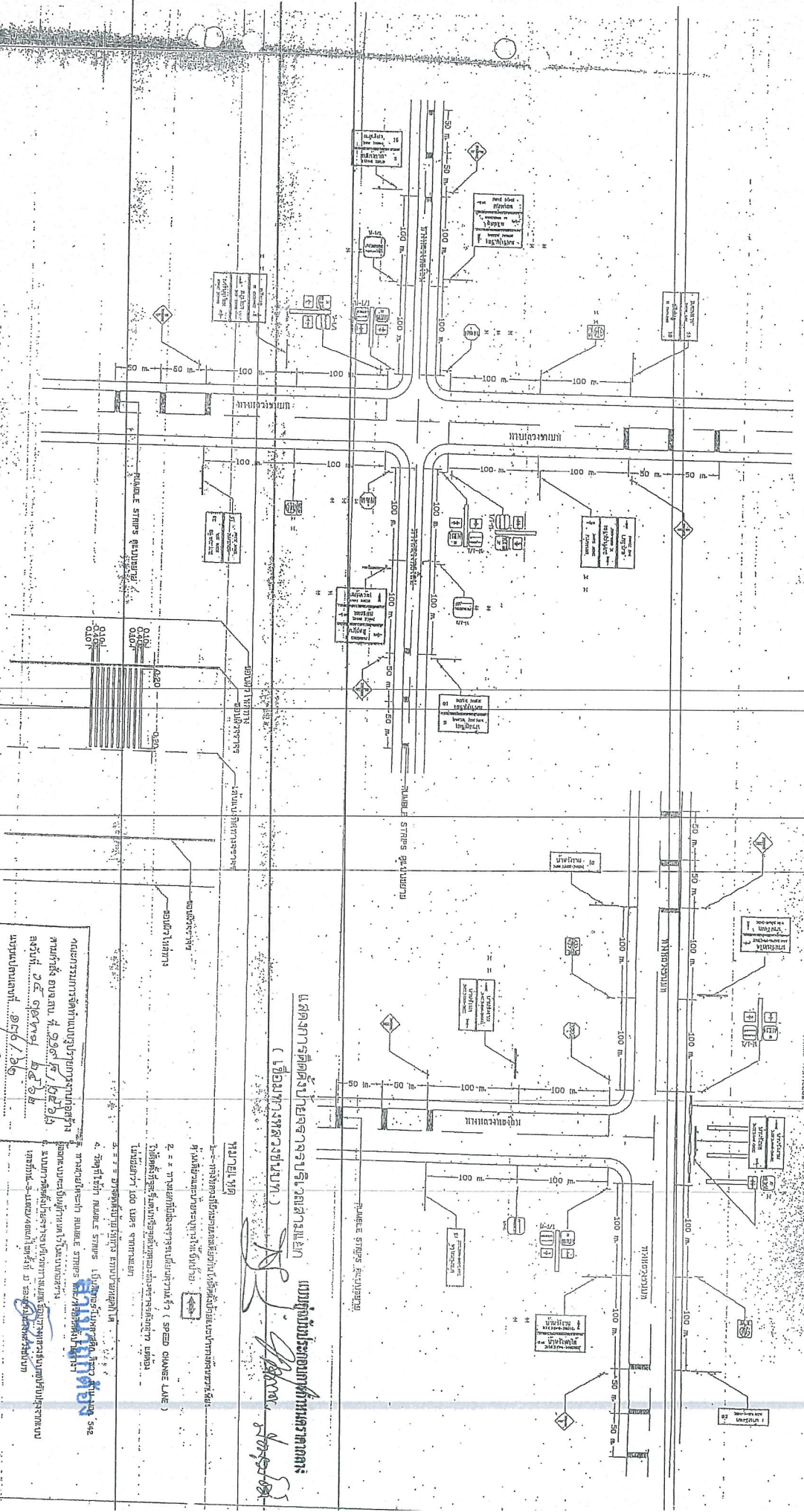

แผนผังการจัดตั้งโรงโม่หินของบริษัท
(อยู่ในที่ดินโฉนดที่ดินเลขที่ 358)

นายแพทย์ประจักษ์ กิจการสิน
นายแพทย์ประจักษ์ กิจการสิน

คณะกรรมการจัดตั้งโรงงานโม่หิน
บริษัท หินปูน จำกัด
นายแพทย์ประจักษ์ กิจการสิน
นายแพทย์ประจักษ์ กิจการสิน
นายแพทย์ประจักษ์ กิจการสิน

1. การตั้งโรงงานโม่หินต้องปฏิบัติตามข้อกำหนด
2. การตั้งโรงงานโม่หินต้องปฏิบัติตามข้อกำหนด
3. การตั้งโรงงานโม่หินต้องปฏิบัติตามข้อกำหนด
4. การตั้งโรงงานโม่หินต้องปฏิบัติตามข้อกำหนด

นางสาวอัมพร ประจักษ์สิน

กรมการช่างอุตสาหกรรม
กรมการช่างอุตสาหกรรม
กรมการช่างอุตสาหกรรม