



ประกาศองค์การบริหารส่วนจังหวัดสระบุรี

เรื่อง ประกวดราคาจ้างก่อสร้างปรับปรุงถนนลาดยาง สาย สป.๑๑-๐๐๐๖ บ้านโปร่งมุงคล-บ้านหนองสองห้อง ตำบลท่ามะปราง-ตำบลห้วยแห้ง อำเภอแก่งคอย จังหวัดสระบุรี ด้วยวิธีประกวดราคาอิเล็กทรอนิกส์ (e-bidding)

องค์การบริหารส่วนจังหวัดสระบุรี มีความประสงค์จะ ประกวดราคาจ้างก่อสร้างปรับปรุงถนนลาดยาง สาย สป.๑๑-๐๐๐๖ บ้านโปร่งมุงคล-บ้านหนองสองห้อง ตำบลท่ามะปราง-ตำบลห้วยแห้ง อำเภอแก่งคอย จังหวัดสระบุรี ด้วยวิธีประกวดราคาอิเล็กทรอนิกส์ (e-bidding) (โดยวิธี Asphalt Hot Mix In-Place Recycling) ราคากลางของงานก่อสร้างในการประกวดราคาครั้งนี้เป็นเงินทั้งสิ้น ๑๗,๖๔๙,๑๙๗.๓๗ บาท (สิบเจ็ดล้านหกแสนสี่หมื่นเก้าพันหนึ่งร้อยเก้าสิบเจ็ดบาทสามสิบเจ็ดสตางค์)

ผู้ยื่นข้อเสนอจะต้องมีคุณสมบัติ ดังต่อไปนี้

๑. มีความสามารถตามกฎหมาย
๒. ไม่เป็นบุคคลล้มละลาย
๓. ไม่อยู่ระหว่างเลิกกิจการ
๔. ไม่เป็นบุคคลซึ่งอยู่ระหว่างถูกระงับการยื่นข้อเสนอหรือทำสัญญากับหน่วยงานของรัฐไว้ชั่วคราว เนื่องจากเป็นผู้ที่ไม่ผ่านเกณฑ์การประเมินผลการปฏิบัติงานของผู้ประกอบการตามระเบียบที่รัฐมนตรีว่าการกระทรวงการคลังกำหนดตามที่ประกาศเผยแพร่ในระบบเครือข่ายสารสนเทศของกรมบัญชีกลาง
๕. ไม่เป็นบุคคลซึ่งถูกระงับชื่อไว้ในบัญชีรายชื่อผู้ทำงานและได้แจ้งเวียนชื่อให้เป็นผู้ทำงานของหน่วยงานของรัฐในระบบเครือข่ายสารสนเทศของกรมบัญชีกลาง ซึ่งรวมถึงนิติบุคคลที่ผู้ทำงานเป็นหุ้นส่วนผู้จัดการ กรรมการผู้จัดการ ผู้บริหาร ผู้มีอำนาจในการดำเนินงานในกิจการของนิติบุคคลนั้นด้วย
๖. มีคุณสมบัติและไม่มีลักษณะต้องห้ามตามที่คณะกรรมการนโยบายการจัดซื้อจัดจ้างและการบริหารพัสดุภาครัฐกำหนดในราชกิจจานุเบกษา
๗. เป็นนิติบุคคลผู้มีอาชีพรับจ้างงานที่ประกวดราคาอิเล็กทรอนิกส์ดังกล่าว
๘. ไม่เป็นผู้มีผลประโยชน์ร่วมกันกับผู้ยื่นเสนอราคารายอื่นที่เข้ายื่นข้อเสนอให้แก่องค์การบริหารส่วนจังหวัดสระบุรี ณ วันประกาศประกวดราคาอิเล็กทรอนิกส์ หรือไม่เป็นผู้กระทำการอันเป็นการขัดขวางการแข่งขันราคาอย่างเป็นธรรม ในการประกวดราคาอิเล็กทรอนิกส์ครั้งนี้
๙. ไม่เป็นผู้ได้รับเอกสิทธิ์หรือความคุ้มกัน ซึ่งอาจปฏิเสธไม่ยอมขึ้นศาลไทย เว้นแต่รัฐบาลของผู้ยื่นข้อเสนอได้มีคำสั่งให้สละเอกสิทธิ์และความคุ้มกันเช่นนั้น
๑๐. เป็นผู้ประกอบการที่ขึ้นทะเบียนงานก่อสร้าง สาขางานก่อสร้างทาง ไม่น้อยกว่าชั้น ๔ ประเภทหลักเกณฑ์คุณสมบัติทั่วไปและคุณสมบัติเฉพาะ ไว้กับกรมบัญชีกลาง
๑๑. ผู้ยื่นข้อเสนอต้องมีผลงานก่อสร้างประเภทเดียวกันกับงานที่ประกวดราคาจ้างก่อสร้างในวงเงินไม่น้อยกว่า ๘,๖๕๐,๐๐๐.๐๐ บาท (แปดล้านหกแสนเก้าหมื่นบาทถ้วน) และเป็นผลงานที่เป็นคู่สัญญาโดยตรงกับหน่วยงานของรัฐ หรือหน่วยงานเอกชนที่องค์การบริหารส่วนจังหวัดสระบุรีเชื่อถือ

สำเนาถูกต้อง  
  
(นางนงญา ทองขาว)  
เจ้าพนักงานพัสดุชำนาญงาน

๑๒. ผู้ยื่นข้อเสนอที่ยื่นข้อเสนอในรูปแบบของ "กิจการร่วมค้า" ต้องมีคุณสมบัติ ดังนี้

กรณีที่ข้อตกลงฯ กำหนดให้ผู้เข้าร่วมค้ารายใดรายหนึ่งเป็นผู้เข้าร่วมค้าหลัก ข้อตกลงฯ จะต้องมีการกำหนดสัดส่วนหน้าที่ และความรับผิดชอบในปริมาณงาน สิ่งของ หรือมูลค่าตามสัญญาของผู้เข้าร่วมค้าหลักมากกว่าผู้เข้าร่วมค้ารายอื่นทุกราย

กรณีที่ข้อตกลงฯ กำหนดให้ผู้เข้าร่วมค้ารายใดรายหนึ่งเป็นผู้เข้าร่วมค้าหลัก กิจการร่วมค่านั้นต้องใช้ผลงานของผู้เข้าร่วมค้าหลักรายเดียวเป็นผลงานของกิจการร่วมค้าที่ยื่นข้อเสนอ

กรณีที่ข้อตกลงฯ กำหนดให้ผู้เข้าร่วมค้ารายใดรายหนึ่งเป็นผู้เข้าร่วมค้าหลัก ผู้เข้าร่วมค้าหลักจะต้องเป็นผู้ประกอบการที่ขึ้นทะเบียนไว้กับกรมบัญชีกลาง ในส่วนของผู้เข้าร่วมค้าที่ไม่ใช่ผู้เข้าร่วมค้าหลักจะเป็นผู้ประกอบการที่ขึ้นทะเบียนในสาขางานก่อสร้างไว้กับกรมบัญชีกลางหรือไม่ก็ได้

สำหรับข้อตกลงฯ ที่ไม่ได้กำหนดให้ผู้เข้าร่วมค้ารายใดเป็นผู้เข้าร่วมค้าหลัก ผู้เข้าร่วมค้าทุกรายจะต้องมีคุณสมบัติครบถ้วนตามเงื่อนไขที่กำหนดไว้ในเอกสารเชิญชวน

๑๓. ผู้ยื่นข้อเสนอต้องลงทะเบียนในระบบจัดซื้อจัดจ้างภาครัฐด้วยอิเล็กทรอนิกส์ (Electronic Government Procurement : e - GP) ของกรมบัญชีกลาง

ผู้ยื่นข้อเสนอต้องยื่นข้อเสนอและเสนอราคาทางระบบจัดซื้อจัดจ้างภาครัฐด้วยอิเล็กทรอนิกส์ ในวันที่ ..... ระหว่างเวลา ..... น. ถึง .....

ผู้สนใจสามารถขอซื้อเอกสารประกวดราคาด้วยอิเล็กทรอนิกส์ ในราคาชุดละ ๕๐๐.๐๐ บาท ผ่านทางระบบจัดซื้อจัดจ้างภาครัฐด้วยอิเล็กทรอนิกส์และชำระเงินผ่านทางธนาคาร ตั้งแต่วันที่ ..... ถึงวันที่ ..... โดยดาวน์โหลดเอกสารผ่านทางระบบจัดซื้อจัดจ้างภาครัฐด้วยอิเล็กทรอนิกส์ ได้ภายหลังจากชำระเงินเป็นที่เรียบร้อยแล้วจนถึงก่อนวันเสนอราคา

ผู้สนใจสามารถดูรายละเอียดได้ที่เว็บไซต์ [www.saraburipao.go.th](http://www.saraburipao.go.th) หรือ [www.gprocurement.go.th](http://www.gprocurement.go.th) หรือสอบถามทางโทรศัพท์หมายเลข ๐-๓๖๖๗-๔๗๗๘ ในวันและเวลาราชการ

ประกาศ ณ วันที่ ตุลาคม พ.ศ. ๒๕๖๔



(นายอรรถพล วงษ์ประยูร)

รองนายกองค์การบริหารส่วนจังหวัด ปฏิบัติราชการแทน

นายกองค์การบริหารส่วนจังหวัดสระบุรี

หมายเหตุ ผู้ประกอบการสามารถจัดเตรียมเอกสารประกอบการเสนอราคา (เอกสารส่วนที่ ๑ และเอกสารส่วนที่ ๒) ในระบบ e-GP ได้ตั้งแต่วันที่ซื้อเอกสารจนถึงวันเสนอราคา

สำเนาถูกต้อง



(นางนงนุญา ทองชวลิต)

เจ้าพนักงานพัสดุชำนาญการ

เอกสารประกวดราคาจ้างก่อสร้างด้วยการประกวดราคาอิเล็กทรอนิกส์ (e-bidding)

เลขที่ .....

การจ้างก่อสร้างปรับปรุงถนนลาดยาง สาย สบ.๑๑-๐๐๐๖ บ้านโปรงมงคล-บ้านหนองสองห้อง ตำบลท่ามะปราง-

ตำบลห้วยแห้ง อำเภอแก่งคอย จังหวัดสระบุรี

ตามประกาศ องค์การบริหารส่วนจังหวัดสระบุรี

ลงวันที่ ตุลาคม ๒๕๖๔

องค์การบริหารส่วนจังหวัดสระบุรี ซึ่งต่อไปเรียกว่า "องค์การบริหารส่วนจังหวัดสระบุรี" มีความประสงค์จะ ประกวดราคาจ้างก่อสร้าง ปรับปรุงถนนลาดยาง สาย สบ.๑๑-๐๐๐๖ บ้านโปรงมงคล-บ้านหนองสองห้อง ตำบลท่ามะปราง-ตำบลห้วยแห้ง อำเภอแก่งคอย จังหวัดสระบุรี (โดยวิธี Asphalt Hot Mix In-Place Recycling) ณ บริเวณถนนสาย สบ.๑๑-๐๐๐๖ บ้านโปรงมงคล-บ้านหนองสองห้อง ตำบลท่ามะปราง-ตำบลห้วยแห้ง อำเภอแก่งคอย จังหวัดสระบุรี ด้วยวิธีประกวดราคาอิเล็กทรอนิกส์ (e-bidding) โดยมีข้อแนะนำและข้อกำหนดดังต่อไปนี้

๑. เอกสารแนบท้ายเอกสารประกวดราคาอิเล็กทรอนิกส์

- ๑.๑ แบบรูปและรายการละเอียด
- ๑.๒ แบบใบเสนอราคาที่กำหนดไว้ในระบบจัดซื้อจัดจ้างภาครัฐด้วยอิเล็กทรอนิกส์
- ๑.๓ สัญญาจ้างก่อสร้าง
- ๑.๔ แบบหนังสือค้ำประกัน
  - (๑) หลักประกันการเสนอราคา
  - (๒) หลักประกันสัญญา
- ๑.๕ สูตรการปรับราคา
- ๑.๖ บทนิยาม
  - (๑) ผู้ที่มีผลประโยชน์ร่วมกัน
  - (๒) การขัดขวางการแข่งขันอย่างเป็นธรรม
- ๑.๗ แบบบัญชีเอกสารที่กำหนดไว้ในระบบจัดซื้อจัดจ้างภาครัฐด้วยอิเล็กทรอนิกส์
  - (๑) บัญชีเอกสารส่วนที่ ๑
  - (๒) บัญชีเอกสารส่วนที่ ๒
- ๑.๘ รายละเอียดแบบรูปรายการงานก่อสร้าง
- ๑.๘ แผนการใช้วัสดุที่ผลิตภายในประเทศและแผนการใช้เหล็กที่ผลิตภายในประเทศ  
..... ฯลฯ.....

๒. คุณสมบัติของผู้ยื่นข้อเสนอ

- ๒.๑ มีความสามารถตามกฎหมาย
- ๒.๒ ไม่เป็นบุคคลล้มละลาย
- ๒.๓ ไม่อยู่ระหว่างเลิกกิจการ

สำนักงานผู้ต้อง

๒๕๖๔

(นางนงนุช ทองขาว)  
เจ้าพนักงานพัสดุชำนาญงาน

๒.๔ ไม่เป็นบุคคลซึ่งอยู่ระหว่างถูกระงับการยื่นข้อเสนอหรือทำสัญญากับหน่วยงานของรัฐไว้ชั่วคราว เนื่องจากเป็นผู้ที่ไม่ผ่านเกณฑ์การประเมินผลการปฏิบัติงานของผู้ประกอบการตามระเบียบที่รัฐมนตรีว่าการกระทรวงการคลังกำหนดตามที่ประกาศเผยแพร่ในระบบเครือข่ายสารสนเทศของกรมบัญชีกลาง

๒.๕ ไม่เป็นบุคคลซึ่งถูกระงับชื่อไว้ในบัญชีรายชื่อผู้ทำงานและได้แจ้งเวียนชื่อให้เป็นผู้ทำงานของหน่วยงานของรัฐในระบบเครือข่ายสารสนเทศของกรมบัญชีกลาง ซึ่งรวมถึงนิติบุคคลที่ผู้ทำงานเป็นหุ้นส่วนผู้จัดการ กรรมการผู้จัดการ ผู้บริหาร ผู้มีอำนาจในการดำเนินงานในกิจการของนิติบุคคลนั้นด้วย

๒.๖ มีคุณสมบัติและไม่มีลักษณะต้องห้ามตามที่คณะกรรมการนโยบายการจัดซื้อจัดจ้างและการบริหารพัสดุภาครัฐกำหนดในราชกิจจานุเบกษา

๒.๗ เป็นนิติบุคคลผู้มีอาชีพรับจ้างงานที่ประกวดราคาอิเล็กทรอนิกส์ดังกล่าว

๒.๘ ไม่เป็นผู้มีผลประโยชน์ร่วมกันกับผู้ยื่นข้อเสนอรายอื่นที่เข้ายื่นข้อเสนอให้แก่ องค์การบริหารส่วนจังหวัดสระบุรี ณ วันประกาศประกวดราคาอิเล็กทรอนิกส์ หรือไม่เป็นผู้กระทำการอันเป็นการขัดขวางการแข่งขันอย่างเป็นธรรม ในการประกวดราคาอิเล็กทรอนิกส์ครั้งนี้

๒.๙ ไม่เป็นผู้ได้รับเอกสิทธิ์หรือความคุ้มกัน ซึ่งอาจปฏิเสธไม่ยอมขึ้นศาลไทย เว้นแต่รัฐบาลของผู้ยื่นข้อเสนอได้มีคำสั่งให้สละเอกสิทธิ์และความคุ้มกันเช่นนั้น

๒.๑๐ เป็นผู้ประกอบการที่ขึ้นทะเบียนงานก่อสร้างสาขาทางก่อสร้างทาง ไม่น้อยกว่าชั้น ๔ ประเภทหลักเกณฑ์คุณสมบัติทั่วไปและคุณสมบัติเฉพาะ ไว้กับกรมบัญชีกลาง

๒.๑๑ ผู้ยื่นข้อเสนอต้องมีผลงานก่อสร้างประเภทเดียวกันกับงานที่ประกวดราคาจ้างก่อสร้างในวงเงินไม่น้อยกว่า ๘,๖๘๐,๐๐๐.๐๐ บาท (แปดล้านหกแสนเก้าหมื่นบาทถ้วน) และเป็นผลงานที่เป็นคู่สัญญาโดยตรงกับหน่วยงานของรัฐ หรือหน่วยงานเอกชนที่องค์การบริหารส่วนจังหวัดสระบุรีเชื่อถือ

๒.๑๒ ผู้ยื่นข้อเสนอที่ยื่นข้อเสนอในรูปแบบของ "กิจการร่วมค้า" ต้องมีคุณสมบัติ ดังนี้  
กรณีที่ข้อตกลงฯ กำหนดให้ผู้เข้าร่วมค้ารายใดรายหนึ่งเป็นผู้เข้าร่วมค้าหลัก ข้อตกลงฯ จะต้องมีการกำหนดสัดส่วนหน้าที่ และความรับผิดชอบในปริมาณงาน สิ่งของ หรือมูลค่าตามสัญญาของผู้เข้าร่วมค้าหลักมากกว่าผู้เข้าร่วมค้ารายอื่นทุกราย

กรณีที่ข้อตกลงฯ กำหนดให้ผู้เข้าร่วมค้ารายใดรายหนึ่งเป็นผู้เข้าร่วมค้าหลัก กิจการร่วมค่านั้นต้องใช้ผลงานของผู้เข้าร่วมค้าหลักรายเดียวเป็นผลงานของกิจการร่วมค้าที่ยื่นข้อเสนอ

กรณีที่ข้อตกลงฯ กำหนดให้ผู้เข้าร่วมค้ารายใดรายหนึ่งเป็นผู้เข้าร่วมค้าหลัก ผู้เข้าร่วมค้าหลักจะต้องเป็นผู้ประกอบการที่ขึ้นทะเบียนไว้กับกรมบัญชีกลาง ในส่วนของผู้เข้าร่วมค้าที่ไม่ใช่ผู้เข้าร่วมค้าหลักจะเป็นผู้ประกอบการที่ขึ้นทะเบียนในสาขาทางก่อสร้างไว้กับกรมบัญชีกลางหรือไม่ก็ได้

สำหรับข้อตกลงฯ ที่ไม่ได้กำหนดให้ผู้เข้าร่วมค้ารายใดเป็นผู้เข้าร่วมค้าหลัก ผู้เข้าร่วมค้าทุกรายจะต้องมีคุณสมบัติครบถ้วนตามเงื่อนไขที่กำหนดไว้ในเอกสารเชิญชวน

๒.๑๓ ผู้ยื่นข้อเสนอต้องลงทะเบียนในระบบจัดซื้อจัดจ้างภาครัฐด้วยอิเล็กทรอนิกส์ (Electronic Government Procurement : e - GP) ของกรมบัญชีกลาง

### ๓. หลักฐานการยื่นข้อเสนอ

สำเนาถูกต้อง

๒๕๖

(นางนงญา ทองขาว)

เจ้าพนักงานพัสดุชำนาญงาน

ผู้ยื่นข้อเสนอจะต้องเสนอเอกสารหลักฐานยื่นมาพร้อมกับการเสนอราคาทางระบบจัดซื้อจัดจ้าง  
ภาครัฐด้วยอิเล็กทรอนิกส์ โดยแยกเป็น ๒ ส่วน คือ

**๓.๑ ส่วนที่ ๑ อย่างน้อยต้องมีเอกสารดังต่อไปนี้**

- (๑) ในกรณีผู้ยื่นข้อเสนอเป็นนิติบุคคล
- (ก) ห้างหุ้นส่วนสามัญหรือห้างหุ้นส่วนจำกัด ให้ยื่นสำเนาหนังสือรับรองการจดทะเบียนนิติบุคคล บัญชีรายชื่อหุ้นส่วนผู้จัดการ ผู้มีอำนาจควบคุม (ถ้ามี) พร้อมทั้งรับรองสำเนาถูกต้อง
- (ข) บริษัทจำกัดหรือบริษัทมหาชนจำกัด ให้ยื่นสำเนาหนังสือรับรองการจดทะเบียนนิติบุคคล หนังสือบริคณห์สนธิ บัญชีรายชื่อกรรมการผู้จัดการ ผู้มีอำนาจควบคุม (ถ้ามี) และบัญชีผู้ถือหุ้นรายใหญ่ (ถ้ามี) พร้อมทั้งรับรองสำเนาถูกต้อง

(๒) ในกรณีผู้ยื่นข้อเสนอเป็นบุคคลธรรมดาหรือคณะบุคคลที่มีใช้นิติบุคคล ให้ยื่นสำเนาบัตรประจำตัวประชาชนของผู้ยื่น ข้อเสนอข้อตกลงที่แสดงถึงการเข้าเป็นหุ้นส่วน (ถ้ามี) สำเนาบัตรประจำตัวประชาชนของผู้เป็นหุ้นส่วน หรือสำเนาหนังสือเดินทางของผู้เป็นหุ้นส่วนที่ได้ถือสัญชาติไทย พร้อมทั้งรับรองสำเนาถูกต้อง

(๓) ในกรณีผู้ยื่นข้อเสนอเป็นผู้ยื่นข้อเสนอร่วมกันในฐานะเป็นผู้ร่วมค้า ให้ยื่นสำเนาสัญญาของการเข้าร่วมค้า และเอกสารตามที่ระบุไว้ใน (๑) หรือ (๒) ของผู้ร่วมค้า แล้วแต่กรณี

(๔) เอกสารเพิ่มเติมอื่นๆ

(๔.๑) สำเนาใบสำคัญแสดงการจดทะเบียนห้างหุ้นส่วนบริษัท พร้อมทั้งรับรองสำเนาถูกต้อง (ถ้ามี)

(๔.๒) สำเนาใบทะเบียนภาษีมูลค่าเพิ่ม พร้อมทั้งรับรองสำเนาถูกต้อง (ถ้ามี)

(๕) บัญชีเอกสารส่วนที่ ๑ ทั้งหมดที่ได้ยื่นพร้อมกับการเสนอราคาทางระบบจัดซื้อจัดจ้างภาครัฐด้วยอิเล็กทรอนิกส์ ตามแบบในข้อ ๑.๗ (๑) โดยไม่ต้องแนบในรูปแบบ PDF File (Portable Document Format)

ทั้งนี้ เมื่อผู้ยื่นข้อเสนอดำเนินการแนบไฟล์เอกสารตามบัญชีเอกสารส่วนที่ ๑ ครบถ้วน ถูกต้องแล้ว ระบบจัดซื้อจัดจ้างภาครัฐด้วยอิเล็กทรอนิกส์จะสร้างบัญชีเอกสารส่วนที่ ๑ ตามแบบในข้อ ๑.๗ (๑) ให้โดยผู้ยื่นข้อเสนอไม่ต้องแนบบัญชีเอกสารส่วนที่ ๑ ดังกล่าวในรูปแบบ PDF File (Portable Document Format)

**๓.๒ ส่วนที่ ๒ อย่างน้อยต้องมีเอกสารดังต่อไปนี้**

(๑) ในกรณีที่ผู้ยื่นข้อเสนอมอบอำนาจให้บุคคลอื่นกระทำการแทนให้แนบหนังสือมอบอำนาจซึ่งติดอากรแสตมป์ตามกฎหมาย โดยมีหลักฐานแสดงตัวตนของผู้มอบอำนาจและผู้รับมอบอำนาจ ทั้งนี้หากผู้รับมอบอำนาจเป็นบุคคลธรรมดาต้องเป็นผู้ที่บรรลุนิติภาวะตามกฎหมายแล้วเท่านั้น

(๒) หลักประกันการเสนอราคา ตามข้อ ๕

(๓) สำเนาหนังสือรับรองผลงานก่อสร้างพร้อมทั้งรับรองสำเนาถูกต้อง

(๔) สำเนาหลักฐานการขึ้นทะเบียนงานก่อสร้าง สาขางานก่อสร้างทาง ไม่น้อยกว่าชั้น ๔ ประเภทหลักเกณฑ์คุณสมบัติทั่วไปและคุณสมบัติเฉพาะ ไว้กับกรมบัญชีกลาง

นางญา  
สำเนาถูกต้อง

ญา

(นางญา ทองขาว)  
เจ้าพนักงานพัสดุชำนาญงาน

(๕) สำเนาใบขึ้นทะเบียนผู้ประกอบการวิสาหกิจขนาดกลางและขนาดย่อม (SMEs) (ถ้ามี)

(๖) บัญชีเอกสารส่วนที่ ๒ ทั้งหมดที่ได้ยื่นพร้อมกับการเสนอราคาทางระบบจัดซื้อจัดจ้างภาครัฐด้วยอิเล็กทรอนิกส์ตามแบบในข้อ ๑.๗ (๒) โดยไม่ต้องแนบในรูปแบบ PDF File (Portable Document Format)

ทั้งนี้ เมื่อผู้ยื่นข้อเสนอดำเนินการแนบไฟล์เอกสารตามบัญชีเอกสารส่วนที่ ๒ ครบถ้วนถูกต้องแล้ว ระบบจัดซื้อจัดจ้างภาครัฐด้วยอิเล็กทรอนิกส์จะสร้างบัญชีเอกสารส่วนที่ ๒ ตามแบบในข้อ ๑.๗ (๒) ให้ โดยผู้ยื่นข้อเสนอไม่ต้องแนบบัญชีเอกสารส่วนที่ ๒ ดังกล่าวในรูปแบบ PDF File (Portable Document Format)

#### ๔. การเสนอราคา

๔.๑ ผู้ยื่นข้อเสนอต้องยื่นข้อเสนอ และเสนอราคาทางระบบจัดซื้อจัดจ้างภาครัฐด้วยอิเล็กทรอนิกส์ตามที่กำหนดไว้ในเอกสารประกวดราคาอิเล็กทรอนิกส์นี้ โดยไม่มีเงื่อนไขใดๆ ทั้งสิ้น และจะต้องกรอกข้อความให้ถูกต้องครบถ้วน พร้อมทั้งหลักฐานแสดงตัวตนและทำการยืนยันตัวตนของผู้ยื่นข้อเสนอโดยไม่ต้องแนบใบเสนอราคาในรูปแบบ PDF File (Portable Document Format)

๔.๒ ให้ผู้ยื่นข้อเสนอกรอกรายละเอียดการเสนอราคาในใบเสนอราคาตามแบบเอกสารประกวดราคาจ้างก่อสร้างด้วยวิธีประกวดราคาอิเล็กทรอนิกส์ (e-bidding) ข้อ ๑.๒ ให้ครบถ้วนโดยไม่ต้องยื่นใบแจ้งปริมาณงานและราคา และใบบัญชีรายการก่อสร้างในรูปแบบ PDF File (Portable Document Format)

ในการเสนอราคาให้เสนอราคาเป็นเงินบาทและเสนอราคาได้เพียงครั้งเดียวและราคาเดียว โดยเสนอราคารวม หรือราคาต่อหน่วย หรือราคาต่อรายการ ตามเงื่อนไขที่ระบุไว้ท้ายใบเสนอราคาให้ถูกต้อง ทั้งนี้ ราคารวมที่เสนอจะต้องตรงกันทั้งตัวเลขและตัวหนังสือ ถ้าตัวเลขและตัวหนังสือไม่ตรงกัน ให้ถือตัวหนังสือเป็นสำคัญ โดยคิดราคารวมทั้งสิ้นซึ่งรวมค่าภาษีมูลค่าเพิ่ม ภาษีอากรอื่น และค่าใช้จ่ายทั้งปวงไว้แล้ว

ราคาที่เสนอจะต้องเสนอกำหนดยื่นราคาไม่น้อยกว่า ๒๔๐ วัน ตั้งแต่วันเสนอราคาโดยภายในกำหนดยื่นราคา ผู้ยื่นข้อเสนอต้องรับผิดชอบราคาที่ตนได้เสนอไว้และจะถอนการเสนอราคามีได้

๔.๓ ผู้ยื่นข้อเสนอจะต้องเสนอกำหนดเวลาดำเนินการก่อสร้างแล้วเสร็จไม่เกิน ๑๕๐ วัน นับถัดจากวันลงนามในสัญญาจ้างหรือจากวันที่ได้รับหนังสือแจ้งจาก องค์การบริหารส่วนจังหวัดสระบุรี ให้เริ่มทำงาน

๔.๔ ก่อนเสนอราคา ผู้ยื่นข้อเสนอควรตรวจสอบร่างสัญญา แบบรูป และรายการละเอียด ฯลฯ ให้ถี่ถ้วนและเข้าใจเอกสารประกวดราคาจ้างอิเล็กทรอนิกส์ทั้งหมดเสียก่อนที่จะตกลงยื่นข้อเสนอตามเงื่อนไขในเอกสารประกวดราคาจ้างอิเล็กทรอนิกส์

๔.๕ ผู้ยื่นข้อเสนอจะต้องยื่นข้อเสนอและเสนอราคาทางระบบจัดซื้อจัดจ้างภาครัฐด้วยอิเล็กทรอนิกส์ในวันที่ ..... ระหว่างเวลา ..... น. ถึง ..... น. และเวลาในการเสนอราคาให้ถือตามเวลาของระบบจัดซื้อจัดจ้างภาครัฐด้วยอิเล็กทรอนิกส์เป็นเกณฑ์

เมื่อพ้นกำหนดเวลายื่นข้อเสนอและเสนอราคาแล้ว จะไม่รับเอกสารการยื่นข้อเสนอและเสนอราคาใดๆ โดยเด็ดขาด

๔.๖ ผู้ยื่นข้อเสนอต้องจัดทำเอกสารสำหรับใช้ในการเสนอราคาในรูปแบบไฟล์เอกสาร

สำเนาถูกต้อง  
นพค

(นางนภฎา ทองขาว)  
เจ้าพนักงานพัสดุชำนาญการ

ประเภท PDF File (Portable Document Format) โดยผู้ยื่นข้อเสนอต้องเป็นผู้รับผิดชอบตรวจสอบความครบถ้วน ถูกต้อง และชัดเจนของเอกสาร PDF File ก่อนที่จะยืนยันการเสนอราคา แล้วจึงส่งข้อมูล (Upload) เพื่อเป็นการ เสนอราคาให้แก่องค์การบริหารส่วนจังหวัดสระบุรี ผ่านทางระบบจัดซื้อจัดจ้างภาครัฐด้วยอิเล็กทรอนิกส์

๔.๗ คณะกรรมการพิจารณาผลการประกวดราคาอิเล็กทรอนิกส์จะดำเนินการตรวจสอบ คุณสมบัติของผู้ยื่นข้อเสนอแต่ละรายว่า เป็นผู้ยื่นข้อเสนอที่มีผลประโยชน์ร่วมกันกับผู้ยื่นข้อเสนอรายอื่นตามข้อ ๑.๖ (๑) หรือไม่ หากปรากฏว่าผู้ยื่นข้อเสนอรายใดเป็นผู้ยื่นข้อเสนอที่มีผลประโยชน์ร่วมกันกับผู้ยื่นข้อเสนอรายอื่น คณะกรรมการฯ จะตัดรายชื่อผู้ยื่นข้อเสนอราคาที่มีผลประโยชน์ร่วมกันนั้นออกจากการเป็นผู้ยื่นข้อเสนอ

หากปรากฏต่อคณะกรรมการพิจารณาผลการประกวดราคาอิเล็กทรอนิกส์ว่า ก่อนหรือในขณะที่ มีการพิจารณาข้อเสนอ มีผู้ยื่นข้อเสนอรายใดกระทำการอันเป็นการขัดขวางการแข่งขันอย่างเป็นธรรมตามข้อ ๑.๖ (๒) และคณะกรรมการฯ เชื่อว่ามีการกระทำการอันเป็นการขัดขวางการแข่งขันอย่างเป็นธรรม คณะกรรมการฯ จะตัดรายชื่อ ผู้ยื่นข้อเสนอรายนั้นออกจากการเป็นผู้ยื่นข้อเสนอ และองค์การบริหารส่วนจังหวัดสระบุรี จะพิจารณาลงโทษผู้ยื่นข้อ เสนอดังกล่าวเป็นผู้ทำงาน เว้นแต่ องค์การบริหารส่วนจังหวัดสระบุรี จะพิจารณาเห็นว่าผู้ยื่นข้อเสนอรายนั้น มิใช่เป็น ผู้ริเริ่มให้มีการกระทำความดังกล่าวและได้ให้ความร่วมมือเป็นประโยชน์ต่อการพิจารณาขององค์การบริหารส่วนจังหวัด สระบุรี

๔.๘ ผู้ยื่นข้อเสนอจะต้องปฏิบัติ ดังนี้

- (๑) ปฏิบัติตามเงื่อนไขที่ระบุไว้ในเอกสารประกวดราคาอิเล็กทรอนิกส์
- (๒) ราคาที่เสนอจะต้องเป็นราคาที่รวมภาษีมูลค่าเพิ่ม และภาษีอื่นๆ (ถ้ามี)

รวมค่าใช้จ่ายที่ส่งไปเรียบร้อยแล้ว

- (๓) ผู้ยื่นข้อเสนอจะต้องลงทะเบียนเพื่อเข้าสู่กระบวนการเสนอราคา ตามวัน เวลา

ที่กำหนด

- (๔) ผู้ยื่นข้อเสนอจะถอนการเสนอราคาที่เสนอแล้วไม่ได้

- (๕) ผู้ยื่นข้อเสนอต้องศึกษาและทำความเข้าใจในระบบและวิธีการเสนอราคาด้วยวิธี

ประกวดราคาอิเล็กทรอนิกส์ ของกรมบัญชีกลางที่แสดงไว้ในเว็บไซต์ [www.gprocurement.go.th](http://www.gprocurement.go.th)

๔.๙ ผู้ยื่นข้อเสนอที่เป็นผู้ชนะการเสนอราคาต้องจัดทำแผนการใช้พัสดุที่ผลิตภายในประเทศ และแผนการใช้เหล็กที่ผลิตภายในประเทศ โดยยื่นให้หน่วยงานของรัฐภายใน ๖๐ วัน นับถัดจากวันลงนามในสัญญา

## ๕. หลักประกันการเสนอราคา

ผู้ยื่นข้อเสนอต้องวางหลักประกันการเสนอราคาพร้อมกับการเสนอราคาทางระบบการจัดซื้อ จัดจ้างภาครัฐด้วยอิเล็กทรอนิกส์ โดยใช้หลักประกันอย่างหนึ่งอย่างใดดังต่อไปนี้ จำนวน ๑,๐๘๗,๐๐๐.๐๐ บาท (หนึ่งล้านแปดหมื่นเจ็ดพันบาทถ้วน)

๕.๑ เช็ครีหรือตราพท์ที่ธนาคารเซ็นส่งจ่าย ซึ่งเป็นเช็ครีหรือตราพท์ลงวันที่ที่ใช้เช็ครีหรือตราพท์ นั้นชำระต่อเจ้าหน้าที่ในวันที่ยื่นข้อเสนอ หรือก่อนวันนั้นไม่เกิน ๓ วันทำการ

๕.๒ หนังสือค้ำประกันอิเล็กทรอนิกส์ของธนาคารภายในประเทศตามแบบที่คณะกรรมการ นโยบายกำหนด

นางญา  
สำเนาถูกต้อง

นางญา

(นางญา ทองขาว)  
เจ้าพนักงานพัสดุชำนาญงาน

๕.๓ พันธบัตรรัฐบาลไทย

๕.๔ หนังสือค้ำประกันของบริษัทเงินทุนหรือบริษัทเงินทุนหลักทรัพย์ที่ได้รับอนุญาตให้

ประกอบกิจการเงินทุนเพื่อการพาณิชย์และประกอบธุรกิจค้ำประกันตามประกาศของธนาคารแห่งประเทศไทย ตามรายชื่อบริษัทเงินทุนที่ธนาคารแห่งประเทศไทยแจ้งเวียนให้ทราบ โดยอนุโลมให้ใช้ตามตัวอย่างหนังสือค้ำประกันของธนาคารที่คณะกรรมการนโยบายกำหนด

กรณีที่ผู้ยื่นข้อเสนอ นำเช็คหรือตราพท์ที่ธนาคารสั่งจ่ายหรือพันธบัตรรัฐบาลไทยหรือหนังสือค้ำประกันของบริษัทเงินทุนหรือบริษัทเงินทุนหลักทรัพย์ มาวางเป็นหลักประกันการเสนอราคาจะต้องส่งต้นฉบับเอกสารดังกล่าวมาให้ห้องการบริหารส่วนจังหวัดสระบุรีตรวจสอบความถูกต้องในวันที่ .....

เวลา ..... น. ถึง ..... น.

กรณีที่ผู้ยื่นข้อเสนอที่ยื่นข้อเสนอในรูปแบบของ "กิจการร่วมค้า" ประสงค์จะใช้หนังสือค้ำประกันอิเล็กทรอนิกส์ของธนาคารในประเทศเป็นหลักประกันการเสนอราคาให้ระบุชื่อผู้เข้าร่วมค้ำราคาที่สัญญาร่วมค้ำกำหนด ให้เป็นผู้เข้ายื่นข้อเสนอกับหน่วยงานของรัฐเป็นผู้ยื่นข้อเสนอ

หลักประกันการเสนอราคาตามข้อนี้ องค์การบริหารส่วนจังหวัดสระบุรีจะคืนให้ผู้ยื่นข้อเสนอหรือผู้ค้ำประกันภายใน ๑๕ วัน นับถัดจากวันที่องค์การบริหารส่วนจังหวัดสระบุรีได้พิจารณาเห็นชอบรายงานผลคัดเลือกผู้ชนะการประกวดราคาเรียบร้อยแล้ว เว้นแต่ผู้ยื่นข้อเสนอรายที่คัดเลือกไว้ซึ่งเสนอราคาต่ำสุดหรือได้คะแนนรวมสูงสุดไม่เกิน ๓ ราย ให้คืนได้ต่อเมื่อได้ทำสัญญาหรือข้อตกลง หรือผู้ยื่นข้อเสนอได้พ้นจากข้อผูกพันแล้ว

การคืนหลักประกันการเสนอราคา ไม่ว่าในกรณีใด ๆ จะคืนให้โดยไม่มีดอกเบี้ย

## ๖. หลักเกณฑ์และสิทธิในการพิจารณา

๖.๑ การพิจารณาผลการยื่นข้อเสนอประกวดราคาอิเล็กทรอนิกส์ครั้งนี้ องค์การบริหารส่วนจังหวัดสระบุรีจะพิจารณาตัดสินโดยใช้หลักเกณฑ์ ราคา

๖.๒ การพิจารณาผู้ชนะการยื่นข้อเสนอ

กรณีใช้หลักเกณฑ์ราคาในการพิจารณาผู้ชนะการยื่นข้อเสนอ องค์การบริหารส่วนจังหวัดสระบุรี จะพิจารณาจาก ราคารวม

๖.๓ หากผู้ยื่นข้อเสนอรายใดมีคุณสมบัติไม่ถูกต้องตามข้อ ๒ หรือยื่นหลักฐานการยื่นข้อเสนอไม่ถูกต้อง หรือไม่ครบถ้วนตามข้อ ๓ หรือยื่นข้อเสนอไม่ถูกต้องตามข้อ ๔ แล้ว คณะกรรมการพิจารณาผลการประกวดราคาอิเล็กทรอนิกส์จะไม่รับพิจารณาข้อเสนอของผู้ยื่นข้อเสนอรายนั้น เว้นแต่ผู้ยื่นข้อเสนอรายใดเสนอเอกสารทางเทคนิคหรือรายละเอียดคุณลักษณะเฉพาะของพัสดุที่จะจ้างไม่ครบถ้วน หรือเสนอรายละเอียดแตกต่างไปจากเงื่อนไขที่องค์การบริหารส่วนจังหวัดสระบุรีกำหนดไว้ในประกาศและเอกสารประกวดราคาอิเล็กทรอนิกส์ ในส่วนที่มีใช้สาระสำคัญและความแตกต่างนั้น ไม่มีผลทำให้เกิดการได้เปรียบเสียเปรียบต่อผู้ยื่นข้อเสนอรายอื่น หรือเป็นการผิดพลาดเล็กน้อย คณะกรรมการฯ อาจพิจารณาผ่อนปรนการตัดสินสิทธิผู้ยื่นข้อเสนอรายนั้น

๖.๔ องค์การบริหารส่วนจังหวัดสระบุรีสงวนสิทธิ์ไม่พิจารณาข้อเสนอของผู้ยื่นข้อเสนอโดยไม่มี การผ่อนผัน ในกรณีดังต่อไปนี้

(๑) ไม่ปรากฏชื่อผู้ยื่นข้อเสนอรายนั้นในบัญชีรายชื่อผู้รับเอกสารประกวดราคา

๕  
สำเนาถูกต้อง

๕

(นางนงญา ทองขาว)

เจ้าพนักงานพัสดุชำนาญงาน



อิเล็กทรอนิกส์ทางระบบจัดซื้อจัดจ้างด้วยอิเล็กทรอนิกส์ หรือบัญชีรายชื่อผู้ซื้อเอกสารประกวดราคาอิเล็กทรอนิกส์ทางระบบจัดซื้อจัดจ้างด้วยอิเล็กทรอนิกส์ ขององค์การบริหารส่วนจังหวัดสระบุรี

(๒) ไม่กรอกชื่อผู้ยื่นข้อเสนอในการเสนอราคาทางระบบจัดซื้อจัดจ้างด้วยอิเล็กทรอนิกส์

(๓) เสนอรายละเอียดแตกต่างไปจากเงื่อนไขที่กำหนดในเอกสารประกวดราคาอิเล็กทรอนิกส์ที่เป็นสาระสำคัญ หรือมีผลทำให้เกิดความได้เปรียบเสียเปรียบแก่ผู้ยื่นข้อเสนอรายอื่น

๖.๕ ในการตัดสินใจประกวดราคาอิเล็กทรอนิกส์หรือในการทำสัญญา คณะกรรมการพิจารณาผลการประกวดราคาอิเล็กทรอนิกส์หรือองค์การบริหารส่วนจังหวัดสระบุรี มีสิทธิให้ผู้ยื่นข้อเสนอชี้แจงข้อเท็จจริงเพิ่มเติมได้ องค์การบริหารส่วนจังหวัดสระบุรีมีสิทธิที่จะไม่รับข้อเสนอ ไม่รับราคา หรือไม่ทำสัญญา หากข้อเท็จจริงดังกล่าวไม่เหมาะสมหรือไม่ถูกต้อง

๖.๖ องค์การบริหารส่วนจังหวัดสระบุรีทรงไว้ซึ่งสิทธิที่จะไม่รับราคาต่ำสุด หรือราคาหนึ่งราคาใด หรือราคาที่เสนอทั้งหมดก็ได้ และอาจพิจารณาเลือกจ้างในจำนวน หรือขนาด หรือเฉพาะรายการหนึ่งรายการใด หรืออาจจะยกเลิก การประกวดราคาอิเล็กทรอนิกส์โดยไม่พิจารณาจัดจ้างเลยก็ได้ สุดแต่จะพิจารณา ทั้งนี้เพื่อประโยชน์ของทางราชการเป็นสำคัญ และให้ถือว่า การตัดสินใจขององค์การบริหารส่วนจังหวัดสระบุรีเป็นเด็ดขาด ผู้ยื่นข้อเสนอจะเรียกร้องค่าใช้จ่าย หรือค่าเสียหายใดๆ มิได้ รวมทั้ง องค์การบริหารส่วนจังหวัดสระบุรีจะพิจารณายกเลิกการประกวดราคาอิเล็กทรอนิกส์และลงโทษผู้ยื่นข้อเสนอเป็นผู้ที่จ้าง ไม่ว่าจะเป็นผู้ยื่นข้อเสนอที่ได้รับการคัดเลือกหรือไม่ก็ตาม หากมีเหตุที่เชื่อถือได้ว่าผู้ยื่นข้อเสนอกระทำการโดยไม่สุจริต เช่น การเสนอเอกสารอันเป็นเท็จ หรือใช้ชื่อบุคคลธรรมดา หรือนิติบุคคลอื่นมาเสนอราคาแทน เป็นต้น

ในกรณีที่ผู้ยื่นข้อเสนอรายที่เสนอราคาต่ำสุด เสนอราคาต่ำจนคาดหมายได้ว่าไม่อาจดำเนินงานตามเอกสารประกวดราคาอิเล็กทรอนิกส์ได้ คณะกรรมการพิจารณาผลการประกวดราคาอิเล็กทรอนิกส์หรือองค์การบริหารส่วนจังหวัดสระบุรี จะให้ผู้ยื่นข้อเสนอชี้แจงและแสดงหลักฐานที่ทำให้เชื่อได้ว่าผู้ยื่นข้อเสนอสามารถดำเนินงานตามเอกสารประกวดราคาอิเล็กทรอนิกส์ให้เสร็จสมบูรณ์ หากคำชี้แจงไม่เป็นที่รับฟังได้ องค์การบริหารส่วนจังหวัดสระบุรี มีสิทธิที่จะไม่รับข้อเสนอหรือไม่รับราคาของผู้ยื่นข้อเสนอรายนั้น ทั้งนี้ผู้ยื่นเสนอดังกล่าวไม่มีสิทธิเรียกร้องค่าใช้จ่ายหรือค่าเสียหายใดๆ จากองค์การบริหารส่วนจังหวัดสระบุรี

๖.๗ ก่อนลงนามในสัญญา องค์การบริหารส่วนจังหวัดสระบุรี อาจประกาศยกเลิกการประกวดราคาอิเล็กทรอนิกส์ หากปรากฏว่ามีการกระทำที่เข้าลักษณะผู้ยื่นข้อเสนอที่ชนะการประกวดราคาหรือที่ได้รับการคัดเลือกมีผลประโยชน์ร่วมกัน หรือมีส่วนได้เสียกับผู้ยื่นข้อเสนอรายอื่น หรือขัดขวางการแข่งขันอย่างเป็นธรรม หรือสมยอมกันกับผู้ยื่นข้อเสนอรายอื่น หรือเจ้าหน้าที่ในการเสนอราคา หรือสื่อว่ากระทำการทุจริตอื่นใดในการเสนอราคา

๖.๘ หากผู้ยื่นข้อเสนอซึ่งเป็นผู้ประกอบการ SMEs เสนอราคาสูงกว่าราคาต่ำสุดของผู้ยื่นข้อเสนอรายอื่นที่ไม่เกินร้อยละ ๑๐ ให้หน่วยงานของรัฐจัดซื้อจัดจ้างจากผู้ประกอบการ SMEs ดังกล่าว โดยจัดเรียงลำดับผู้ยื่นข้อเสนอซึ่งเป็นผู้ประกอบการ SMEs ซึ่งเสนอราคาสูงกว่าราคาต่ำสุดของผู้ยื่นข้อเสนอรายอื่นไม่เกินร้อยละ ๑๐ ที่จะเรียกมาทำสัญญาไม่เกิน ๓ ราย

สำเนาถูกต้อง

นง

(นางนงญา ทองขาว)  
เจ้าพนักงานพัสดุชำนาญงาน

ผู้ยื่นข้อเสนอที่เป็นกิจการร่วมค้าที่จะได้สิทธิตามวรรคหนึ่ง ผู้เข้าร่วมค้าทุกรายจะต้องเป็นผู้ประกอบการ SMEs

๖.๙ หากผู้ยื่นข้อเสนอซึ่งมิใช่ผู้ประกอบการ SMEs แต่เป็นบุคคลธรรมดาที่ถือสัญชาติไทยหรือนิติบุคคลที่จัดตั้งขึ้นตามกฎหมายไทยเสนอราคาสูงกว่าราคาต่ำสุดของผู้ยื่นข้อเสนอซึ่งเป็นบุคคลธรรมดาที่ไม่ได้ถือสัญชาติไทยหรือนิติบุคคลที่จัดตั้งขึ้นตามกฎหมายของต่างประเทศไม่เกินร้อยละ ๓ ให้หน่วยงานของรัฐจัดซื้อหรือจัดจ้างจากผู้ยื่นข้อเสนอซึ่งเป็นบุคคลธรรมดาที่ถือสัญชาติไทยหรือนิติบุคคลที่จัดตั้งขึ้นตามกฎหมายไทยดังกล่าว

ผู้ยื่นข้อเสนอที่เป็นกิจการร่วมค้าที่จะได้สิทธิตามวรรคหนึ่ง ผู้เข้าร่วมค้าทุกรายจะต้องเป็นผู้ประกอบการที่เป็นบุคคลธรรมดาที่ถือสัญชาติไทยหรือนิติบุคคลที่จัดตั้งขึ้นตามกฎหมายไทย

## ๗. การทำสัญญาจ้างก่อสร้าง

ผู้ชนะการประกวดราคาอิเล็กทรอนิกส์จะต้องทำสัญญาจ้างตามแบบสัญญา ดังระบุในข้อ ๑.๓ หรือทำข้อตกลงเป็นหนังสือกึ่งองค์การบริหารส่วนจังหวัดสระบุรี ภายใน ๑๕ วัน นับถัดจากวันที่ได้รับแจ้ง และจะต้องวางหลักประกันสัญญาเป็นจำนวนเงินเท่ากับร้อยละ ๕ ของราคาค่าจ้างที่ประกวดราคาอิเล็กทรอนิกส์ ให้องค์การบริหารส่วนจังหวัดสระบุรียึดถือไว้ในขณะทำสัญญาโดยใช้หลักประกันอย่างหนึ่งอย่างใด ดังต่อไปนี้

๗.๑ เงินสด

๗.๒ เช็คหรือตราพท์ที่ธนาคารเซ็นส่งจ่าย ซึ่งเป็นเช็คหรือตราพท์ลงวันที่ที่ใช้เช็คหรือตราพท์นั้น ชำระต่อเจ้าหน้าที่ในวันทำสัญญา หรือก่อนวันนั้นไม่เกิน ๓ วันทำการ

๗.๓ หนังสือค้ำประกันของธนาคารภายในประเทศ ตามตัวอย่างที่คณะกรรมการนโยบายกำหนด ดังระบุในข้อ ๑.๔ (๒) หรือจะเป็นหนังสือค้ำประกันอิเล็กทรอนิกส์ตามวิธีการที่กรมบัญชีกลางกำหนด

๗.๔ หนังสือค้ำประกันของบริษัทเงินทุน หรือบริษัทเงินทุนหลักทรัพย์ที่ได้รับอนุญาตให้ประกอบกิจการเงินทุนเพื่อการพาณิชย์และประกอบธุรกิจค้ำประกันตามประกาศของธนาคารแห่งประเทศไทย ตามรายชื่อบริษัทเงินทุนที่ธนาคารแห่งประเทศไทยแจ้งเวียนให้ทราบ โดยอนุโลมให้ใช้ตามตัวอย่างหนังสือค้ำประกันของธนาคารที่คณะกรรมการนโยบายกำหนด ดังระบุในข้อ ๑.๔ (๒)

๗.๕ พันธบัตรรัฐบาลไทย

หลักประกันนี้จะคืนให้ โดยไม่มีดอกเบี้ยภายใน ๑๕ วันนับถัดจากวันที่ผู้ชนะการประกวดราคาอิเล็กทรอนิกส์ (ผู้รับจ้าง) พ้นจากข้อผูกพันตามสัญญาจ้างแล้ว

## ๘. ค่าจ้างและการจ่ายเงิน

องค์การบริหารส่วนจังหวัดสระบุรีจะจ่ายค่าจ้างซึ่งได้รวมภาษีมูลค่าเพิ่ม ตลอดจนภาษีอื่น ๆ และค่าใช้จ่ายทั้งปวงแล้ว โดยถือราคาเหมารวมเป็นเกณฑ์ และกำหนดการจ่ายเงินเป็น จำนวน ๒ งวด ดังนี้

งวดที่ ๑ เป็นจำนวนเงินในอัตราร้อยละ ๕๔ ของค่าจ้าง เมื่อผู้รับจ้างได้ปฏิบัติงาน

- งานวางป่าชุดต่อ แล้วเสร็จ
- งานวัสดุคัดเลือกบดอัดแน่น แล้วเสร็จ
- งานรองพื้นทาง (ลูกรังบดอัดแน่น) แล้วเสร็จ
- หินคลุกบดอัดแน่นแล้วเสร็จ

สำเนาถูกต้อง



(นางนาฎยา ทองขาว)

เจ้าพนักงานพัสดุชำนาญงาน

- หินคลุกปรับระดับ (หลวม) แล้วเสร็จ
- งาน Deep Patch แล้วเสร็จ
- งาน Pavement In-Place Recycling แล้วเสร็จ
- งาน Prime Coat แล้วเสร็จ
- งาน Tack Coat แล้วเสร็จ

ให้แล้วเสร็จภายใน ๗๕ วัน

งวดสุดท้าย เป็นจำนวนเงินในอัตราร้อยละ ๔๖ ของค่าจ้าง เมื่อผู้รับจ้างได้ปฏิบัติงาน

- งานปูผิว Asphaltic Concrete (บน Prime Coat, บน Tack Coat) หนา ๐.๐๘ ม. และ

หนารวม ๐.๐๘ ม. แล้วเสร็จ

- งานทำผิวจราจร Asphalt Hot Mix In-Place Recycling หนารวม ๐.๐๘ ม. แล้วเสร็จ
- งานปรับปรุง-ติดตั้งอุปกรณ์อำนวยความสะดวก, ป้ายจราจร และเครื่องหมายความ

ปลอดภัยบริเวณหน้าโรงเรียน และทางแยกฯ แล้วเสร็จ

- งานเครื่องหมายบนผิวทาง แล้วเสร็จ
- งานติดตั้งป้ายประชาสัมพันธ์โครงการ แล้วเสร็จ
- เก็บทำความสะอาดบริเวณสถานที่ก่อสร้างให้เป็นระเบียบเรียบร้อย และคณะกรรมการตรวจ

รับพัสดุได้ตรวจรับไว้เป็นที่เรียบร้อยแล้ว

#### ๙. อัตราค่าปรับ

ค่าปรับตามสัญญาจ้างแนบท้ายเอกสารประกวดราคาอิเล็กทรอนิกส์นี้ หรือข้อตกลงจ้างเป็นหนังสือจะกำหนด ดังนี้

๙.๑ กรณีที่ผู้รับจ้างนำงานที่รับจ้างไปจ้างช่วงให้ผู้อื่นทำอีกทอดหนึ่งโดยไม่ได้รับอนุญาตจากองค์การบริหารส่วนจังหวัดสระบุรี จะกำหนดค่าปรับสำหรับการฝ่าฝืนดังกล่าวเป็นจำนวนร้อยละ ๑๐.๐๐ ของวงเงินของงานจ้างช่วงนั้น

๙.๒ กรณีที่ผู้รับจ้างปฏิบัติผิดสัญญาจ้างก่อสร้าง นอกเหนือจากข้อ ๙.๑ จะกำหนดค่าปรับเป็นรายวันเป็นจำนวนเงินตายตัวในอัตราร้อยละ ๐.๒๕ ของราคางานจ้าง

#### ๑๐. การรับประกันความชำรุดบกพร่อง

ผู้ชนะการประกวดราคาอิเล็กทรอนิกส์ซึ่งได้ทำสัญญาจ้าง ตามแบบ ดังระบุในข้อ ๑.๓ หรือข้อตกลงจ้างเป็นหนังสือแล้วแต่กรณี จะต้องรับประกันความชำรุดบกพร่องของงานจ้างที่เกิดขึ้นภายในระยะเวลาไม่น้อยกว่า ๒ ปี นับถัดจากวันที่องค์การบริหารส่วนจังหวัดสระบุรีได้รับมอบงาน โดยต้องบริหารจัดการซ่อมแซมแก้ไขให้ใช้การได้ดีดังเดิมภายใน ๑๕ วัน นับถัดจากวันที่ได้รับแจ้งความชำรุดบกพร่อง

#### ๑๑. ข้อสงวนสิทธิในการยื่นข้อเสนอและอื่น ๆ

๑๑.๑ เงินค่าจ้างสำหรับงานจ้างครั้งนี้ ได้มาจากใช้จ่ายเงินสะสมองค์การบริหารส่วนจังหวัดสระบุรี ปีงบประมาณ พ.ศ. ๒๕๖๔

การลงนามในสัญญาจะกระทำต่อเมื่อ องค์การบริหารส่วนจังหวัดสระบุรีได้รับอนุมัติ

สำเนาถูกต้อง



(นางนงนุช ทองขาว)  
เจ้าพนักงานพัสดุชำนาญงาน

เงินค่าก่อสร้างจากใช้จ่ายเงินสะสมองค์การบริหารส่วนจังหวัดสระบุรี ปีงบประมาณ พ.ศ. ๒๕๖๔

๑๑.๒ เมื่อองค์การบริหารส่วนจังหวัดสระบุรีได้คัดเลือกผู้ยื่นข้อเสนอรายใดให้เป็นผู้รับจ้าง และได้ตกลงจ้าง ตามการประกวดราคาอิเล็กทรอนิกส์แล้ว ถ้าผู้รับจ้างจะต้องส่งหรือนำสิ่งของมาเพื่องานจ้างดังกล่าว เข้ามาจากต่างประเทศ และของนั้นต้องนำเข้ามาโดยทางเรือในเส้นทางที่มีเรือไทยเดินอยู่ และสามารถให้บริการรับขน ได้ตามที่รัฐมนตรีว่าการกระทรวงคมนาคมประกาศกำหนด ผู้ยื่นข้อเสนอซึ่งเป็นผู้รับจ้างจะต้องปฏิบัติตามกฎหมายว่า ด้วยการส่งเสริมการพาณิชย์ ดังนี้

(๑) แจ้งการส่งหรือนำสิ่งของดังกล่าวเข้ามาจากต่างประเทศต่อกรมเจ้าท่า ภายใน ๗ วัน นับตั้งแต่วันที่ผู้รับจ้างส่งหรือซื้อของจากต่างประเทศ เว้นแต่เป็นของที่รัฐมนตรีว่าการกระทรวงคมนาคมประกาศ ยกเว้นให้บรรทุกโดยเรืออื่นได้

(๒) จัดการให้สิ่งของดังกล่าวบรรทุกโดยเรือไทย หรือเรือที่มีสิทธิเช่นเดียวกับเรือไทย จากต่างประเทศมายังประเทศไทย เว้นแต่จะได้รับอนุญาตจากกรมเจ้าท่า ให้บรรทุกสิ่งของนั้น โดยเรืออื่นที่มีใช้เรือ ไทย ซึ่งจะต้องได้รับอนุญาตเช่นนั้นก่อนบรรทุกของลงเรืออื่น หรือเป็นของที่รัฐมนตรีว่าการกระทรวงคมนาคม ประกาศยกเว้นให้บรรทุกโดยเรืออื่น

(๓) ในกรณีที่ไม่ปฏิบัติตาม (๑) หรือ (๒) ผู้รับจ้างจะต้องรับผิดชอบตามกฎหมายว่าด้วยการส่งเสริมการพาณิชย์

๑๑.๓ ผู้ยื่นข้อเสนอซึ่งองค์การบริหารส่วนจังหวัดสระบุรีได้คัดเลือกแล้ว ไม่ไปทำสัญญาหรือ ข้อตกลงจ้างเป็นหนังสือภายในเวลาที่กำหนดตั้งระบู่ไว้ในข้อ ๗ องค์การบริหารส่วนจังหวัดสระบุรีจะริบหลักประกัน การยื่นข้อเสนอ หรือเรียกร้องจากผู้ออกหนังสือค้ำประกัน การยื่นข้อเสนอทันที และอาจพิจารณาเรียกร้องให้ชดใช้ ความเสียหายอื่น (ถ้ามี) รวมทั้งจะพิจารณาให้เป็นผู้ทิ้งงาน ตามระเบียบกระทรวงการคลังว่าด้วยการจัดซื้อจัดจ้างและ การบริหารพัสดุภาครัฐ

๑๑.๔ องค์การบริหารส่วนจังหวัดสระบุรีสงวนสิทธิ์ที่จะแก้ไขเพิ่มเติมเงื่อนไข หรือข้อกำหนด ในแบบสัญญาหรือข้อตกลงจ้างเป็นหนังสือให้เป็นไปตามความเห็นของสำนักงานอัยการสูงสุด (ถ้ามี)

๑๑.๕ ในกรณีที่เอกสารแนบท้ายเอกสารประกวดราคาอิเล็กทรอนิกส์นี้ มีความขัดหรือแย้งกัน ผู้ยื่นข้อเสนอจะต้องปฏิบัติตามคำวินิจฉัยขององค์การบริหารส่วนจังหวัดสระบุรี คำวินิจฉัยดังกล่าวให้ถือเป็นที่สุด และ ผู้ยื่นข้อเสนอไม่มีสิทธิเรียกร้องค่าใช้จ่ายใดๆ เพิ่มเติม

๑๑.๖ องค์การบริหารส่วนจังหวัดสระบุรี อาจประกาศยกเลิกการจัดจ้างในกรณีต่อไปนี้ได้ โดยที่ผู้ยื่นข้อเสนอจะเรียกร้องค่าเสียหายใดๆ จากองค์การบริหารส่วนจังหวัดสระบุรีไม่ได้

(๑) องค์การบริหารส่วนจังหวัดสระบุรีไม่ได้รับการจัดสรรเงินที่จะใช้ในการจัดจ้างหรือ ได้รับจัดสรรแต่ไม่เพียงพอที่จะทำการจัดจ้างครั้งนี้ต่อไป

(๒) มีการกระทำที่เข้าลักษณะผู้ยื่นข้อเสนอที่ชนะการจัดจ้างหรือที่ได้รับการคัดเลือกมี ผลประโยชน์ร่วมกัน หรือมีส่วนได้เสียกับผู้ยื่นข้อเสนอรายอื่น หรือขัดขวางการแข่งขันอย่างเป็นธรรมหรือสมยอมกัน กับผู้ยื่นข้อเสนอรายอื่น หรือเจ้าหน้าที่ในการเสนอราคา หรือสื่อว่ากระทำการทุจริตอื่นใดในการเสนอราคา

(๓) การทำการจัดจ้างครั้งนี้ต่อไปอาจก่อให้เกิดความเสียหายแก่องค์การบริหารส่วน

สำเนาถูกต้อง

๗๖๘

(นางนงญา ทองขาว)  
เจ้าพนักงานพัสดุชำนาญงาน

จังหวัดสระบุรี หรือกระทบต่อประโยชน์สาธารณะ

(๔) กรณีอื่นในทำนองเดียวกับ (๑) (๒) หรือ (๓) ตามที่กำหนดในกฎกระทรวงซึ่งออกตามความในกฎหมายว่าด้วยการจัดซื้อจัดจ้างและการบริหารพัสดุภาครัฐ

#### ๑๒. การปรับราคาค่างานก่อสร้าง

การปรับราคาค่างานก่อสร้างตามสูตรการปรับราคาดังระบุในข้อ ๑.๕ จะนำมาใช้ในกรณีที่ค่างานก่อสร้างลดลงหรือเพิ่มขึ้น โดยวิธีการต่อไปนี้

ตามเงื่อนไข หลักเกณฑ์ สูตรและวิธีคำนวณที่ใช้กับสัญญาแบบปรับราคาได้ตามมติคณะรัฐมนตรี เมื่อวันที่ ๒๒ สิงหาคม ๒๕๓๒ เรื่อง การพิจารณาช่วยเหลือผู้ประกอบการอาชีพงานก่อสร้าง ตามหนังสือสำนักเลขาธิการคณะรัฐมนตรี ที่ นร ๐๒๐๓/ว ๑๐๙ ลงวันที่ ๒๔ สิงหาคม ๒๕๓๒

สูตรการปรับราคา (สูตรค่า K) จะต้องคงที่ที่ระดับที่กำหนดไว้ในวันแล้วเสร็จตามที่กำหนดไว้ในสัญญา หรือภายในระยะเวลาที่องค์การบริหารส่วนจังหวัดสระบุรีได้ขยายออกไป โดยจะใช้สูตรของทางราชการที่ได้ระบุในข้อ ๑.๕ ดังนี้

$$K \text{ ๒.๑} = ๐.๓๐ + ๐.๑๐ * It/Io + ๐.๔๐ * Et/Eo + ๐.๒๐ * Ft/Fo$$

$$K \text{ ๓.๑} = ๐.๓๐ + ๐.๔๐ * At / Ao + ๐.๒๐ * Et / Eo + ๐.๑๐ * Ft / Fo$$

$$K \text{ ๓.๓} = ๐.๓๐ + ๐.๑๐ * Mt / Mo + ๐.๔๐ * At / Ao + ๐.๑๐ * Et / Eo + ๐.๑๐ * Ft / Fo$$

#### ๑๓. มาตรฐานฝีมือช่าง

เมื่อองค์การบริหารส่วนจังหวัดสระบุรีได้คัดเลือกผู้ยื่นข้อเสนอรายใดให้เป็นผู้รับจ้างและได้ตกลงจ้างก่อสร้างตามประกาศนี้แล้ว ผู้ยื่นข้อเสนอจะต้องตกลงว่าในการปฏิบัติงานก่อสร้างดังกล่าว ผู้เสนอราคาจะต้องมีและใช้ผู้มีวุฒิตบะระดับ ปวช. ปวส. และปวท. หรือเทียบเท่าจากสถาบันการศึกษาที่ ก.พ. รับรองให้เข้ารับราชการได้ในอัตราไม่ต่ำกว่าร้อยละ ๑๐ ของแต่ละ สาขาช่างแต่จะต้องมีจำนวนช่างอย่างน้อย ๑ คน ในแต่ละสาขาช่าง ดังต่อไปนี้

๑๓.๑ ช่างก่อสร้าง หรือช่างโยธา

#### ๑๔. การปฏิบัติตามกฎหมายและระเบียบ

ในระหว่างระยะเวลาการก่อสร้าง ผู้ยื่นข้อเสนอที่ได้รับการคัดเลือกให้เป็นผู้รับจ้างต้องปฏิบัติตามหลักเกณฑ์ที่กฎหมายและระเบียบได้กำหนดไว้โดยเคร่งครัด

#### ๑๕. การประเมินผลการปฏิบัติงานของผู้ประกอบการ

องค์การบริหารส่วนจังหวัดสระบุรี สามารถนำผลการปฏิบัติงานแล้วเสร็จตามสัญญาของผู้ยื่นข้อเสนอที่ได้รับการคัดเลือกให้เป็นผู้รับจ้างเพื่อนำมาประเมินผลการปฏิบัติงานของผู้ประกอบการ

ทั้งนี้ หากผู้ยื่นข้อเสนอที่ได้รับการคัดเลือกไม่ผ่านเกณฑ์ที่กำหนดจะถูกระงับการยื่นข้อเสนอหรือทำสัญญากับองค์การบริหารส่วนจังหวัดสระบุรี ไว้ชั่วคราว

องค์การบริหารส่วนจังหวัดสระบุรี

๑๓ ตุลาคม ๒๕๖๔

สำเนาถูกต้อง

๒๗๓

(นางนาฏยา ทองขาว)  
เจ้าพนักงานพัสดุชำนาญงาน



## บันทึกข้อความ

ส่วนราชการ กองช่าง ฝ่ายก่อสร้างและซ่อมบำรุง โทร. 0-3621-4090

ที่ สบ 51005/3782

วันที่ ๕ กันยายน 2564

เรื่อง รายงานขอความเห็นชอบการจัดทำแบบรูปรายการงานก่อสร้าง

เรียน นายองค์การบริหารส่วนจังหวัดสระบุรี

ตามคำสั่งองค์การบริหารส่วนจังหวัดสระบุรี ที่ 851/2564 ลงวันที่ 9 มิถุนายน 2564 เรื่องแต่งตั้งคณะกรรมการจัดทำแบบรูปรายการงานก่อสร้าง โครงการปรับปรุงถนนลาดยาง สาย สบ.ถ1-0006 บ้านโป่งมงคล - บ้านหนองสองห้อง ตำบลท่ามะปราง - ตำบลห้วยแห้ง อำเภอแก่งคอย จังหวัดสระบุรี ตามประชุมสภาองค์การบริหารส่วนจังหวัดสระบุรี สมัยวิสามัญสมัยที่ 2 ประจำปี 2564 ครั้งที่ 1 เมื่อวันที่ 17 พฤษภาคม 2564 มีมติอนุมัติให้ใช้จ่ายเงินสะสมองค์การบริหารส่วนจังหวัดสระบุรีนี้

ขอเรียนว่า คณะกรรมการจัดทำแบบรูปรายการงานก่อสร้างฯ ได้ดำเนินการจัดทำแบบรูปรายการงานก่อสร้างโครงการดังกล่าวแล้วเสร็จ รายละเอียดตามเอกสารที่แนบมาพร้อมนี้

จึงเรียนมาเพื่อโปรดพิจารณา ให้ความเห็นชอบ แบบรูปรายการงานก่อสร้างฯ ดังกล่าว และลงนามในบันทึกฉบับนี้ แจกกองพัสดุและทรัพย์สิน เพื่อพิจารณาดำเนินการต่อไป

ลงชื่อ.....ประธานกรรมการ

(นายมารุต ชาวสวน)

วิศวกรโยธาชำนาญการ

ลงชื่อ.....กรรมการ

(นายจิรยุทธ ศรีเจิม)

นายช่างโยธาอาวุโส

ลงชื่อ.....กรรมการ

(นายชานนท์ ตระกลูมานิต)

นายช่างโยธาชำนาญงาน

ความเห็นของผู้อำนวยการกองช่าง

.....

(นายสุรศักดิ์ สมภักดี)

ผู้อำนวยการกองช่าง

ความเห็นของปลัดองค์การบริหารส่วนจังหวัด

.....

(นายเรืองศักดิ์ วรรณ)

ปลัดองค์การบริหารส่วนจังหวัดสระบุรี

ความเห็นของนายองค์การบริหารส่วนจังหวัดสระบุรี

.....

(นายธนภุต อัครสัมปณณะ)

รองนายกองค์การบริหารส่วนจังหวัด ปฏิบัติราชการแทน

นายกองค์การบริหารส่วนจังหวัดสระบุรี

สำเนาถูกต้อง

.....

(นางนาฏยา ทองขาว)

เจ้าพนักงานพัสดุชำนาญงาน

รายละเอียดแบบรูปรายการงานก่อสร้าง

โครงการ ปรับปรุงถนนลาดยาง สาย สป.ถ1-0006 บ้านโปร่งมงคล - บ้านหนองสองห้อง

ตำบลท่ามะปร่าง - ตำบลห้วยแห้ง อำเภอกงค้อย จังหวัดสระบุรี

โดยวิธีประกวดราคาอิเล็กทรอนิกส์ (e-bidding)

\*\*\*\*\*

1. ชื่อโครงการ

ปรับปรุงถนนลาดยาง สาย สป.ถ.1-0006 บ้านโปร่งมงคล - บ้านหนองสองห้อง ตำบลท่ามะปร่าง - ตำบลห้วยแห้ง อำเภอกงค้อย จังหวัดสระบุรี

2. วัตถุประสงค์

1. เพื่อแก้ไขปัญหาความเดือดร้อนของประชาชน ซึ่งอาจเกิดอันตรายจากการสัญจรเนื่องจากสภาพผิวจราจรเสียหาย
2. เพื่อการคมนาคม ด้านต่างๆ บนทางหลวงท้องถิ่น โดยสะดวก ปลอดภัย กับประชาชน
3. เพื่อเป็นการรองรับการขยายตัวของชุมชนเมืองที่กำลังจะเกิดขึ้นในอนาคต
4. เพื่อสนับสนุนนโยบายรัฐบาลในการกระจายความเจริญของสังคมเมือง สังคมชนบท
5. เพื่อส่งเสริมให้ประชาชนมีรายได้เพิ่มขึ้น

3. รายละเอียดโครงการ

ปรับปรุงถนนลาดยาง สาย สป.ถ1 - 0006 บ้านโปร่งมงคล - บ้านหนองสองห้อง ตำบลท่ามะปร่าง - ตำบลห้วยแห้ง อำเภอกงค้อย จังหวัดสระบุรี

ช่วงที่ 1 กว้าง 6.00 เมตร ยาว 450.00 เมตร ไม่มีไหล่ทาง หนา 0.04 เมตร หรือคิดเป็นพื้นที่ลาดยางไม่น้อยกว่า 2,700.00 ตารางเมตร

บริเวณ กม.ที่ 0+000 - กม.ที่ 0+450 ระยะทาง 0.450 กิโลเมตร ปรับปรุงผิวจราจรลาดยางแบบ Asphalt Concrete โดยวิธี OVERLAY Asphalt Concrete ผิวจราจรกว้าง 6.00 เมตร ยาว 450.00 เมตร ไม่มีไหล่ทาง หนา 0.04 เมตร คิดเป็นพื้นที่ลาดยางไม่น้อยกว่า 2,700.00 ตารางเมตร

ช่วงที่ 2 กว้าง 6.00 เมตร ยาว 5,420.00 เมตร ไม่มีไหล่ทาง หนา 0.08 เมตร คิดเป็นพื้นที่ลาดยางไม่น้อยกว่า 32,520.00 ตารางเมตร

บริเวณ กม.ที่ 0+450 - กม.ที่ 2+930 ระยะทาง 2.480 กิโลเมตร , กม.ที่ 5+130 - กม.ที่ 5+870 ระยะทาง 0.74 กิโลเมตร ปรับปรุงผิวจราจรลาดยางแบบ Asphalt Concrete โดยวิธี Hot Mix In-Place Recycling ผิวจราจรกว้าง 6.00 เมตร ยาว 3,220.00 เมตร ไม่มีไหล่ทาง หนา 0.08 เมตร คิดเป็นพื้นที่ลาดยางไม่น้อยกว่า 19,320.00 ตารางเมตร

บริเวณ กม.ที่ 2+930 - กม.ที่ 5+130 ระยะทาง 2.20 กิโลเมตร ปรับปรุงผิวจราจรลาดยางแบบ Asphalt Concrete โดยวิธี Asphalt Pavement In - Place Recycling ผิวจราจรกว้าง 6.00 เมตร ยาว 2,200.00 เมตร ไม่มีไหล่ทาง หนา 0.08 เมตร คิดเป็นพื้นที่ลาดยางไม่น้อยกว่า 13,200.00 ตารางเมตร

/(รวมช่วงที่ 1...

สำเนาถูกต้อง

(นางนงนุช ทองขาว)

เจ้าพนักงานพัสดุชำนาญงาน

(รวมช่วงที่ 1 - ช่วงที่ 2 คิดเป็นพื้นที่ลาดยางไม่น้อยกว่า 35,220.00 ตารางเมตร) (ตามรูปแบบ และ รายละเอียดขององค์การบริหารส่วนจังหวัดสระบุรี)

#### 4. งบประมาณ

ตามประชุมสภาองค์การบริหารส่วนจังหวัดสระบุรี สมัยวิสามัญ สมัยที่ 2 ประจำปี 2564 ครั้งที่ 1 เมื่อวันที่ 17 พฤษภาคม 2564 มีมติอนุมัติให้ใช้จ่ายเงินสะสมองค์การบริหารส่วนจังหวัดสระบุรี งบประมาณ 21,740,000.-บาท (ยี่สิบเอ็ดล้านเจ็ดแสนสี่หมื่นบาทถ้วน)

#### 5. คุณสมบัติผู้เสนอราคา

ผู้ยื่นข้อเสนอจะต้องมีคุณสมบัติ ดังต่อไปนี้

- 5.1 มีความสามารถตามกฎหมาย
- 5.2 ไม่เป็นบุคคลล้มละลาย
- 5.3 ไม่อยู่ระหว่างเลิกกิจการ
- 5.4 ไม่เป็นบุคคลซึ่งอยู่ระหว่างถูกระงับการยื่นข้อเสนอหรือทำสัญญากับหน่วยงานของรัฐไว้ชั่วคราว เนื่องจากเป็นผู้ที่ไม่ผ่านเกณฑ์การประเมินผลการปฏิบัติงานของผู้ประกอบการตามระเบียบที่รัฐมนตรีว่าการกระทรวงการคลังกำหนดตามที่ประกาศเผยแพร่ในระบบเครือข่ายสารสนเทศของกรมบัญชีกลาง
- 5.5 ไม่เป็นบุคคลซึ่งถูกระงับชื่อไว้ในบัญชีรายชื่อผู้ทำงานและได้แจ้งเวียนชื่อให้เป็นผู้ทำงานของหน่วยงานของรัฐในระบบเครือข่ายสารสนเทศของกรมบัญชีกลาง ซึ่งรวมถึงนิติบุคคลที่ผู้ทำงานเป็นหุ้นส่วนผู้จัดการ กรรมการผู้จัดการ ผู้บริหาร ผู้มีอำนาจในการดำเนินงานในกิจการของนิติบุคคลนั้นด้วย
- 5.6 มีคุณสมบัติและไม่มีลักษณะต้องห้ามที่คณะกรรมการนโยบายการจัดซื้อจัดจ้างและการบริหารพัสดุภาครัฐกำหนดในราชกิจจานุเบกษา
- 5.7 เป็นนิติบุคคลผู้มีอาชีพรับจ้างที่ประกวดราคาจ้างด้วยวิธีการทางอิเล็กทรอนิกส์ดังกล่าว
- 5.8 ไม่เป็นผู้มีผลประโยชน์ร่วมกันกับผู้ยื่นข้อเสนอรายอื่นที่เข้ายื่นข้อเสนอให้แก่องค์การบริหารส่วนจังหวัดสระบุรี ณ วันประกาศประกวดราคาจ้างก่อสร้างด้วยวิธีประกวดราคาอิเล็กทรอนิกส์ หรือไม่เป็นผู้กระทำการอันเป็นการขัดขวางการแข่งขันราคาอย่างเป็นธรรมในการประกวดราคาอิเล็กทรอนิกส์ครั้งนี้
- 5.9 ไม่เป็นผู้ได้รับเอกสิทธิ์หรือความคุ้มกัน ซึ่งอาจปฏิเสธไม่ยอมขึ้นศาลไทย เว้นแต่รัฐบาลของผู้ยื่นข้อเสนอได้มีคำสั่งให้สละเอกสิทธิ์และความคุ้มกันเช่นนั้น
- 5.10 เป็นผู้ประกอบการที่ขึ้นทะเบียนงานก่อสร้างสาขางานก่อสร้างทาง ไม่น้อยกว่าชั้น 4 ประเภทหลักเกณฑ์คุณสมบัติทั่วไป คุณสมบัติเฉพาะ ไว้กับกรมบัญชีกลาง (กรณีคณะกรรมการราคากลางได้ประกาศกำหนดให้งานก่อสร้างสาขานั้นต้องขึ้นทะเบียนผู้ประกอบการไว้กับกรมบัญชีกลาง)
- 5.11 ผู้ยื่นข้อเสนอต้องมีผลงานก่อสร้างประเภทเดียวกันกับงานที่ประกวดราคาจ้างก่อสร้าง ในครั้งนี้ (งาน Asphalt Hot Mix In-Place Recycling) ในวงเงินไม่น้อยกว่า 8,690,000.-บาท (แปดล้านหกแสนเก้าหมื่นบาทถ้วน) และเป็นผลงานที่เป็นคู่สัญญาโดยตรงกับหน่วยงานของรัฐ รัฐวิสาหกิจ หรือหน่วยงานเอกชนที่องค์การบริหารส่วนจังหวัดสระบุรีเชื่อถือ

/5.12 ผู้ยื่นข้อเสนอ...

สำเนาถูกต้อง



(นางนาฎยา ทองขาว)

เจ้าพนักงานพัสดุชำนาญงาน



5.12 ผู้ยื่นข้อเสนอที่ยื่นขอเสนอในรูปแบบของ “กิจการร่วมค้า” ต้องมีคุณสมบัติ ดังนี้  
กรณีที่ข้อตกลงฯ กำหนดให้ผู้เข้าร่วมค้ารายใดรายหนึ่งเป็นผู้เข้าร่วมค้าหลัก ข้อตกลงฯ จะต้องมีการ  
กำหนดสัดส่วนหน้าที่ และความรับผิดชอบในปริมาณงาน สิ่งของ หรือมูลค่าตามสัญญาของผู้เข้าร่วมค้าหลัก  
มากกว่าผู้เข้าร่วมค้ารายอื่นทุกราย

กรณีที่ข้อตกลงฯ กำหนดให้ผู้เข้าร่วมค้ารายใดรายหนึ่งเป็นผู้เข้าร่วมค้าหลัก กิจการร่วมค่านั้นต้องใช้  
ผลงานของผู้เข้าร่วมค้าหลักรายเดียวเป็นผลงานของกิจการร่วมค้าที่ยื่นข้อเสนอ

กรณีที่ข้อตกลงฯ กำหนดให้ผู้เข้าร่วมค้ารายใดรายหนึ่งเป็นผู้เข้าร่วมค้าหลัก ผู้เข้าร่วมค้าหลักจะต้อง  
เป็นผู้ประกอบการที่ขึ้นทะเบียนไว้กับกรมบัญชีกลาง ในส่วนของผู้เข้าร่วมค้าที่ไม่ใช่ผู้เข้าร่วมค้าหลักจะเป็น  
ผู้ประกอบการที่ขึ้นทะเบียนในสาขางานก่อสร้างไว้กับกรมบัญชีกลางหรือไม่ก็ได้

สำหรับข้อตกลงฯ ที่ไม่ได้กำหนดให้ผู้เข้าร่วมค้ารายใดเป็นผู้เข้าร่วมค้าหลัก ผู้เข้าร่วมค้าทุกราย  
จะต้องมีคุณสมบัติครบถ้วนตามเงื่อนไขที่กำหนดไว้ในเอกสารเชิญชวน

5.13 ผู้ยื่นข้อเสนอต้องลงทะเบียนในระบบจัดซื้อจัดจ้างภาครัฐด้วยอิเล็กทรอนิกส์ (Electronic  
Government Procurement : e - GP) ของกรมบัญชีกลาง

5.14 ผู้ยื่นเสนอราคาควรมีโรงงานผสมแอสฟัลต์ติกคอนกรีต (Asphalt Concrete Mixing plant)  
ระยะขนส่งจากโรงงานผสมถึงกึ่งกลางของโครงการก่อสร้าง ต้องมีระยะทางไม่เกิน 110 กิโลเมตร และต้องมี  
กำลังการผลิต (Rated Capacity) ไม่น้อยกว่า 60 ตันต่อชั่วโมง หรือตามที่องค์การบริหารส่วนจังหวัดสระบุรี  
เห็นชอบ ทั้งนี้เพื่อให้ความสามารถควบคุมอุณหภูมิของส่วนผสมแอสฟัลต์ติกคอนกรีตได้ และเพื่อให้เป็นไปตาม  
มาตรฐานของกรมทางหลวงชนบท ภายหลังได้รับการคัดเลือกเป็นคู่สัญญา

5.15 ผู้ยื่นข้อเสนอ หากได้รับการคัดเลือกเป็นคู่สัญญา จะต้องนำช่างควบคุมงานและวิศวกร  
ผู้ควบคุมงานมาแสดงตนต่อผู้ควบคุมงานขององค์การบริหารส่วนจังหวัดสระบุรี/ประธานกรรมการตรวจรับพัสดุ  
ก่อนเข้าดำเนินการก่อสร้าง

5.16 ผู้ยื่นข้อเสนอต้องมีขีดความสามารถและความพร้อมด้านบุคลากร ด้านเครื่องจักร - เครื่องมือ  
โรงงาน ตามรูปแบบรายการงานก่อสร้างกำหนด ภายหลังได้รับการคัดเลือกเป็นคู่สัญญา

5.17 ผู้ยื่นข้อเสนอต้องใช้พัสดุประเภทวัสดุหรือครุภัณฑ์ที่ใช้ในงานก่อสร้างต้องเป็นพัสดุที่ผลิต  
ภายในประเทศ ตามเงื่อนไขดังนี้

5.17.1 วัสดุหรือครุภัณฑ์ที่ใช้ในงานก่อสร้างต้องเป็นพัสดุที่ผลิตภายในประเทศไม่น้อยกว่าร้อยละ 60  
ของมูลค่าพัสดุที่จะใช้ในงานก่อสร้างทั้งหมดตามสัญญา

5.17.2 เหล็กที่ใช้ในงานก่อสร้างต้องใช้เหล็กที่ผลิตภายในประเทศไม่น้อยกว่า ร้อยละ 90 ของปริมาณ  
เหล็กที่ต้องใช้ทั้งหมดตามสัญญา

5.18 ผู้ยื่นข้อเสนอจะต้องจัดทำแผนการใช้พัสดุที่ผลิตภายในประเทศ (ตามข้อ 5.17.1 และข้อ  
5.17.2) ภายใน 60 วัน นับถัดจากวันที่ได้อิงนามสัญญา เพื่อให้คณะกรรมการตรวจรับพัสดุพิจารณาต่อไป

/6.ระยะเวลา...

สำเนาถูกต้อง

๒๒

(นางนาฏยา ทองขาว)  
เจ้าพนักงานพัสดุชำนาญงาน

6. ระยะเวลาดำเนินการ

กำหนดให้ ระยะเวลาดำเนินการก่อสร้าง 150 วัน

7. หน่วยงานที่รับผิดชอบ

กองช่าง องค์การบริหารส่วนจังหวัดสระบุรี ตำบลดาวเรือง อำเภอเมืองสระบุรี จังหวัดสระบุรี

8. การแบ่งงวดงาน

แบ่งจ่ายเป็น 2 งวด ของงานจ้างทั้งหมด เมื่อผู้รับจ้าง ได้ดำเนินการปรับปรุงถนนลาดยาง สาย สป.ถ1 - 0006 บ้านโปร่งมงคล - บ้านหนองสองห้อง ตำบลท่ามะพร้าว - ตำบลห้วยแห้ง อำเภอแก่งคอย จังหวัดสระบุรี ตามรายละเอียดที่กำหนด/สัญญาจ้าง ดังนี้

งวดที่ 1 คิดเป็นเงินร้อยละ 54 เมื่อผู้รับจ้างดำเนินการ

- งานถางป่าชูดตอ แล้วเสร็จ
- งานวัสดุคัดเลือกลบอัดแน่น แล้วเสร็จ
- งานรองพื้นทาง (ลูกรังบดอัดแน่น) แล้วเสร็จ
- หินคลุกบดอัดแน่นแล้วเสร็จ
- หินคลุกปรับระดับ (หลวม) แล้วเสร็จ
- งาน Deep Patch แล้วเสร็จ
- งาน Pavement In - Place Recycling) แล้วเสร็จ
- งาน Prime coat แล้วเสร็จ
- งาน Tack coat แล้วเสร็จ

(กำหนดแล้วเสร็จ 75 วัน)

งวดที่ 2 (สุดท้าย) คิดเป็นเงินร้อยละ 46 เมื่อผู้รับจ้างดำเนินการ

- งานปูผิว Asphaltic Concrete (บน Prime coat ,บน Tack coat ) หนา 0.04 ม.และ หนารวม 0.08 ม.แล้วเสร็จ
- งานทำผิวจราจร Asphalt Hot Mix In-Place Recycling หนารวม 0.08 ม.แล้วเสร็จ
- งานปรับปรุง-ติดตั้ง อุปกรณ์อำนวยความสะดวก,ป้ายจราจร และเครื่องหมายความปลอดภัย บริเวณหน้าโรงเรียน และทางแยกฯ แล้วเสร็จ
- งานเครื่องหมายบนผิวทาง แล้วเสร็จ
- งานติดตั้งป้ายประชาสัมพันธ์โครงการ แล้วเสร็จ
- เก็บทำความสะอาด บริเวณสถานที่ก่อสร้างให้เป็นระเบียบเรียบร้อยหรือให้คณะกรรมการ ตรวจสอบพัสดุได้ตรวจรับไว้เป็นที่เรียบร้อยแล้ว

(กำหนดเวลาแล้วเสร็จ 75 วัน)

/9.คณะกรรมการ...

สำเนาถูกต้อง



(นางนาฏยา ทองขาว)  
เจ้าพนักงานพัสดุชำนาญงาน

9. คณะกรรมการจัดทำรูปแบบรายการงานก่อสร้าง

นายมารุต ขาวสวน	ตำแหน่ง วิศวกรโยธาชำนาญการ	ประธานกรรมการ
นายจรรย์ยุทธ์ ศรีเจิม	ตำแหน่ง นายช่างโยธาอาวุโส	กรรมการ
นายชานนท์ ตระกูลมานิต	ตำแหน่ง นายช่างโยธาชำนาญงาน	กรรมการ

10. การปรับราคางานก่อสร้าง (ค่า k)

สำหรับราคางานก่อสร้างตามสัญญาจะนำสูตร Escalation Factor (K) มาใช้คำนวณราคาค่างานที่เปลี่ยนแปลงไป โดยวิธีการต่อไปนี้ ตามเงื่อนไข หลักเกณฑ์ สูตรและวิธีคำนวณที่ใช้กับสัญญาแบบปรับราคาได้ตามมติคณะรัฐมนตรี เมื่อวันที่ ๒๒ สิงหาคม 2532 เรื่อง การพิจารณาช่วยเหลือผู้ประกอบการอาชีพงานก่อสร้างตามหนังสือสำนักเลขาธิการคณะรัฐมนตรี ที่ นร 0203/ว 109 ลงวันที่ 24 สิงหาคม 2532

สูตรการปรับราคา (สูตรค่า K) จะต้องคงที่ที่ระดับกำหนดไว้ในวันแล้วเสร็จ ตามที่กำหนดไว้ในสัญญาหรือภายในระยะที่ผู้ว่าจ้างได้ขยายออกไป โดยใช้สูตรค่า K ดังนี้

$$K 2.1 = 0.30 + 0.10 * It / Io + 0.40 * Et / Eo + 0.20 * Ft / Fo$$

$$K 3.1 = 0.30 + 0.40 * At / Ao + 0.20 * Et / Eo + 0.10 * Ft / Fo$$

$$K 3.3 = 0.30 + 0.10 * Mt / Mo + 0.40 * At / Ao + 0.10 * Et / Eo + 0.10 * Ft / Fo$$

ลงชื่อ.....ประธานกรรมการ

(นายมารุต ขาวสวน)

วิศวกรโยธาชำนาญการ

ลงชื่อ.....กรรมการ

(นายจรรย์ยุทธ์ ศรีเจิม)

นายช่างโยธาอาวุโส

ลงชื่อ.....กรรมการ

(นายชานนท์ ตระกูลมานิต)

นายช่างโยธาชำนาญงาน

สำเนาถูกต้อง



(นางนาฏยา ทองขาว)

เจ้าพนักงานพัสดุชำนาญงาน



# บันทึกข้อความ

ส่วนราชการ กองช่าง ฝ่ายก่อสร้างและซ่อมบำรุง โทร 0-3621-4090

ที่ สบ 51005/44๐5

วันที่ 8 ตุลาคม 2564

เรื่อง ขออนุมัติกำหนดราคากลางงานก่อสร้าง

เรียน นายกองค้การบริหารส่วนจังหวัดสระบุรี

ตามคำสั่งองค์การบริหารส่วนจังหวัดสระบุรี ที่ 1497/2564 ลงวันที่ 4 ตุลาคม 2564 เรื่อง แต่งตั้งคณะกรรมการกำหนดราคากลาง สำหรับการประกวดราคาจ้างปรับปรุงถนนลาดยาง สาย สบ.ถ1-0006 บ้านโปร่งมงคล- บ้านหนองสองห้อง ต.ท่ามะปราง-ต.ห้วยแห้ง อ.แก่งคอย จ.สระบุรี ด้วยวิธีประกวดราคาอิเล็กทรอนิกส์ (e-bidding) เพื่อดำเนินการตามระเบียบกระทรวงการคลังว่าด้วยการจัดซื้อจัดจ้างและการบริหารพัสดุภาครัฐ พ.ศ. 2560 และพระราชบัญญัติการจัดซื้อจัดจ้างและการบริหารพัสดุภาครัฐ พ.ศ. 2560 นั้น

คณะกรรมการกำหนดราคากลาง ได้พิจารณา กำหนดราคาโครงการดังกล่าว ตามงบประมาณใช้ จ่ายขาดเงินสะสม ตามมติสภาองค์การบริหารส่วนจังหวัดสระบุรี ในการประชุม สมัยวิสามัญ สมัยที่ 2 ประจำปี 2564 ครั้งที่ 1 เมื่อวันที่ 17 พฤษภาคม 2564 ได้มีมติอนุมัติให้ใช้จ่ายเงินสะสมเพื่อปรับปรุงถนนลาดยาง ตั้งไว้รวม 21,740,000.- บาท (ยี่สิบเอ็ดล้านบาทถ้วน) โดยอ้างอิงราคาตามราคาวัสดุก่อสร้าง ของสำนักงานพาณิชย์จังหวัดสระบุรี และพาณิชย์กรุงเทพฯ ราคาในท้องถิ่น และหลักเกณฑ์การคำนวณราคากลางงานก่อสร้าง ของกรมบัญชีกลาง จำนวน 17,649,197.37.- บาท (สิบเจ็ดล้านบาทหกแสนสี่หมื่นเก้าพันหนึ่งร้อยเก้าสิบเจ็ดบาทสามสิบเจ็ดสตางค์) พร้อมนี้ คณะกรรมการกำหนดราคากลาง ขอเบิกจ่ายค่าตอบแทนคณะกรรมการฯ ตามหนังสือกระทรวงการคลังด่วนที่สุด ที่ กค 0402.5/ว 85 เรื่อง หลักเกณฑ์การเบิกจ่ายค่าตอบแทนบุคคลหรือคณะกรรมการ ลงวันที่ 6 กันยายน 2561 พร้อมแนบรายงานการประชุมคณะกรรมการกำหนดราคากลาง

จึงเรียนมาเพื่อโปรดอนุมัติราคากลาง และจ่ายค่าตอบแทนคณะกรรมการฯ ตามระเบียบพัสดุฯ ต่อไป

(ลงชื่อ)

ประธานกรรมการ

(นายมารุต ชาวสวน)

วิศวกรโยธาชำนาญการ

(ลงชื่อ)

กรรมการ

(นายมานิตย์ ชูศรีจันทร์)

วิศวกรโยธาปฏิบัติการ

(ลงชื่อ)

กรรมการ

(นายชานนท์ ตระกูลมานิต)

นายช่างโยธาชำนาญงาน

ความเห็นของผู้อำนวยการกองช่าง

พันเอกหญิงอรุณศรี พลสวัสดิ์

(นายสุรศักดิ์ สมภักดี)

ผู้อำนวยการกองช่าง

ความเห็นของปลัดองค์การบริหารส่วนจังหวัด

เงินตรา

(นายสุวิทย์ บุญมาเลิศ)

รองปลัดองค์การบริหารส่วนจังหวัด รักษาการแทน

ปลัดองค์การบริหารส่วนจังหวัดสระบุรี

ความเห็นของนายกองค์การบริหารส่วนจังหวัดสระบุรี

อนันต์

(นายชนกฤต อัคระสัมปยุตนะ)

รองนายกองค์การบริหารส่วนจังหวัด ปฏิบัติราชการแทน

นายกองค์การบริหารส่วนจังหวัดสระบุรี

สำเนาถูกต้อง

นางญา

(นางญาญา ทองขาว)

เจ้าพนักงานพัสดุชำนาญงาน

ตารางแสดงวงเงินงบประมาณที่ได้รับจัดสรรและราคากลางในงานจ้างก่อสร้าง

๑. ชื่อโครงการ ก่อสร้างปรับปรุงถนนลาดยาง สาย สป.๓๑-๐๐๐๖ บ้านโปร่งมงคล-บ้านหนองสองห้อง ตำบลท่ามะปราง-ตำบลห้วยแห้ง อำเภอแก่งคอย จังหวัดสระบุรี	
๒. หน่วยงานเจ้าของโครงการ องค์การบริหารส่วนจังหวัดสระบุรี	
๓. วงเงินงบประมาณที่ได้รับจัดสรร ๒๑,๗๔๐,๐๐๐ บาท (ยี่สิบเอ็ดล้านบาทเจ็ดแสนสี่หมื่นบาทถ้วน)	
๔. ลักษณะงาน (โดยสังเขป) ปรับปรุงถนนลาดยาง สาย สป.๓๑-๐๐๐๖ บ้านโปร่งมงคล-บ้านหนองสองห้อง ตำบลท่ามะปราง-ตำบลห้วยแห้ง อำเภอแก่งคอย จังหวัดสระบุรี (ตามแบบแปลนขององค์การบริหารส่วนจังหวัดสระบุรี)	
๕. ราคากลางคำนวณ ณ วันที่ ๘ ตุลาคม ๒๕๖๔ เป็นเงิน ๑๗,๖๔๙,๑๙๗.๓๗ บาท (สิบเจ็ดล้านบาทหกแสนสี่หมื่นเก้าพันหนึ่งร้อยเก้าสิบเจ็ดบาทสามสิบเจ็ดสตางค์)	
๖. บัญชีประมาณการราคากลาง	
๖.๑ แบบสรุปราคากลางงานก่อสร้างทาง สะพานและท่อเหลี่ยม	
๗. รายชื่อคณะกรรมการกำหนดราคากลาง	
๗.๑ นายมารุต ชาวสวน ตำแหน่ง วิศวกรโยธาชำนาญการ	ประธานกรรมการกำหนดราคากลาง
๗.๒ นายมานิตย์ ชูศรีจันทร์ ตำแหน่ง วิศวกรโยธาปฏิบัติการ	กรรมการกำหนดราคากลาง
๗.๓ นายชานนท์ ตระกูลมานิต ตำแหน่ง นายช่างโยธาชำนาญงาน	กรรมการกำหนดราคากลาง

สำเนาถูกต้อง



(นางนัญญา ทองขาว)  
เจ้าพนักงานพัสดุชำนาญงาน

แบบสรุปราคากลางงานก่อสร้างทาง สะพานและท่อเหลี่ยม  
ส่วนราชการ กองช่าง องค์การบริหารส่วนจังหวัดสระบุรี

โครงการ ปรับปรุงถนนลาดยาง

สาย สป.ถ1-0006 บ้านโปร่งมงคล - บ้านหนองสองห้อง ต.ท่ามะปราง - ต.ห้วยแห้ง อ.แก่งคอย จ.สระบุรี

ลักษณะสายทาง ช่วงที่ 1 ผิวจราจรกว้าง 6.00 ม. ยาว 450 ม. หนา 0.04 ม. ไม่มีไหล่ทาง

ช่วงที่ 2 ผิวจราจรกว้าง 6.00 ม. ยาว 5,420 ม. หนา 0.08 ม. ไม่มีไหล่ทาง

หรือคิดเป็นพื้นที่ลาดยางไม่น้อยกว่า 35,220.00 ตร.ม.

กำหนดราคากลางวันที่ 7 ตุลาคม 2564 ใช้ราคาวัสดุก่อสร้างจากพาณิชย์จังหวัดสระบุรี วันที่ 27 สิงหาคม 2564

ใช้ราคาวัสดุอ้างอิง สระบุรี เดือน กันยายน 2564

ใช้ราคาวัสดุอ้างอิง กทม. เดือน กันยายน 2564

ลำดับที่	รายการ	Factor F	รวม ค่าก่อสร้าง (บาท)	หมายเหตุ
1	ประเภทงานทาง	1.2883	17,649,197.37	Factor F - ดอกเบี้ยเงินกู้ 5% - ภาษี 7% - เงินล่วงหน้าจ่าย 0% - เงินประกันผลงานหัก 0% - พื้นที่ปกติ
			17,649,197.37	
(ตัวอักษร)		(สิบเจ็ดล้านหกแสนสี่หมื่นเก้าพันหนึ่งร้อยเก้าสิบเจ็ดบาทสามสิบเจ็ดสตางค์)		

ราคาเฉลี่ย ต่อ ตร.ม.

501.11 บาทต่อตารางเมตร

ประธานกรรมการฯ

นายมารุต ชาวสวน

วิศวกรโยธาชำนาญการ

กรรมการฯ



(นายมานิตย์ ชูศรีจันทร์)

วิศวกรโยธาปฏิบัติการ

กรรมการฯ



นายชานนท์ ตระกูลมานิต

นายช่างโยธาชำนาญงาน

สำเนาถูกต้อง



(นางนงกญา ทองขาว)

เจ้าพนักงานพัสดุชำนาญงาน

แบบสรุปราคากลางงานก่อสร้างทาง สะพานและท่อเหลี่ยม  
ส่วนราชการ กองช่าง องค์การบริหารส่วนจังหวัดสระบุรี  
งบประมาณประจำปี 2564

โครงการ ปรับปรุงถนนลาดยาง

สาย สป.ถ1-0006 บ้านโปร่งมงคล - บ้านหนองสองห้อง ต.ท่ามะปราง - ต.ห้วยแห้ง อ.แก่งคอย จ.สระบุรี

ลักษณะสายทาง ช่วงที่ 1 ผิวจราจรกว้าง 6.00 ม. ยาว 450 ม. หน้า 0.04 ม. ไม่มีไหล่ทาง ช่วงที่ 2 ผิวจราจรกว้าง 6.00 ม. ยาว 5,420 ม. หน้า 0.08 ม. ไม่มีไหล่ทาง

หรือคิดเป็นพื้นที่ลาดยางไม่น้อยกว่า 35,220.00 ตร.ม.

ตั้งงบประมาณปี 2564 7 ตุลาคม 2564

ราคาไม้เนื้อแข็ง B7 30.46 บาท/ลิตร

ตามแบบองค์การบริหารส่วนจังหวัดสระบุรี

ลำดับที่	รายการ	หน่วย	ปริมาณ (1)	ราคา/หน่วย (2)	ราคาทุน (3)=(1)x(2)	Factor F (4)	ราคา/หน่วย x Factor F (5)	ราคากลาง (บาท) (6)=(3)x(4)	หมายเหตุ
	ถนนทาง พื้นซีเมนต์								
	ช่วงที่ 1								
1	งานผิวทาง								
1.1	งาน TACK COAT	ตร.ม.	2,700.00	14.04	37,908.00	1.2883	18.09	48,836.88	
1.2	งานผิวจราจร Asphalt Concrete	ตร.ม.	2,700.00	186.27	502,929.00	1.2883	239.97	647,923.43	
2	ป้ายโครงการ(ป้ายเหล็ก)	ชุด	1.00	4,840.00	4,840.00	1.2883	6,235.37	6,235.37	
	รวมทั้งสิ้นเป็นเงิน				545,677.00			702,995.68	

ประธานกรรมการ.....

กรรมการ.....

สำเนาถูกต้อง

กรรมการ.....

(นางนงนุช ทองขาว)

เจ้าพนักงานพัสดุชำนาญงาน

แบบสรุปราคากลางงานก่อสร้างทาง สะพานและท่อเหลี่ยม  
 ส่วนราชการ กองช่าง องค์การบริหารส่วนจังหวัดสระบุรี

งบประมาณประจำปี 2564

โครงการ ปรับปรุงถนนลาดยาง

สาย สป.ถ.1-0008 บ้านท่ามะพร้าว-บ้านหนองสองห้อง ตำบลท่ามะพร้าว-ตำบลห้วยแห้ง อำเภอแก่งคอย จังหวัดสระบุรี

ลักษณะสายทาง ช่วงที่ 1 ผิวจราจรกว้าง 6.00 ม. ยาว 2,200 ม. ทนบ 0.05 ม. ไม่มีไหล่ทาง ช่วงที่ 2 ผิวจราจรกว้าง 6.00 ม. ยาว 5,420 ม. ทนบ 0.08 ม. ไม่มีไหล่ทาง

หรือคิดเป็นพื้นที่ลาดยางไม่น้อยกว่า 35,220.00 ตร.ม.

7 ตุลาคม 2564

ตามแบบองค์การบริหารส่วนจังหวัดสระบุรี

ราคาม้วนบิตูเซล B7 30.46 บาท/ลิตร

ลำดับที่	รายการ	หน่วย	ปริมาณ (1)	ราคา/หน่วย (2)	ราคาทุน (3)=(1)x(2)	Factor F (4)	ราคา/หน่วย x Factor F (5)	ราคากลาง (บาท) (6)=(3)x(4)	หมายเหตุ
2	ขั้ว								
1	งานหรือโครงสร้างถนนเดิม								
1.1	งานหรือผิวลาดยางเดิม	ตร.ม.							
2	งานดินคันทาง								
2.1	งานปรับเกลี่ยแต่งไหล่ทาง (ขนาดเบา)	ตร.ม.	4,400.00	1.73	7,612.00	1.2883	2.23	9,806.54	
3	งานโครงสร้างทางและผิวจราจร								
3.1	งานโครงสร้างทาง								
3.1.1	งานวัสดุคัดเลือกบดอัดแน่น (ลูกรังส่วนขยาย)	ลบ.ม.	3,575.00	308.70	1,103,602.50	1.2883	397.70	1,421,771.10	
3.1.2	งานรองพื้นทาง (ลูกรังบดอัดแน่น)	ลบ.ม.	660.00	308.70	203,742.00	1.2883	397.70	262,480.82	
3.1.3	หินคลุกบดอัดแน่น	ลบ.ม.	330.00	370.29	122,195.70	1.2883	477.04	157,424.72	
3.1.4	งานชุดซ่อมผิวทางเดิม (Deep Patch)	ตร.ม.	660.00	176.52	116,503.20	1.2883	227.41	150,091.07	
3.1.5	งานถมดินลูกรังเสริมระดับ(ขลุยม)	ลบ.ม.	660.00	172.17	113,632.20	1.2883	221.81	146,392.36	
3.1.6	งาน Pavement In - Place Recycling	ตร.ม.	11,000.00	84.14	925,540.00	1.2883	108.40	1,192,373.18	ชุดลึก 20 ซม.

สำเนาถูกต้อง

นางสาว... (นางสาว... ของเขา)  
 กรรมการ... จังหวัดสระบุรี

.....  
 กรรมการฯ

.....  
 ประธานกรรมการฯ

กรรมการฯ.....

ประธานกรรมการฯ.....



แบบสรุปราคากลางงานก่อสร้างทาง สะพานและท่อเหลี่ยม  
 ส่วนราชการ กองช่าง องค์การบริหารส่วนจังหวัดสระบุรี  
 งบประมาณประจำปี 2564

โครงการ ปรับปรุงถนนลาดยาง

สาย สป.ธ.1-0008 บ้านท่ามะพร้าว-บ้านหนองสองห้อง ตำบลท่ามะพร้าว-ตำบลหัวแร้ง อำเภอแก่งคอย จังหวัดสระบุรี

ลักษณะสายทาง ช่วงที่ 1 ผิวจราจรกว้าง 6.00 ม. ยาว 2,200 ม. ทน 0.05 ม. ไม่มีไหล่ทาง

ช่วงที่ 2 ผิวจราจรกว้าง 6.00 ม. ยาว 5,420 ม. ทน 0.08 ม. ไม่มีไหล่ทาง

หรือคิดเป็นพื้นที่ลาดยางไม่น้อยกว่า 35,220.00 ตร.ม.

ตามแบบองค์การบริหารส่วนจังหวัดสระบุรี

7 ตุลาคม 2564

ราคามันดีเขต B7 30.46 บาท/ลิตร

ลำดับที่	รายการ	หน่วย	ปริมาณ	ราคาหน่วย	ราคาทุน	Factor F	ราคา/หน่วย x Factor F	ราคากลาง (บาท)	หมายเหตุ
3.2	งานผิวทาง								
3.2.1	งาน Prime Coat บนพื้นทางวัสดุแอสฟัลต์	ตร.ม.	13,200.00	26.03	343,596.00	1.2883	33.53	442,654.73	
3.2.2	งาน Tack Coat	ตร.ม.	13,200.00	14.04	185,328.00	1.2883	18.09	238,758.06	
3.2.3	Asphaltic Concrete								
	- Asphaltic Concrete ชั้น Prime Coat	ตร.ม.	13,200.00	231.79	3,059,628.00	1.2883	298.62	3,941,718.75	ทน 5 ซม.
	- Asphaltic Concrete ชั้น Tack Coat	ตร.ม.	13,200.00	141.08	1,862,256.00	1.2883	181.75	2,399,144.40	ทน 3 ซม.
4	งานปรับปรุงผิวจราจรแอสฟัลต์ติกคอนกรีต								
	Asphaltic Hot Mix In-Place Recycling ทน 0.08 ม.	ตร.ม.	14,880.00	292.30	4,349,424.00	1.2883	376.57	5,603,362.94	
5	งานป้ายจราจรและงานติดตั้ง								
	เครื่องหมายจราจรบนผิวทาง ช่วงที่ 1-2								
5.1	ป้ายจราจรแบบ U-1	ชุด	2.00	3,510.00	7,020.00	1.2883	4,521.93	9,043.87	
5.2	ป้ายจราจรแบบ U-32	ชุด	4.00	2,110.00	8,440.00	1.2883	2,718.31	10,873.25	
5.3	ป้ายจราจรแบบ U-55	ชุด	4.00	2,110.00	8,440.00	1.2883	2,718.31	10,873.25	
5.4	ป้ายจราจรแบบ ต-11	ชุด	2.00	2,300.00	4,600.00	1.2883	2,963.09	5,926.18	
5.5	ป้ายจราจรแบบ ต-75	ชุด	2.00	2,300.00	4,600.00	1.2883	2,963.09	5,926.18	
5.6	ป้ายจราจรแบบ ต/77	ชุด	2.00	3,890.00	7,780.00	1.2883	5,011.49	10,022.97	



ประธานกรรมการ



กรรมการ

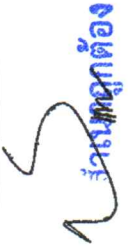

กรรมการ

แบบสรุปราคากลางงานก่อสร้างทาง สะพานและท่อเหลี่ยม  
ส่วนราชการ กองช่าง องค์การบริหารส่วนจังหวัดสระบุรี

งบประมาณประจำปี 2564

โครงการ ปรับปรุงถนนลาดยาง

สาย สบ.ล1-0008 บ้านท่ามะปราง-บ้านหนองสองห้อง ตำบลท่ามะปราง-ตำบลห้วยแห้ง อำเภอแก่งคอย จังหวัดสระบุรี

ลักษณะสายทาง ช่วงที่ 1 ผิวจราจรกว้าง 6.00 ม. ยาว 2,200 ม. หน้า 0.05 ม. ไม่มีไหล่ทาง

ช่วงที่ 2 ผิวจราจรกว้าง 6.00 ม. ยาว 5,420 ม. หน้า 0.08 ม. ไม่มีไหล่ทาง

หรือคิดเป็นพื้นที่ลาดยางไม่น้อยกว่า 35,220.00 ตร.ม.

ตามแบบองค์การบริหารส่วนจังหวัดสระบุรี

7 ตุลาคม 2564

ราคามันนี่บิลด์ B7 30.46 บาท/ลิตร

ลำดับที่	รายการ	หน่วย	ปริมาณ	ราคา/หน่วย	ราคาทุน	Factor F	ราคา/หน่วย x Factor F	ราคากลาง (บาท)	หมายเหตุ
5.7	ชุดเสาเข็มแฉลบไฟกระพริบสี่เหลี่ยม	ชุด	3.00	15,990.00	47,970.00	1.2883	20,599.92	61,799.75	
5.8	ทางม้าลาย	ตร.ม.	12.00	290.00	3,480.00	1.2883	373.61	4,483.28	
5.9	งานเส้นทฤษฎี (สีเทอร์โมพลาสติก)	ตร.ม.	5.40	290.00	1,566.00	1.2883	373.61	2,017.48	
5.10	หมุดจราจร (แผ่นพื้น) สะท้อนแสง แบบสองหน้า	ชุด	60.00	210.00	12,600.00	1.2883	270.54	16,232.58	
5.11	OPTICAL SPEED BAR	ชุด	316.80	290.00	91,872.00	1.2883	373.61	118,358.70	
5.12	งานสีเทอร์โมพลาสติกสะท้อนแสง (สีเหลือง + สีขาว)	ตร.ม.	1,350.75	290.00	391,717.50	1.2883	373.61	504,649.66	
5.13	วัสดุเคลือบผิวจราจรเพื่อต้านทานการลื่นไถล	ตร.ม.	121.64	1,000.00	121,640.00	1.2883	1,288.30	156,708.81	
5.14	งาน Rumble Strips	ตร.ม.	109.20	450.00	49,140.00	1.2883	579.74	63,307.06	
<b>รวมทั้งสิ้นเป็นเงิน</b>					13,153,925.10			16,946,201.69	

ประธานกรรมการ.....

กรรมการ.....

สำเนาถูกต้อง

Shankha (ชื่อของชาว)  
สำนักงานปลัดขานานายงาน

กรรมการ.....

ปีงบประมาณ 2564



## โครงการปรับปรุงถนนลาดยาง

สาย สป.ถ1-0006 บ้านโป่งมงคล - บ้านหนองสองห้อง

ตำบลท่ามะปราง - ตำบลห้วยแห้ง อำเภอกำแพงคอย จังหวัดสระบุรี

คณะกรรมการจัดทำแผนปฏิบัติการงานก่อสร้าง	ไปรษณียบัตร
คำสั่ง สป.ถ. ๒๕๖๓ / ๒๕๖๓	กรมการ
วันที่ ๑๖/๑๒/๖๓	กรมการ
นางเนติยาพร	กรมการ
	กรมการ
	กรมการ

นางผู้ช่วยกรรมการบริหารงาน  
สำนักงานผู้ตรวจการแผ่นดิน  
สำนักงานผู้ตรวจการแผ่นดิน  
นางเนติยาพร

นางเนติยาพร  
นางเนติยาพร

# โครงการปรับปรุงถนนลาดยาง

สาย สป.ถ1-0006 บ้านโปร่งมงคล - บ้านหนองสองห้อง

ตำบลท่ามะพร้าว - ตำบลทิวทัน อำเภอแก่งคอย จังหวัดสระบุรี



รายละเอียดการประกอบเครื่องจักรกลชนิด

- รถเกรด 5.870 กิโลเมตร
- ช่วงที่ 1 กว้าง 6.00 เมตร ยาว 450 เมตร ไน้มือข้าง ทนถ 0.04 เมตร หดคืบ 0.12 เมตร น้ำหนัก 2,700 ตราจัน
- ปริมาตร กม. 0+000 ถึง กม. 0+450 ระยะทาง 0.450 กิโลเมตร
- ปรับปรุงผิวจราจรลาดยางแบบ Asphaltic Concrete โดยใช้ OVERLAY Asphaltic Concrete ชั้นวางถ่าง 6.00 เมตร ยาว 450 เมตร ไน้มือข้าง ทนถ 0.04 เมตร หดคืบ 0.12 เมตร น้ำหนัก 2,700 ตราจัน
- ช่วงที่ 2 กว้าง 6.00 เมตร ยาว 5,420 เมตร ไน้มือข้าง ทนถ 0.08 เมตร หดคืบ 0.12 เมตร น้ำหนัก 32,520 ตราจัน
- ปริมาตร กม. 0+450 ถึง กม. 2+930 ระยะทาง 2.480 กิโลเมตร , กม. 5+130 ถึง กม. 5+870 ระยะทาง 0.740 กิโลเมตร ปรับปรุงผิวจราจรลาดยางแบบ Asphaltic Concrete โดยใช้ Hot Mix In-Place Recycling ชั้นวางถ่าง 6.00 เมตร ยาว 3,220 เมตร ไน้มือข้าง ทนถ 0.08 เมตร หดคืบ 0.12 เมตร น้ำหนัก 19,320 ตราจัน
- ปริมาตร กม. 2+930 ถึง กม. 5+130 ระยะทาง 2.2 กิโลเมตร
- ปรับปรุงผิวจราจรลาดยางแบบ Asphaltic Concrete โดยใช้ Pavement In-Place Recycling ชั้นวางถ่าง 6.00 เมตร ยาว 2,200 เมตร ไน้มือข้าง ทนถ 0.08 เมตร หดคืบ 0.12 เมตร น้ำหนัก 13,200 ตราจัน
- (รวมช่วงที่ 1 - ช่วงที่ 2 คิดเป็นพื้นที่ลาดยาง مجموع 35,220 ตราจัน)

(กรณีที่ไม่สามารถดำเนินการได้ตามขอบเขตที่กำหนด ให้ทำการปรับปรุงในลาดยางแบบ Asphaltic concrete ได้ตามสภาพพื้นที่โดยผู้ควบคุมโครงการ แต่ต้องได้ปริมาณงานไม่น้อยกว่าที่กำหนดไว้ในแบบแปลน และรายการก่อสร้าง)

แผ่นที่	รายการ	ชนิด
1.	แอสฟัลต์รอง	Asphaltic concrete
2.	รายการประกอบแบบ	
3-7.	รายการเปิด	
8-10.	รูปตัดตามขวาง Asphaltic concrete	
11-17.	รูปแบบตามยาว	

คณะกรรมการจัดทำแบบแปลนโครงการก่อสร้าง  
 คณะที่: 889/2569  
 ลงวันที่ ๑๓/๑๒/๖๕

ประธานกรรมการ: *[Signature]*  
 กรรมการ: *[Signature]*  
 กรรมการ: *[Signature]*  
 กรรมการ: *[Signature]*

โครงการปรับปรุงถนนลาดยาง			
โครงการ	สถานที่ตั้งโครงการ	วันที่อนุมัติโครงการ	วันที่อนุมัติงบประมาณ
สาย สป.ถ1-0006 บ้านโปร่งมงคล - บ้านหนองสองห้อง	บ้านโปร่งมงคล, อำเภอแก่งคอย, จังหวัดสระบุรี	2569	2569
ชื่อโครงการ	รายละเอียดโครงการ	ชื่อผู้รับผิดชอบโครงการ	ชื่อผู้รับผิดชอบงบประมาณ
ปรับปรุงถนนลาดยาง	ปรับปรุงถนนลาดยางบ้านโปร่งมงคล	นางสุภาวดี ศรีจันทร์	นางอนุชา ทองขาว
ชื่อแผน	รายละเอียดแผน	ชื่อผู้รับผิดชอบแผน	ชื่อผู้รับผิดชอบงบประมาณ
ปรับปรุง	ปรับปรุงถนนลาดยาง	นายอนุชา ทองขาว	นางอนุชา ทองขาว
ชื่ออาคาร	ชื่อโครงการ	ชื่อโครงการ	ชื่อโครงการ
ปรับปรุง	ปรับปรุงถนนลาดยาง	ปรับปรุงถนนลาดยาง	ปรับปรุงถนนลาดยาง
	NO SCALE		

(นางอนุชา ทองขาว)  
 เจ้าพนักงานพัสดุชำนาญงาน



บัญชีปริมาณงาน ช่วงที่ 1 (บริเวณ กม. 0+000 - 0+450)

ลำดับที่	รายการ	หน่วย	ปริมาณงาน	หมวดหมู่
1.	งานดินคันทาง			
1.1	งานถมดิน	ตร.ม.	-	
1.2	งานถมดินบริเวณข้างคันทาง	ตร.ม.	-	
1.3	งานปรับดินเดิม	ตร.ม.	-	
1.4	งาน Benching	ตร.ม.	-	
1.5	งานดินคัน	ตร.ม.	-	
1.6	งานดินถม (จากถนนส่ง)	ตร.ม.	-	
1.7	งานปรับพื้นที่เดิม	ตร.ม.	-	
1.8	งานรองพื้นทราย (ลูกรังรอง)	ตร.ม.	-	
1.9	หินคลุก	ตร.ม.	-	
1.10	หินคลุกปรับระดับ (ทราย)	ตร.ม.	-	
1.11	Skin Patch	ตร.ม.	-	
1.12	Deep Patch	ตร.ม.	-	
1.13	งาน Pavement In-Place Recycling	ตร.ม.	-	
2.	งานผิวทาง			
2.1	PRIME COAT	ตร.ม.	2,700	
2.2	TACK COAT	ตร.ม.	-	
2.3	Asphaltic Concrete	ตร.ม.	-	
	-Asphaltic Concrete (ปูผิว Prime Coat)			
	-Asphaltic Concrete (ปูผิว Tack Coat)			
	-Asphaltic Concrete (ปูผิว Tack Coat)			
	-Asphalt Hot Mix In-Place Recycling			

คณะกรรมการจัดทำแบบประมาณการเบื้องต้น  
 ตามคำสั่ง ๒๕๓๖/๒๕๖๔  
 ลงวันที่ ๑๒/๑๒/๒๕๖๔  
 นายประจักษ์ ธรรมรักษ์  
 ประธานกรรมการ  
 นายสมชาย ธรรมรักษ์  
 กรรมการ  
 นายสมชาย ธรรมรักษ์  
 กรรมการ  
 นายสมชาย ธรรมรักษ์  
 กรรมการ

บัญชีปริมาณงาน ช่วงที่ 1 (บริเวณ กม. 0+000 - 0+450)

ลำดับที่	รายการ	หน่วย	ปริมาณงาน	หมวดหมู่
3.	งานผิวโทสาง			
3.1	PRIME COAT	ตร.ม.	-	
3.2	TACK COAT	ตร.ม.	-	
3.3	Asphaltic Concrete	ตร.ม.	-	
	-Asphaltic Concrete (ปูผิว Prime Coat)			
	-Asphaltic Concrete (ปูผิว Tack Coat)			
	-Asphaltic Concrete (ปูผิว Tack Coat)			
	-Asphalt Hot Mix In-Place Recycling			
3.1	PRIME COAT	ตร.ม.	-	
3.2	TACK COAT	ตร.ม.	-	
3.3	Asphaltic Concrete	ตร.ม.	-	
	-Asphaltic Concrete (ปูผิว Prime Coat)			
	-Asphaltic Concrete (ปูผิว Tack Coat)			
	-Asphalt Hot Mix In-Place Recycling			
4	เครื่องทุ่นแรง			
4.1	เครื่องทุ่นแรง (ใช้เครื่องจักร)	ตร.ม.	101.25	
4.2	Rumble Strips	ตร.ม.	23.40	
4.3	หางโซ่	ตร.ม.	-	
4.4	วัสดุเชื่อมผิวจราจรเพื่อคืนความราบเรียบ (ใช้ยางเชื่อมผิวจราจร)	ตร.ม.	-	
4.5	Optical Speed Bar (ใช้เพื่อความปลอดภัย)	ตร.ม.	-	
4.6	หมุดจราจร (แผ่นพื้น) สะท้อนแสง แบบสองหน้า	ชุด	-	

คณะกรรมการจัดทำแบบประมาณการเบื้องต้น  
 ตามคำสั่ง ๒๕๓๖/๒๕๖๔  
 ลงวันที่ ๑๒/๑๒/๒๕๖๔  
 นายประจักษ์ ธรรมรักษ์  
 ประธานกรรมการ  
 นายสมชาย ธรรมรักษ์  
 กรรมการ  
 นายสมชาย ธรรมรักษ์  
 กรรมการ  
 นายสมชาย ธรรมรักษ์  
 กรรมการ

(นางนงนุช ทองขาว)  
 เจ้าพนักงานพัสดุชำนาญงาน

บัญชีปริมาณงาน ช่างที่ 2 (บริเวณ กม. 0+450 - 2+930)

ลำดับที่	รายการ	หน่วย	ปริมาณงาน	หมายเหตุ
1.	งานคืนคันทาง			
1.1	งานตบผิวลาด	ตร.ม.	-	
1.2	งานเคลือบผิวโอสถางคันเส้นทับ (โอสถาง)	ตร.ม.	-	
1.3	งานปรับคันดินเส้นทับ	ตร.ม.	-	
1.4	งาน Benching	ตร.ม.	-	
1.5	งานคืนคัน	ตร.ม.	-	
1.6	งานคืนเลน (จากทราย)	ตร.ม.	-	
1.7	งานโรยหินถมคันเส้น (ลูกรังส่วนขอบ)	ตร.ม.	-	
1.8	งานรองพื้นทาง (ลูกรังคันเส้น)	ตร.ม.	-	
1.9	หินตุ๊กถมคันเส้น	ตร.ม.	-	
1.10	หินตุ๊กปรับระดับ (ทราย)	ตร.ม.	-	
1.11	Slab Patch	ตร.ม.	-	
1.12	Deep Patch	ตร.ม.	-	
1.13	งาน Pavement In-Place Recycling	ตร.ม.	-	
2.	งานผิวทาง			
2.1	PRIME COAT	ตร.ม.	-	
2.2	TACK COAT	ตร.ม.	14,880	
2.3	Asphaltic Concrete			
	-Asphaltic Concrete (ใหม่ Prime Coat)	ตร.ม.	-	
	-Asphaltic Concrete (ใหม่ Tack Coat)	ตร.ม.	-	
	-Asphaltic Concrete (ใหม่ Tack Coat)	ตร.ม.	-	
	-Asphaltic Hot Mix In-Place Recycling	ตร.ม.	-	

คณะกรรมการจัดทำแบบรายการงานก่อสร้าง  
 ตามคำสั่ง อบจ.บ. ที่ ๒๒๑ / ๒๕๖๓  
 ลงวันที่ ๑๕-๙-๒๕๖๓  
 แบบแปลนที่ .....

..... ประธานกรรมการ  
 ..... กรรมการ  
 ..... กรรมการ  
 ..... กรรมการ

บัญชีปริมาณงาน ช่างที่ 2 (บริเวณ กม. 0+450 - 2+930)

ลำดับที่	รายการ	หน่วย	ปริมาณงาน	หมายเหตุ
3.	งานผิวทางต่าง			
3.1	PRIME COAT	ตร.ม.	-	
3.2	TACK COAT	ตร.ม.	-	
4.	ผิวจราจร			
4.1	ผิวจราจร ประเภท ป-1	ซ.ค.	-	
4.2	ผิวจราจร ประเภท ป-32	ซ.ค.	-	
4.3	ผิวจราจร ประเภท ป-55	ซ.ค.	-	
4.4	ผิวจราจร ประเภท ค-11	ซ.ค.	-	
4.5	ผิวจราจร ประเภท ค-75	ซ.ค.	-	
4.6	ผิวจราจร ประเภท ค-77	ซ.ค.	-	
4.7	ชุดเสาสัญญาณไฟจราจร 1 ชุด	ชุด	-	
5.	เครื่องขยายเสียงจราจร			
5.1.	เส้นจราจรสีเทอร์โมพลาสติก (สีเหลือง+สีขาว)	ตร.ม.	588.00	
5.2	Rumble Strips	ตร.ม.	23,40	
5.3	ทางม้าลาย	เมตร	-	
5.4	เส้นหยุด (สีเทอร์โมพลาสติก)	ตร.ม.	-	
5.5	หยุดจราจร (แผ่นพื้น) สีเหลือง แบบสองหน้า	ชุด	-	

โครงการปรับปรุงถนน  
 สาย กม.๓-๑๐๘ บ้านป่าแดด - บ้านหนองเต็ง ตำบลบ้านไร่ - อำเภอเมือง - จังหวัดเชียงใหม่

โครงการ	สัญญา	บริษัท/ผู้รับเหมา	วันที่
สัญญา	สัญญา	สัญญา	สัญญา
สัญญา	สัญญา	สัญญา	สัญญา
สัญญา	สัญญา	สัญญา	สัญญา

นาย.....  
 (นางนงนุช ทองขาว)  
 เจ้าพนักงานพัสดุชำนาญงาน

บัญชีปริมาณงาน ช่างที่ 2 (บริเวณ กม. 2+930 - 5+130)				
ลำดับที่	รายการ	หน่วย	ปริมาณงาน	หมายเหตุ
1.	งานดินถมทาง			
1.1	ถมดินถมทาง	ตร.ม.	4,400	
1.2	งานก่อสร้างผิวทางเดิมด้วยคอนกรีต (ไฮดรอส)	ตร.ม.	-	
1.3	งานปรับดินเดิมด้วยคอนกรีต	ตร.ม.	-	
1.4	งาน Benching	ตร.ม.	-	
1.5	งานดินถม	ตร.ม.	-	
1.6	งานดินถม (จากกรวด)	ตร.ม.	-	
1.7	งานวัดจุดตัดคอนกรีตแบบ (ดูครึ่งส่วนขนาด)	ตร.ม.	3,575.00	
1.8	งานรองพื้นทาง (ดูครึ่งส่วนขนาด)	ตร.ม.	660.00	
1.9	หินคลุกบดอัดแน่น	ตร.ม.	330.00	
1.10	หินคลุกปรับระดับ (ทราย)	ตร.ม.	660.00	
1.11	Skin Patch	ตร.ม.	-	
1.12	Deep Patch	ตร.ม.	660.00	
1.13	งาน Pavement In-Place Recycling	ตร.ม.	11,000	
2.	งานผิวทาง			
2.1	PRIME COAT	ตร.ม.	13,200	
2.2	TACK COAT	ตร.ม.	13,200	
2.3	Asphaltic Concrete			
	-Asphaltic Concrete (1.1) Prime Coat	ตร.ม.	13,200	
	-Asphaltic Concrete (1.1) Tack Coat	ตร.ม.	13,200	
	-Asphaltic Concrete (1.1) Tack Coat	ตร.ม.	-	
	-Asphalt Hot Mix In-Place Recycling	ตร.ม.	-	

คณะกรรมการจัดทำแบบรายการก่อสร้าง  
 คณะที่ 1 ของปี 1851 / 2564  
 ลงวันที่ 22.2.2564  
 นายปณตชัย .....

ประธานกรรมการ .....

กรรมการ .....

กรรมการ .....

กรรมการ .....

บัญชีปริมาณงาน ช่างที่ 2 (บริเวณ กม. 2+930 - 5+130)				
ลำดับที่	รายการ	หน่วย	ปริมาณงาน	หมายเหตุ
3.	งานผิวไหล่ทาง			
3.1	PRIME COAT	ตร.ม.	-	
3.2	TACK COAT	ตร.ม.	-	
4.	ผิวจราจร			
4.1	ผิวจราจร ประเภท 1-1	ซ.ค.	-	
4.2	ผิวจราจร ประเภท 1-32	ซ.ค.	-	
4.3	ผิวจราจร ประเภท 1-55	ซ.ค.	-	
4.4	ผิวจราจร ประเภท 1-11	ซ.ค.	-	
4.5	ผิวจราจร ประเภท 1-75	ซ.ค.	-	
4.6	ผิวจราจร ประเภท 1-77	ซ.ค.	-	
4.7	พื้นผิวผิวจราจร โฟลอร์พริ้ม ผิวหึ่ง	ซ.ค.	-	
5.	เครื่องหมายบนผิวจราจร			
5.1	เส้นจราจรสีเทอร์โมพลาสติก (เส้นสีเหลือง+สีขาว)	ตร.ม.	495.00	
5.2	Rum & Strips	ตร.ม.	39 ~ 00	
5.3	พวงมีดขาว	แผง	-	
5.4	เส้นหยุด (สีเทอร์โมพลาสติก)	ตร.ม.	-	
5.5	สัญญาณจราจร (แผ่นขึ้น) และห้องแสง บนถนน	ชุด	-	



รายการ	ชื่อผู้ตรวจ	ตำแหน่ง	ชื่อผู้ตรวจ	ตำแหน่ง
สำรวจ		ผู้ควบคุม		ผู้ควบคุม
สำรวจ		ผู้ควบคุม		ผู้ควบคุม
สำรวจ		ผู้ควบคุม		ผู้ควบคุม
สำรวจ		ผู้ควบคุม		ผู้ควบคุม

(นางนงนุช ทองขาว)  
 หัวหน้างานพัสดุชำนาญงาน

๒๕๖๔



บัญชีปริมาณงาน ช่วงที่ 2 (บริเวณ กม. 5+130 - 5+870)

ลำดับที่	รายการ	หน่วย	ปริมาณงาน	หมายเหตุ
1.	งานคืนเลนทาง			
1.1	งานถมดินลูกรัง	ตร.ม.	-	
1.2	งานก่อสร้างผิวลาดเทลาดชัน (โหล่ลูกรัง)	ตร.ม.	-	
1.3	งานปรับดินเดิมแล้วแต่เดิม	ตร.ม.	-	
1.4	งาน Benching	ตร.ม.	-	
1.5	งานคืนเลน	ตร.ม.	-	
1.6	งานคืนเลน (จากถนนลาด)	ตร.ม.	-	
1.7	งานวัดจุดตั้งเสาเข็ม (ลูกรังส่วนขวา)	ตร.ม.	-	
1.8	งานรองพื้นทาง (ลูกรังอัดแน่น)	ตร.ม.	-	
1.9	หินลูกรังอัดแน่น	ตร.ม.	-	
1.10	หินลูกรังปรับระดับ (ขวา)	ตร.ม.	-	
1.11	Skin Patch	ตร.ม.	-	
1.12	Deep Patch	ตร.ม.	-	
1.13	4TH Pavement In-Place Recycling	ตร.ม.	-	
2.	งานผิวทาง			
2.1	PRIME COAT	ตร.ม.	-	
2.2	TACK COAT	ตร.ม.	-	
2.3	Asphaltic Concrete			
	-Asphaltic Concrete (ปูผิว Prime Coat)	ตร.ม.	-	
	-Asphaltic Concrete (ปูผิว Tack Coat)	ตร.ม.	-	
	-Asphaltic Concrete (ปูผิว Tack Coat)	ตร.ม.	-	
	-Asphalt Hot Mix In-Place Recycling	ตร.ม.	4,440	

คณะกรรมการจัดทำแบบประมาณการงานก่อสร้าง  
 ตามคำสั่ง ของ สม. ที่ 894 / 2514  
 ลงวันที่ ๑๕/๑๒/๒๕๑๙  
 นาย.....  
 ประธานกรรมการ  
 กรรมการ  
 กรรมการ  
 กรรมการ

บัญชีปริมาณงาน ช่วงที่ 2 (บริเวณ กม. 5+130 - 5+870)

ลำดับที่	รายการ	หน่วย	ปริมาณงาน	หมายเหตุ
3.	งานผิวโหล่ทาง			
3.1	PRIME COAT	ตร.ม.	-	
3.2	TACK COAT	ตร.ม.	-	
4.	ผิวจราจร			
4.1	ผิวจราจร ประเภท 1-1	ซ.ก.	-	
4.2	ผิวจราจร ประเภท 1-52	ซ.ก.	-	
4.3	ผิวจราจร ประเภท 1-55	ซ.ก.	-	
4.4	ผิวจราจร ประเภท 1-1	ซ.ก.	-	
4.5	ผิวจราจร ประเภท 1-75	ซ.ก.	-	
4.6	ผิวจราจร ประเภท 1-77	ซ.ก.	-	
4.7	ซ.ก.ลาดลูกรังโหล่ทางพร้อม สีเหลือง	ซ.ก.	-	
5.	เครื่องทนยอนผิวจราจร			
5.1	เครื่องวางลูกรังในหลุมตึก (สีเหลือง-สีขาว)	ตร.ม.	166.50	
5.2	Rumble Strips	ตร.ม.	23x 40	
5.3	ทางม้าลาย	เมตร	-	
5.4	เส้นหยุด (สีทอร์นบลอสติก)	ตร.ม.	-	
5.5	หยุดจราจร (แผ่นหิน) สีทอร์นบลอสติก	ซ.ก.	-	

นาย.....  
 กรรมการ



นาย.....	นาย.....	นาย.....	นาย.....
นาย.....	นาย.....	นาย.....	นาย.....
นาย.....	นาย.....	นาย.....	นาย.....
นาย.....	นาย.....	นาย.....	นาย.....

(นางนงนุช ทองขาว)  
 เจ้าพนักงานพัสดุชำนาญงาน

ลำดับที่	รายการ	หน่วย	ปริมาณงาน	หมายเหตุ
1.	งานติดตั้งทาง			
1.1	งานถมหน้าผิว	ตร.ม.	-	
1.2	งานติดตั้งท่อระบายน้ำ (ใบตุงวง)	ตร.ม.	-	
1.3	งานปรับระดับดิน	ตร.ม.	-	
1.4	งาน Benching	ตร.ม.	-	
1.5	งานติดตั้ง	ตร.ม.	-	
1.6	งานเสริมถนน (จากทราย)	ตร.ม.	-	
1.7	งานติดตั้งท่อระบายน้ำ (ท่อระบายน้ำ)	ตร.ม.	-	
1.8	งานรองชั้นทาง (ลูกรัง)	ตร.ม.	-	
1.9	งานติดตั้งท่อระบายน้ำ	ตร.ม.	-	
1.10	งานติดตั้งท่อระบายน้ำ (ท่อระบายน้ำ)	ตร.ม.	-	
1.11	งาน Skin Patch	ตร.ม.	-	
1.12	งาน Deep Patch	ตร.ม.	-	
1.13	งาน Pavement In-Place Recycling	ตร.ม.	-	
2.	งานผิวทาง			
2.1	PRIME COAT	ตร.ม.	-	
2.2	TACK COAT	ตร.ม.	-	
2.3	Asphaltic Concrete			
	-Asphaltic Concrete (ปูน Prime Coat)			
	-Asphaltic Concrete (ปูน Tack Coat)			
	-Asphaltic Concrete (ปูน Tack Coat)			
	-Asphalt Hot Mix In-Place Recycling			

คณะกรรมการควบคุมการก่อสร้าง  
 นาย... .. ประธานกรรมการ  
 นาย... .. กรรมการ  
 นาย... .. กรรมการ  
 นาย... .. กรรมการ  
 นาย... .. กรรมการ

ลำดับที่	รายการ	หน่วย	ปริมาณงาน	หมายเหตุ
3.	งานผิวโหลทาง			
3.1	PRIME COAT	ตร.ม.	-	
3.2	TACK COAT	ตร.ม.	-	
4.	ผิวจราจร			
4.1	ผิวจราจร ประเภท ๒-1	ตร.ม.	2.00	
4.2	ผิวจราจร ประเภท ๒-32	ตร.ม.	4.00	
4.3	ผิวจราจร ประเภท ๒-55	ตร.ม.	4.00	
4.4	ผิวจราจร ประเภท ๓-11	ตร.ม.	2.00	
4.5	ผิวจราจร ประเภท ๓-75	ตร.ม.	2.00	
4.6	ผิวจราจร ประเภท ๓-77	ตร.ม.	2.00	
4.7	ชุดเครื่องจักรไฟฟ้า เครื่องสูบลม	ชุด	3.00	
5.	เครื่องสูบลม			
5.1	เครื่องสูบลม (ชนิดเครื่องสูบลม)	ตร.ม.	-	
5.2	Rumble Strips	ตร.ม.	-	
5.3	ทางม้าลาย	ตร.ม.	12-00	
5.4	เส้นหยุด (สีทอร์น)	ตร.ม.	5.40	
5.5	หลอดจราจร (แผ่นพื้น) ของพลังงานแสงอาทิตย์	ชุด	60.00	
5.6	วัสดุเคลือบผิวจราจร เพื่อต้านทานการสึกกร่อน	ตร.ม.	121.64	กำหนดค่าเฉพาะ
5.7	Optical Speed Bar (สีทอร์น)	ตร.ม.	316.80	กำหนดค่าเฉพาะ

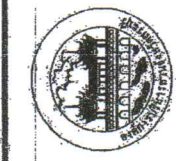

ชื่อตำแหน่ง... ..  
 ชื่อตำแหน่ง... ..  
 ชื่อตำแหน่ง... ..

(นางนงนุช ทองขาว)  
 เจ้าพนักงานพัสดุชำนาญงาน

โครงการปรับปรุงถนนลาดยาง  
 สาย สป.ถ1-0006 ป้านโป่งมงคล - ป้านหนองสองห้อง  
 ตำบลท่ามะปราง - ตำบลห้วยแห้ง อำเภอแก่งคอย จังหวัดสระบุรี  
 ช่วงที่ 1 ระยะทาง 0.450 กิโลเมตร

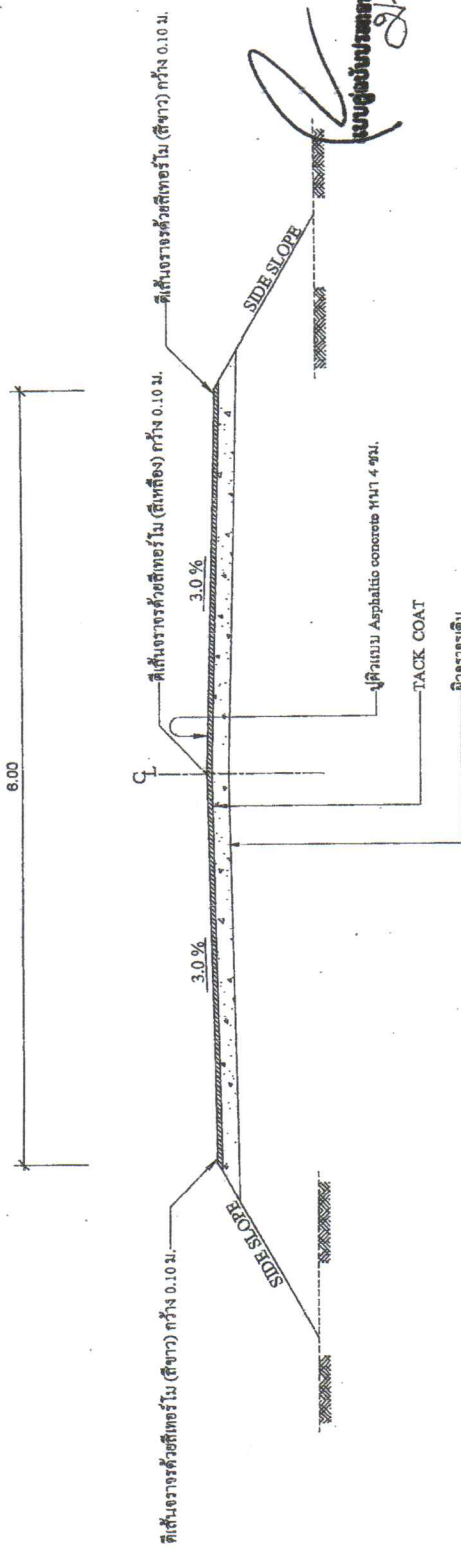

คณะกรรมการจัดทำแบบรายการก่อสร้าง  
 ตามคำสั่ง สป.สบ. ที่ 854/2564  
 ลงวันที่ 21/9/2564  
 นาย..... ประธานกรรมการ  
 นาย..... กรรมการ  
 นาย..... กรรมการ  
 นาย..... กรรมการ

งานปรับปรุงผิวทาง OVERLAY Asphaltic Concrete  
 ช่วงที่ 1 กม. 0+000-กม. 0+450

โครงการ	โครงการปรับปรุงถนนลาดยาง สาย สป.ถ1-0006 ป้านโป่งมงคล - ป้านหนองสองห้อง ตำบลท่ามะปราง - ตำบลห้วยแห้ง อำเภอแก่งคอย จังหวัดสระบุรี		
สำรวจออกแบบ	ผู้สำรวจ/ออกแบบ	นาย.....	นาย.....
คำนวณ	นาย.....	นาย.....	นาย.....
วิศวกรโยธา	นาย.....	นาย.....	นาย.....

(นางนงนุช ทองขาว)  
 เจ้าพนักงานพัสดุชำนาญงาน

โครงการปรับปรุงถนนลาดยาง

สาย สป.ถ1-0006 บ้านโป่งมงคล - บ้านหนองตองห้อง  
ตำบลท่ามะพร้าว - ตำบลหัวฝ้ายแห่ง อำเภอแก่งคอย จังหวัดสระบุรี  
ช่วงที่ 2 ระยะทาง 3.220 กิโลเมตร

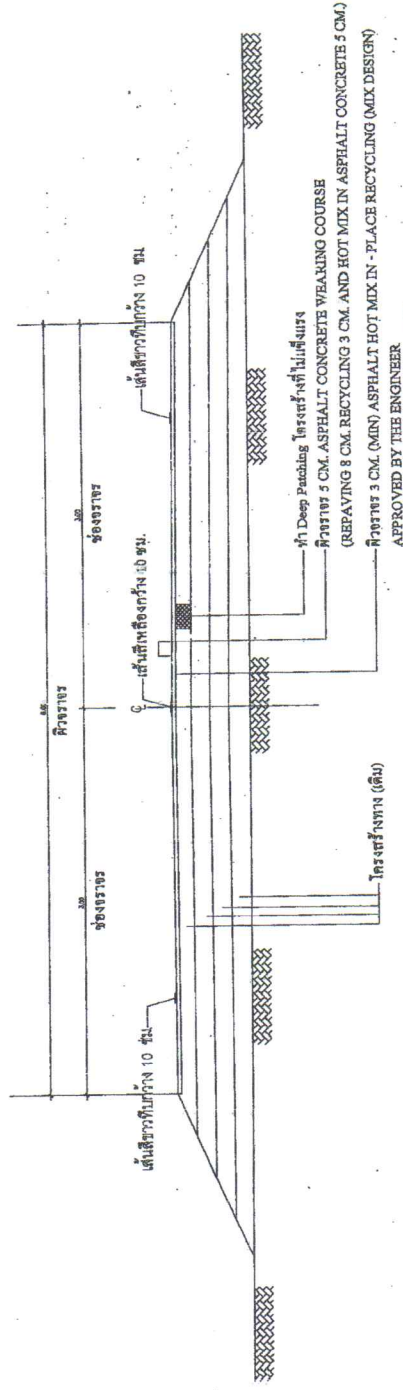

งานปรับปรุงผิวทาง โดยวิธี Hot Mix In-Place Recycling

บริเวณ กม. 0+450-กม. 2+930 ระยะทาง 2,480 ม.

บริเวณ กม. 5+130-กม. 5+870 ระยะทาง 740 ม.

คณะกรรมการจัดทำแบบแปลนทางหลวง  
ตามคำสั่ง อช.ค.บ. ที่ 854 / 2554  
ฉบับที่ 1329/54  
ปรับปรุงครั้งที่ 1  
ประธานกรรมการ  
กรรมการ  
กรรมการ  
กรรมการ

นาย **ประจักษ์ ธรรมศิลป์**  
วิศวกร  
APPROVED BY THE ENGINEER

<p>องค์การช่างโยธาวิศวกรรมย์</p>	โครงการ	โครงการปรับปรุงถนนลาดยาง		
	สำรวจ/ออกแบบ	นาย <b>ประจักษ์ ธรรมศิลป์</b> วิศวกร	สัญญา	นาย <b>ประจักษ์ ธรรมศิลป์</b> วิศวกร
	เขียนแบบ	นาย <b>ประจักษ์ ธรรมศิลป์</b> วิศวกร	พิมพ์	นาย <b>ประจักษ์ ธรรมศิลป์</b> วิศวกร
	ตรวจ/โยธา	นาย <b>ประจักษ์ ธรรมศิลป์</b> วิศวกร	พิมพ์	นาย <b>ประจักษ์ ธรรมศิลป์</b> วิศวกร
หน้ากระดาษ	1	รวมทั้งหมด	1	9

- หมายเลข
- งาน Asphalt Hot Mix In-Place Recycling ใช้มาตรฐานกรมทางหลวงที่ ทท-ม.1/2542
  - ผู้ปฏิบัติงาน Asphalt Hot Mix In-Place Recycling ช่างเอนกแมนตรวจขอเฝ้าทางเขตที่ 7
- สำนักวิเคราะห์และตรวจสอบกรมทางหลวง ธันวาคม 2555

(นางนงญา ทองขาว)  
เจ้าพนักงานพัสดุชำนาญงาน

**โครงการปรับปรุงถนนลาดยาง**

สาย สป.ถ.1-0006 บ้านโปร่งมด - บ้านหนองสองห้อง  
ตำบลท่ามะพร้าว - ตำบลห้วยแห้ง อำเภอแก่งคอย จังหวัดสระบุรี  
ช่วงที่ 2 ระยะทาง 2.200 กิโลเมตร

คณะกรรมการจัดทำแบบปรับปรุงทางหลวง  
ตามคำสั่ง ออ.สป. ที่ 551 / 2564  
ลงวันที่ 23/05/64  
แบบแปลนเลขที่ 2564-1  
ประธานกรรมการ  
กรรมการ  
กรรมการ  
กรรมการ

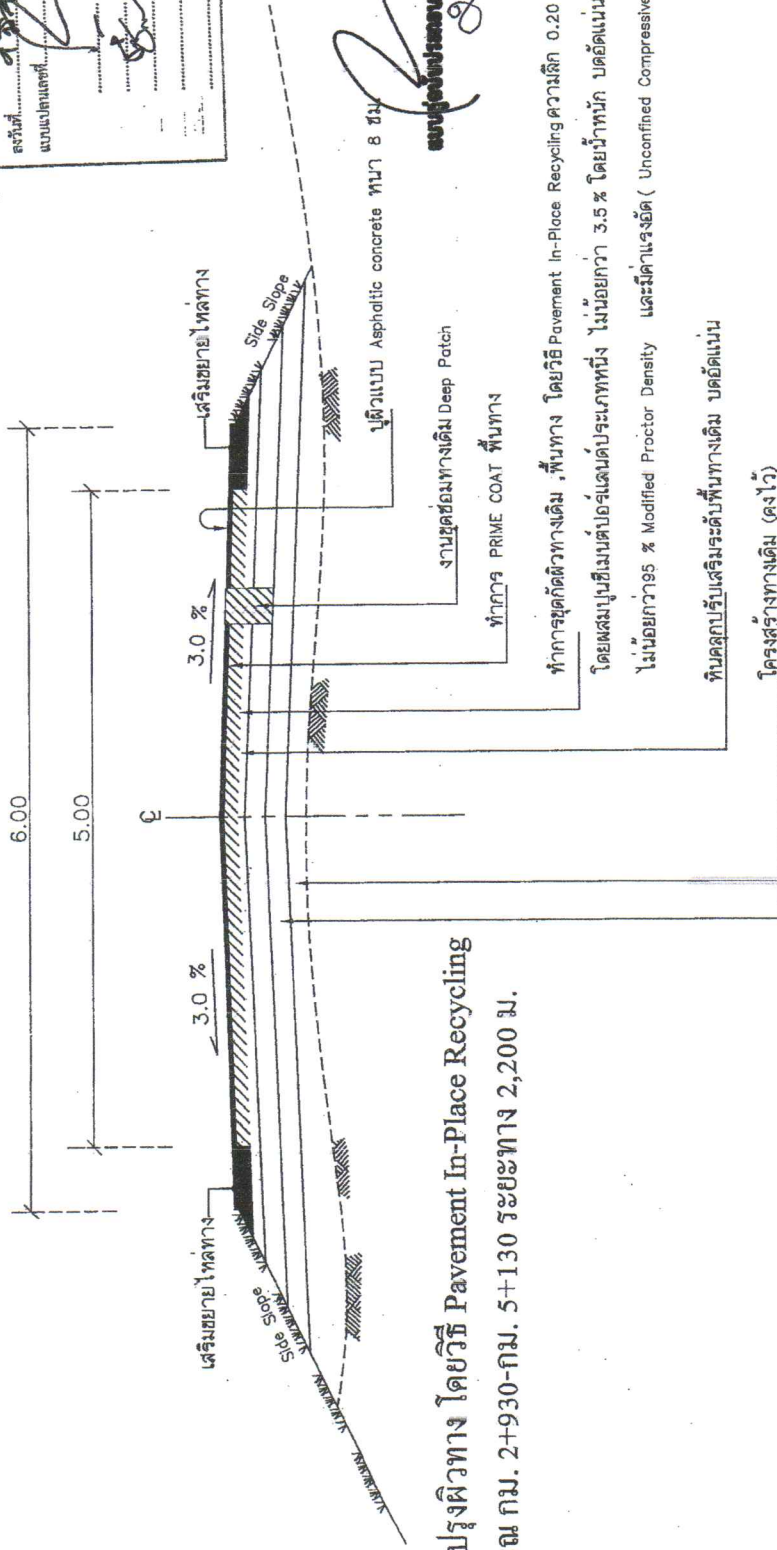

**งานปรับปรุงผิวทาง โดยวิธี Pavement In-Place Recycling**  
บริเวณ กม. 2+930-กม. 5+130 ระยะทาง 2,200 ม.

ทำทากชุดตัดผิวทางเดิม, พื้นทาง โดยวิธี Pavement In-Place Recycling ความลึก 0.20 เมตร  
โดยผสมปูนซีเมนต์ปรับแน่นระดับประเภที่หนึ่ง ไม่น้อยกว่า 3.5% โดยน้ำหนัก บดอัดแน่น  
ไม่น้อยกว่า 95% Modified Proctor Density และมีค่าแรงยึด (Unconfined Compressive strength 17.5 Ksc.)

หินคลุกปรับเสริมระดับพื้นทางเดิม บดอัดแน่น

โครงสร้างทางเดิม (คงไว้)

นาย **สุวิทย์ วัฒนศิริ**  
นาย **สุวิทย์ วัฒนศิริ**

 <p>สถาบันวิศวกรรมจราจร คณะวิศวกรรมศาสตร์ มหาวิทยาลัยจุฬาลงกรณ์</p>	โครงการ	โครงการปรับปรุงถนนลาดยาง สาย สป.ถ.1-0006 บ้านโปร่งมด - บ้านหนองสองห้อง ตำบลท่ามะพร้าว - ตำบลห้วยแห้ง อำเภอแก่งคอย จังหวัดสระบุรี		
	สำรวจออกแบบ	นายสุวิทย์ วัฒนศิริ นายสุวิทย์ วัฒนศิริ	ที่เสนอ	นายสุวิทย์ วัฒนศิริ นายสุวิทย์ วัฒนศิริ
	เขียนแบบ	นายสุวิทย์ วัฒนศิริ นายสุวิทย์ วัฒนศิริ	อนุมัติ	นายสุวิทย์ วัฒนศิริ นายสุวิทย์ วัฒนศิริ
	รับทราบ	นายสุวิทย์ วัฒนศิริ นายสุวิทย์ วัฒนศิริ	รับทราบ	นายสุวิทย์ วัฒนศิริ นายสุวิทย์ วัฒนศิริ
ชื่อตำแหน่ง/ระดับชั้น/ตำแหน่ง		ชื่อตำแหน่ง/ระดับชั้น/ตำแหน่ง		
NO SCALE		NO SCALE		
10		10		

(นางนงนุช ทองขาว)  
เจ้าพนักงานพัสดุชำนาญงาน

โครงการปรับปรุงถนนลาดยาง  
 สาย สป.ถ1-0006 บ้านโปร่งมงคล - บ้านหนองสองห้อง  
 ตำบลท่ามะปราง - ตำบลห้วยแห้ง อำเภอแก่งคอย จังหวัดสระบุรี  
 ช่วงที่ 1 ระยะทาง 0.450 กิโลเมตร  
 ช่วงที่ 2 ระยะทาง 5.420 กิโลเมตร

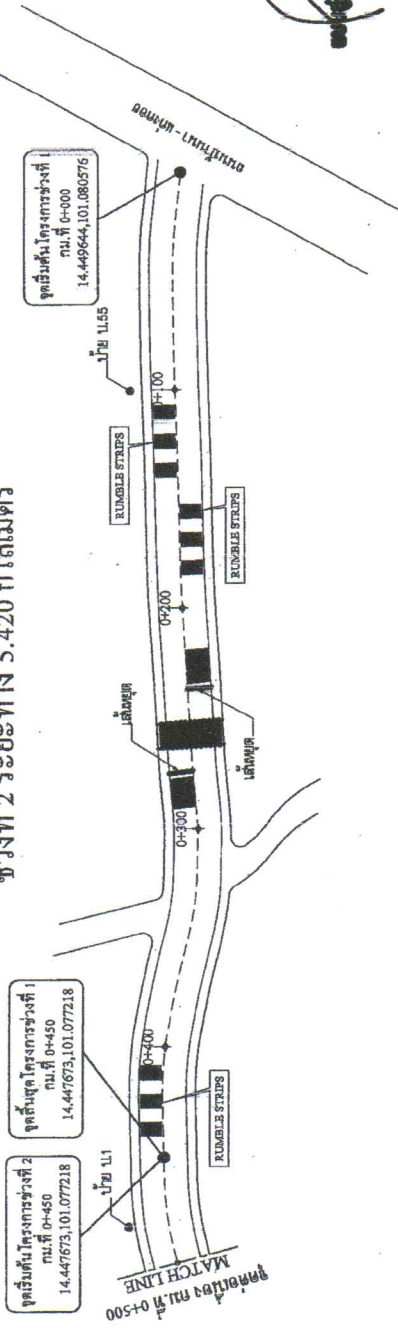

บริษัท ประดิษฐ์วิศวกรรม จำกัด  
 Shun 2

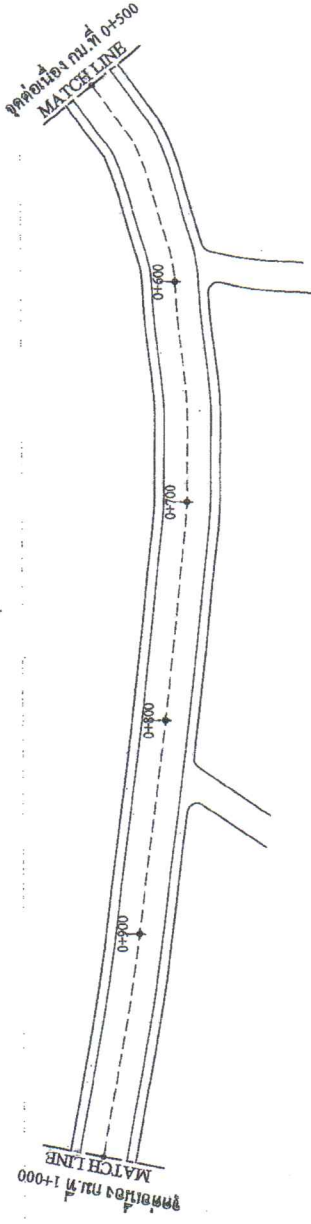

คณะกรรมการควบคุมการก่อสร้าง  
 ถนนสาย สป.ถ1-0006  
 ลงวันที่ ๑๕/๑๒/๒๕๕๔  
 แบบแปลนที่ .....

ประธานกรรมการ .....

กรรมการ .....

กรรมการ .....

กรรมการ .....

หมายเหตุ

ติดตั้งหลอดจราจร กม.ที่ 0+100 - 0+500 @ 10 ม. จำนวน 20 ชุด



สถาบันวิศวกรรมจราจร

โครงการ	โครงการปรับปรุงถนนลาดยาง สาย สป.ถ1-0006 บ้านโปร่งมงคล - บ้านหนองสองห้อง ตำบลท่ามะปราง - ตำบลห้วยแห้ง อำเภอแก่งคอย จังหวัดสระบุรี			
สำรวจ/ออกแบบ	บริษัท ประดิษฐ์ วิศวกรรม จำกัด	ผู้ควบคุม/เขียน	นาย ชัยวัฒน์ ชื่นชูชัยกิจ	บริษัท ประดิษฐ์ วิศวกรรม จำกัด
เขียนแบบ	นาย ชัยวัฒน์ ชื่นชูชัยกิจ	ช่างเทคนิค	นาย ชัยวัฒน์ ชื่นชูชัยกิจ	นาย ชัยวัฒน์ ชื่นชูชัยกิจ
วิศวกรรับใช้	นาย ชัยวัฒน์ ชื่นชูชัยกิจ	ตรวจสอบ/ควบคุม	นาย ชัยวัฒน์ ชื่นชูชัยกิจ	นาย ชัยวัฒน์ ชื่นชูชัยกิจ

(นางนงญา ทองขาว)  
 เจ้าพนักงานพัสดุชำนาญงาน

โครงการปรับปรุงถนนลาดยาง

สาย สป.ถ.1-0006 บ้านโปร่งมงคล - บ้านหนองสองห้อง  
 ตำบลท่ามะปราง - ตำบลหัวแย่ง อำเภอแก่งคอย จังหวัดสระบุรี  
 ช่วงที่ 1 ระยะทาง 0.450 กิโลเมตร  
 ช่วงที่ 2 ระยะทาง 5.420 กิโลเมตร

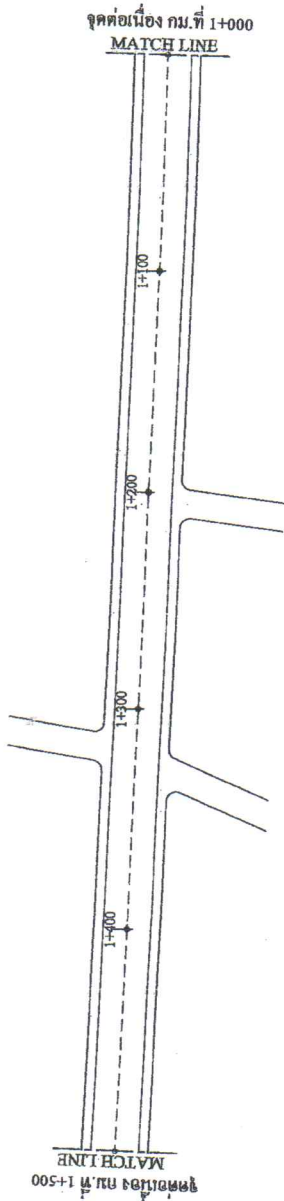

นายสุวิทย์ ประสานการช่าง  
 วิศวกร

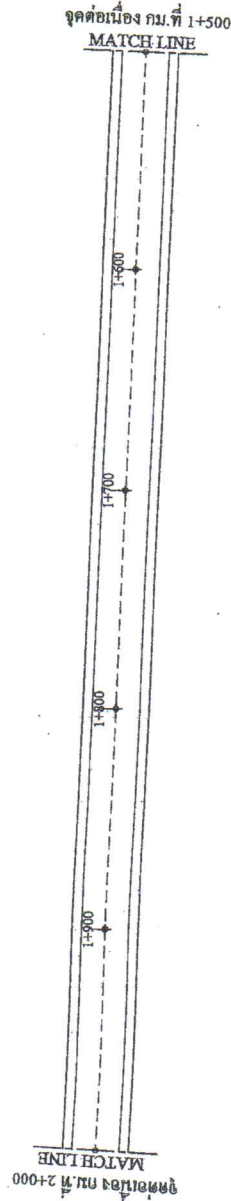

คณะกรรมการจัดทำแบบปรุงการก่อสร้าง  
 คนที่ส่งมอบ สป. 551 / 2564  
 ลงวันที่ 9 มี.ย. 2564  
 นายสุวิทย์ ประสานการช่าง  
 วิศวกร

		โครงการปรับปรุงถนนลาดยาง สาย สป.ถ.1-0006 บ้านโปร่งมงคล - บ้านหนองสองห้อง ตำบลท่ามะปราง - ตำบลหัวแย่ง อำเภอแก่งคอย จังหวัดสระบุรี		นายสุวิทย์ ประสานการช่าง วิศวกร	นายสุวิทย์ ประสานการช่าง วิศวกร
วิศวกร สุวิทย์ ประสานการช่าง	วิศวกร สุวิทย์ ประสานการช่าง	วิศวกร สุวิทย์ ประสานการช่าง	วิศวกร สุวิทย์ ประสานการช่าง	วิศวกร สุวิทย์ ประสานการช่าง	วิศวกร สุวิทย์ ประสานการช่าง
วิศวกร สุวิทย์ ประสานการช่าง	วิศวกร สุวิทย์ ประสานการช่าง	วิศวกร สุวิทย์ ประสานการช่าง	วิศวกร สุวิทย์ ประสานการช่าง	วิศวกร สุวิทย์ ประสานการช่าง	วิศวกร สุวิทย์ ประสานการช่าง
วิศวกร สุวิทย์ ประสานการช่าง	วิศวกร สุวิทย์ ประสานการช่าง	วิศวกร สุวิทย์ ประสานการช่าง	วิศวกร สุวิทย์ ประสานการช่าง	วิศวกร สุวิทย์ ประสานการช่าง	วิศวกร สุวิทย์ ประสานการช่าง

(นางนงนุช ของขาว)  
 เจ้าพนักงานพัฒนาคุณภาพงาน

โครงการปรับปรุงถนนลาดยาง  
 สาย สป.ถ1-0006 บ้านโปร่งมงคล - บ้านหนองสองห้อง  
 ตำบลท่ามะปราง - ตำบลห้วยแห้ง อำเภอแก่งคอย จังหวัดสระบุรี  
 ช่วงที่ 1 ระยะทาง 0.450 กิโลเมตร  
 ช่วงที่ 2 ระยะทาง 5.420 กิโลเมตร

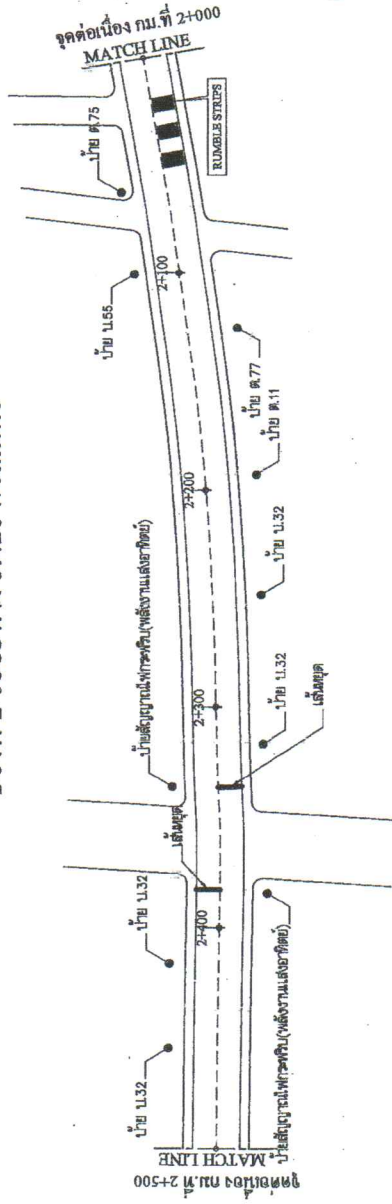

สัญญาปรับปรุงถนนลาดยาง  
 สป.ถ1-0006

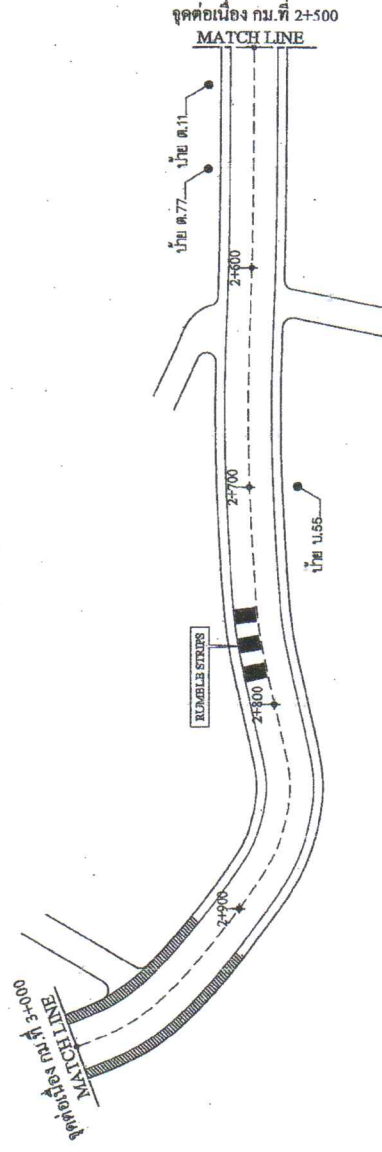

คณะกรรมการดำเนินงานโครงการก่อสร้าง  
 ตามคำสั่ง อ.บ.ส.ที่ 854/2564  
 ลงวันที่ 28/3/2564  
 แบบแปลนเลขที่.....  
 ประธานกรรมการ.....  
 กรรมการ.....  
 กรรมการ.....  
 กรรมการ.....

หมายเหตุ

กม.ที่ 2+930 ถึง 5+130 เสริมขยายไหล่ทาง  
 ดัดตั้งมุมจราจร กม.ที่ 2+100 - 2+700 @ 12 ม. จำนวน 20 ชุด



โครงการ	ปรับปรุงถนนลาดยาง
สำรวจออกแบบ	นายสุวิทย์ ศรีสืบ นายสุวิทย์ ใจหาญ
คำนวณ	นายอนุศักดิ์ ธรรมเจริญ นายสุวิทย์ ใจหาญ
วิศวกรโยธา	นายสุวิทย์ ธรรมเจริญ นายสุวิทย์ ใจหาญ

ชื่อโครงการ	ปรับปรุงถนนลาดยาง	เลขที่โครงการ	.....
สถานที่	บ้านโปร่งมงคล - บ้านหนองสองห้อง	วันที่	.....
ผู้จัดทำ	นายสุวิทย์ ศรีสืบ	ชื่อ	.....
ผู้ตรวจสอบ	นายอนุศักดิ์ ธรรมเจริญ	ตำแหน่ง	.....
ผู้ควบคุม	นายสุวิทย์ ใจหาญ	ตำแหน่ง	.....
ผู้ดำเนินการ	นายสุวิทย์ ธรรมเจริญ	ตำแหน่ง	.....
ผู้ดำเนินการ	นายสุวิทย์ ใจหาญ	ตำแหน่ง	.....

(นางนงนุช ทองขาว)  
 เจ้าพนักงานพัสดุชำนาญงาน



โครงการปรับปรุงถนนลาดยาง

สาย ตบ.ถ1-0006 บ้านโปร่งมงคล - บ้านหนองสองห้อง  
 ตำบลท่ามะพร้าว - ตำบลห้วยแห้ง อำเภอแก่งคอย จังหวัดสระบุรี  
 ช่วงที่ 1 ระยะทาง 0.450 กิโลเมตร  
 ช่วงที่ 2 ระยะทาง 5.420 กิโลเมตร

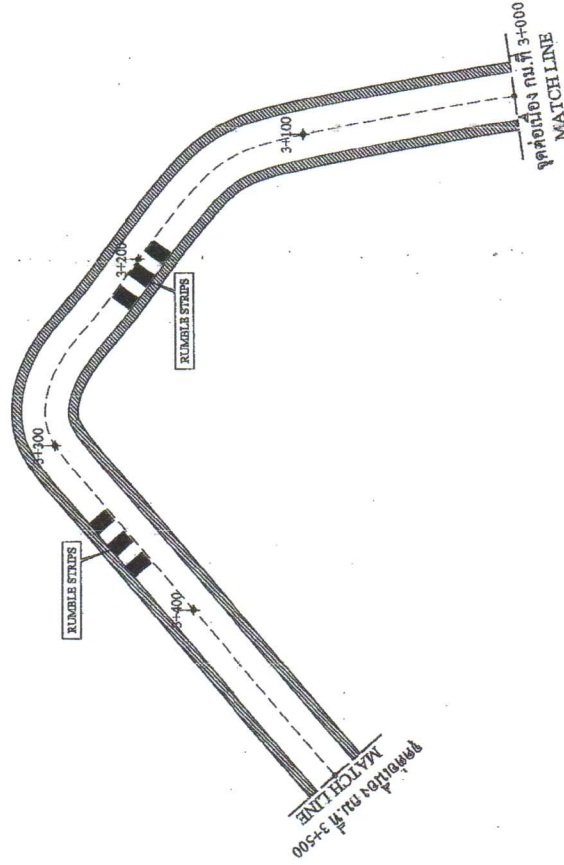

นาย **สุวิทย์ วัฒนศิริ**  
 วิศวกรโครงการ

คณะกรรมการจัดระเบียบการจราจร  
 ถนนสาย ตบ.ถ. 1-0006  
 ลงวันที่ ๑๒/๑๒/๕๖  
 แขวงถนนพญาไท  
 กรุงเทพมหานคร

หมายเหตุ

กม.ที่ 2+930 ถึง 5+130 เสริมขยายไหล่ทาง



โครงการ	ขยายถนนบ้านโปร่งมงคล - บ้านหนองสองห้อง ตำบลท่ามะพร้าว - ตำบลห้วยแห้ง อำเภอแก่งคอย จังหวัดสระบุรี	โครงการ/แผนงาน	ปรับปรุงถนนลาดยาง	วันที่	14
ช่างควบคุม	นายสุวิทย์ วัฒนศิริ วิศวกรโครงการ	นายช่างควบคุม	นายสุวิทย์ วัฒนศิริ วิศวกรโครงการ	หน้ากระดาษ	14
เขียนแบบ	นายสุวิทย์ วัฒนศิริ วิศวกรโครงการ	อนุมัติ	นายสุวิทย์ วัฒนศิริ วิศวกรโครงการ	NO SCALE	
วิศวกรโยธา	นายสุวิทย์ วัฒนศิริ วิศวกรโครงการ	หน้ากระดาษ	นายสุวิทย์ วัฒนศิริ วิศวกรโครงการ		

(นางบุญญา ทองขาว)  
 หัวหน้างานพัสดุช่างโยธา

โครงการปรับปรุงถนนลาดยาง  
 สาย สบ.ถ1-0006 บ้านโปร่งมงคล - บ้านหนองสองห้อง  
 ตำบลท่ามะพร้าว - ตำบลห้วยแห้ง อำเภอแก่งคอย จังหวัดสระบุรี  
 ช่วงที่ 1 ระยะทาง 0.450 กิโลเมตร  
 ช่วงที่ 2 ระยะทาง 5.420 กิโลเมตร

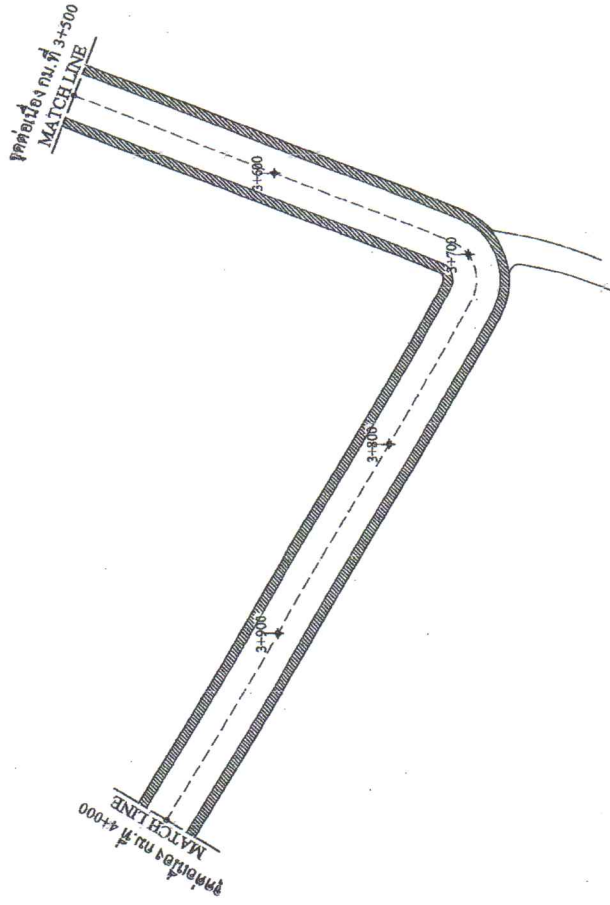

นายอภิรักษ์ นามานนท์

คณะกรรมการจัดทำแบบแปลนทางก่อสร้าง  
 ควบคุมงาน ช. 521 / 2564  
 อนุมัติ ๑ ๒๒๒/๒๕๖๕  
 แบบแปลนเลขที่ .....

ประธานกรรมการ .....

กรรมการ .....

กรรมการ .....

กรรมการ .....



สำนักงานวิศวกรรมโยธา กรมโยธาธิการและผังเมือง

โครงการ	โครงการปรับปรุงถนนลาดยาง สาย สบ.ถ1-0006 บ้านโปร่งมงคล - บ้านหนองสองห้อง ตำบลท่ามะพร้าว - บ้านหนองสองห้อง อำเภอแก่งคอย จังหวัดสระบุรี			
สำรวจ/ออกแบบ	นายอภิรักษ์ นามานนท์	ผู้ควบคุมงาน	นายอภิรักษ์ นามานนท์	ผู้ควบคุมงาน
เขียนแบบ	นายอภิรักษ์ นามานนท์	ผู้ควบคุมงาน	นายอภิรักษ์ นามานนท์	ผู้ควบคุมงาน
วิศวกรโยธา	นายอภิรักษ์ นามานนท์	ผู้ควบคุมงาน	นายอภิรักษ์ นามานนท์	ผู้ควบคุมงาน

หมายเลข  
 กม.ที่ 2+930 ถึง 5+130 เสร็จขยายไหล่ทาง

(นางนงนุช ทองขาว)  
 เจ้าพนักงานพัสดุชำนาญงาน

โครงการปรับปรุงถนนลาดยาง  
 สาย สป.ถ.1-0006 บ้านโปรงมงคล - บ้านหนองสองห้อง  
 ตำบลท่ามะพร้าว - ตำบลห้วยแห้ง อำเภอแก่งคอย จังหวัดสระบุรี  
 ช่วงที่ 1 ระยะทาง 0.450 กิโลเมตร  
 ช่วงที่ 2 ระยะทาง 5.420 กิโลเมตร

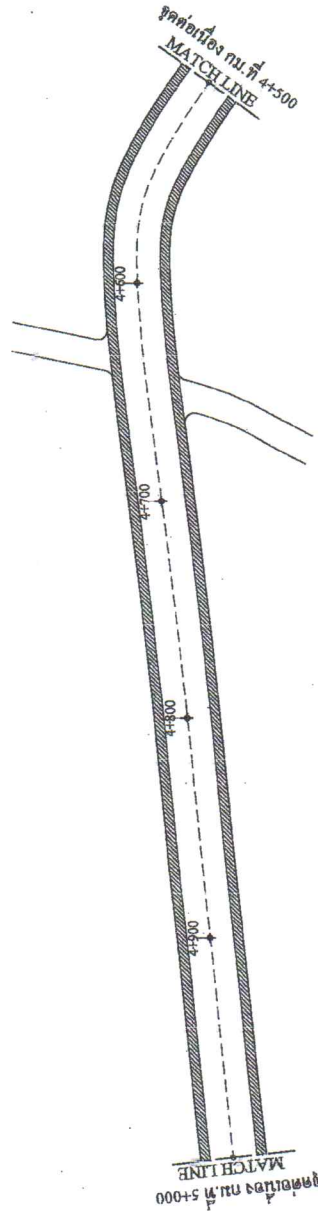
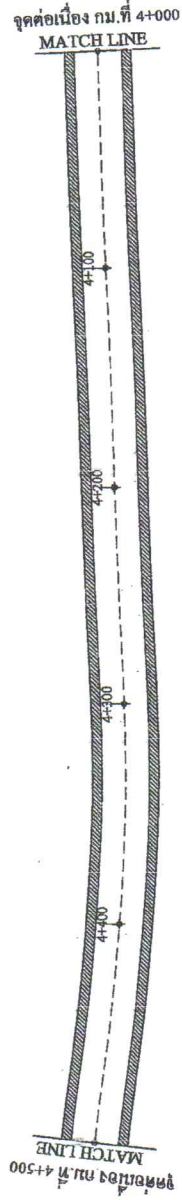

นายวิชาญ ทองขาว

คณะกรรมการจัดทำแบบแปลนทางหลวง  
 ตามคำสั่ง ออ.ส.บ.ที่ ๑๕๖/๒๕๕๔  
 ลงวันที่ ๑ สิงหาคม ๒๕๕๔  
 แบบแปลนเลขที่.....  
 ประธานกรรมการ.....  
 กรรมการ.....  
 กรรมการ.....  
 กรรมการ.....



โครงการ	ถนนลาดยาง ๑๐๐๖ ปีใหม่เขต - บ้านหนองสองห้อง ตำบลท่ามะพร้าว - บ้านหนองสองห้อง อำเภอแก่งคอย จังหวัดสระบุรี	โครงการปรับปรุงถนน	ถนนลาดยาง
สำรวจ/ออกแบบ	นายวิชาญ ทองขาว	ผู้จัดทำแบบแปลน	นายวิชาญ ทองขาว
ผู้ควบคุม	นายวิชาญ ทองขาว	ผู้ตรวจสอบแบบแปลน	นายวิชาญ ทองขาว
วิศวกร/โยธา	นายวิชาญ ทองขาว	นายวิชาญ ทองขาว	นายวิชาญ ทองขาว
		NO SCALE	1:6

หมายเหตุ  
 กม.ที่ 2+930 ถึง 5+130 เสริมขยายไหล่ทาง

(นายวิชาญ ทองขาว)  
 เจ้าพนักงานพัสดุชำนาญงาน

โครงการปรับปรุงถนนลาดยาง  
 สาย สป.ถ1-0006 บ้านโป่งมดแดง - บ้านหนองสองห้อง  
 ตำบลท่ามะปราง - ตำบลห้วยแห้ง อำเภอแก่งคอย จังหวัดสระบุรี  
 ช่วงที่ 1 ระยะทาง 0.450 กิโลเมตร  
 ช่วงที่ 2 ระยะทาง 5.420 กิโลเมตร

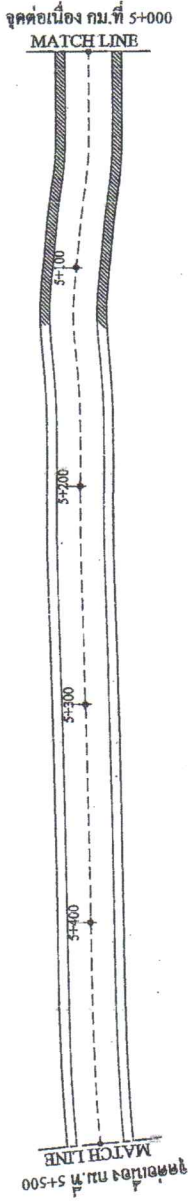

หมายเหตุ

กม.ที่ 2+930 ถึง 5+130 เสริมขยายไหล่ทาง

นายสุวิทย์ ประจักษ์ศิลปาคม

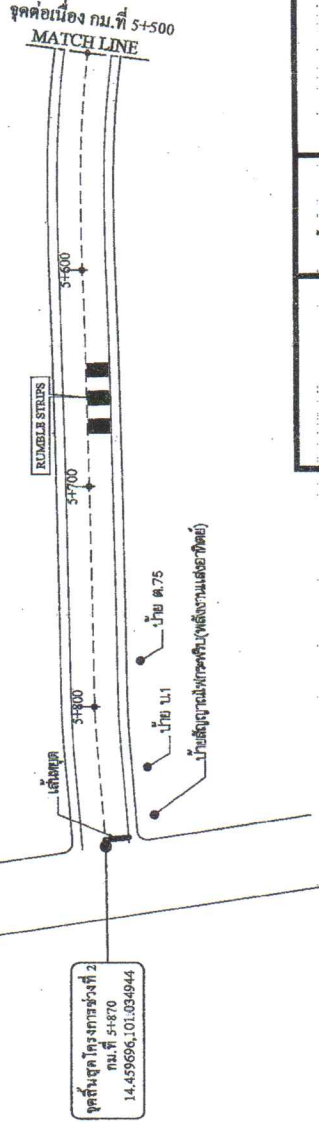

หมายเหตุ

ติดตั้งหมุดจราจร กม.ที่ 5+500 - 5+870 @ 12 ม. จำนวน 20 ชุด

คณะกรรมการจัดทำแบบรายการก่อสร้าง  
 ตามคำสั่ง สป.ถ.สป.ที่ ๕๖๓-๒๕๖๔  
 ลงวันที่ ๑๓ มิ.ย. ๒๕๖๔  
 แบบแปลนเลขที่.....  
 ประธานกรรมการ.....  
 กรรมการ.....  
 กรรมการ.....  
 กรรมการ.....



โครงการ	โครงการปรับปรุงถนนลาดยาง สาย สป.ถ1-0006 บ้านโป่งมดแดง - บ้านหนองสองห้อง ตำบลท่ามะปราง - ตำบลห้วยแห้ง อำเภอแก่งคอย จังหวัดสระบุรี
สำรวจ/ออกแบบ	นายสุวิทย์ ประจักษ์ศิลปาคม นายสุวิทย์ ประจักษ์ศิลปาคม
เขียนแบบ	นายสุวิทย์ ประจักษ์ศิลปาคม นายสุวิทย์ ประจักษ์ศิลปาคม
วิศวกร/โยธา	นายสุวิทย์ ประจักษ์ศิลปาคม นายสุวิทย์ ประจักษ์ศิลปาคม
ตรวจสอบ	นายสุวิทย์ ประจักษ์ศิลปาคม นายสุวิทย์ ประจักษ์ศิลปาคม
อนุมัติ	นายสุวิทย์ ประจักษ์ศิลปาคม
NO SCALE	หน้า 17

(นางนงนุช ทອງขาว)  
 เจ้าพนักงานพัสดุชำนาญงาน



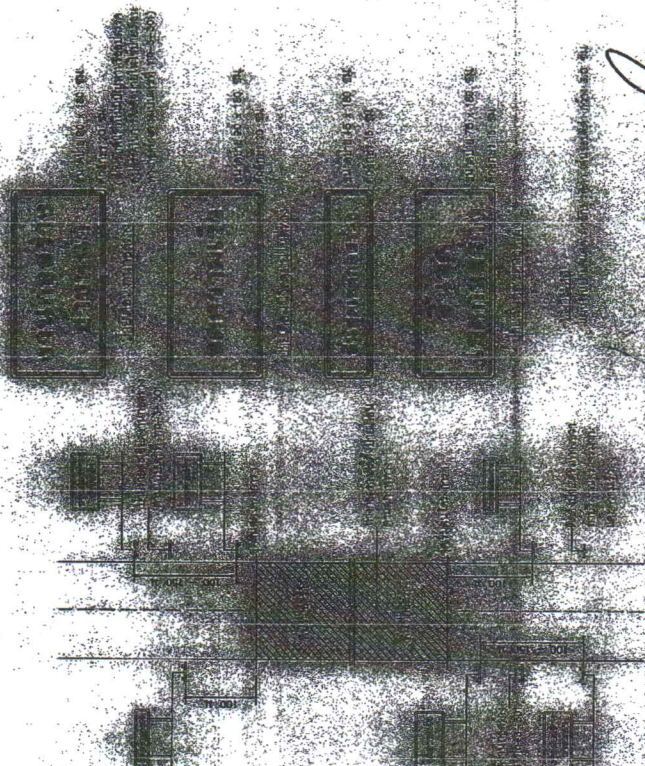

นางสาวประจักษ์พร อภิธรรมกุล  
 2561

กรมการศึกษานอกโรงเรียน  
 กรมส่งเสริมการเกษตร  
 กรมส่งเสริมการค้าระหว่างประเทศ  
 กรมส่งเสริมการเกษตร  
 กรมส่งเสริมการค้าระหว่างประเทศ  
 กรมส่งเสริมการเกษตร

คณะกรรมการศึกษาและประเมินการก่อสร้าง  
 ตามคำสั่ง ส.ส.ท. 2561  
 ลงวันที่ 9 8 2561

นายมนตรี...

ประธานกรรมการ  
 กรรมการ  
 กรรมการ  
 กรรมการ

ประเภทวัสดุที่ใช้ในการก่อสร้าง (กม.)

ลำดับที่	ชื่อวัสดุ	ชนิด
1	หินทราย	หิน-1
2	ขี้เถ้า	หิน-2
3	ดินเหนียว	หิน-3
4	ปูนซีเมนต์	หิน-4
5	ทรายละเอียด	หิน-5
6	ทรายหยาบ	หิน-6
7-84	สิ่งของต่างๆ	หิน-7 ถึง หิน-84
85-90	สิ่งของต่างๆ	หิน-85 ถึง หิน-90

สำหรับวัสดุที่ใช้ในการก่อสร้าง  
 1. หินทราย  
 2. ขี้เถ้า  
 3. ดินเหนียว  
 4. ปูนซีเมนต์

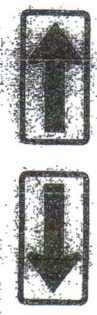

KT-25  
 KT-26

กรมการศึกษานอกโรงเรียน  
 สำนักบริหารทั่วไป  
 สำนักส่งเสริมการค้าระหว่างประเทศ  
 สำนักส่งเสริมการเกษตร

แผนผังที่ ทบ-3-302  
 2561

(นางนงนุช ทองขาว)  
 เจ้าพนักงานพัสดุชำนาญงาน



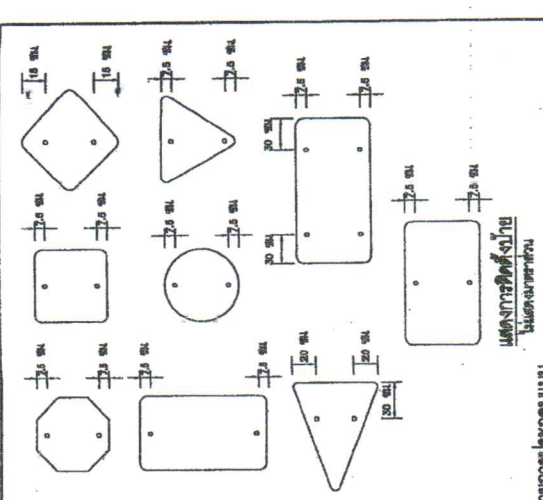

รายการระวางแบบ  
ไม่สงวนลิขสิทธิ์

1. วัตถุประสงค์: เพื่อใช้เป็นแบบสำหรับทำป้ายจราจร
2. วัสดุที่ใช้: วัสดุที่ทนทานต่อสภาพอากาศและแสงแดด
3. ขนาด: ขนาดตามที่กำหนดในแบบ
4. การติดตั้ง: ติดตั้งบนเสาที่มั่นคง
5. การบำรุงรักษา: ตรวจสอบสภาพป้ายเป็นประจำ
6. การแก้ไข: แก้ไขหรือเปลี่ยนป้ายเมื่อชำรุด
7. หมายเหตุ: รายละเอียดเพิ่มเติมดูในแบบ

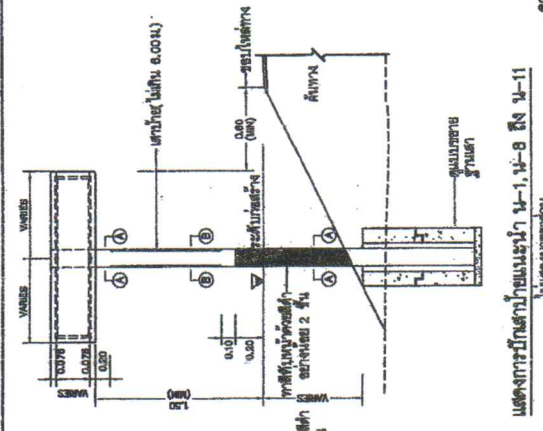

แสดงการติดตั้งป้ายจราจร  
ไม่สงวนลิขสิทธิ์

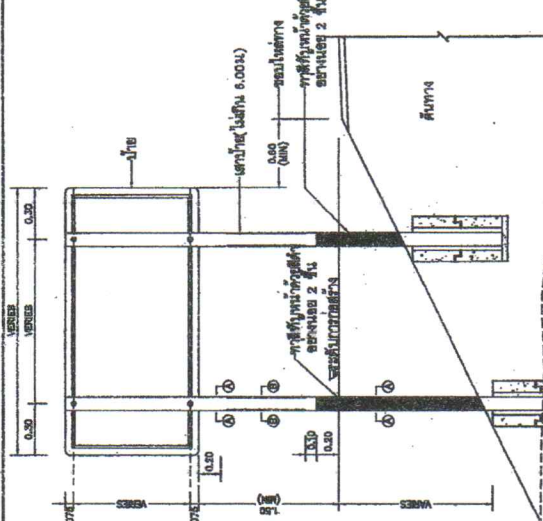

แสดงการติดตั้งป้ายจราจร  
ไม่สงวนลิขสิทธิ์

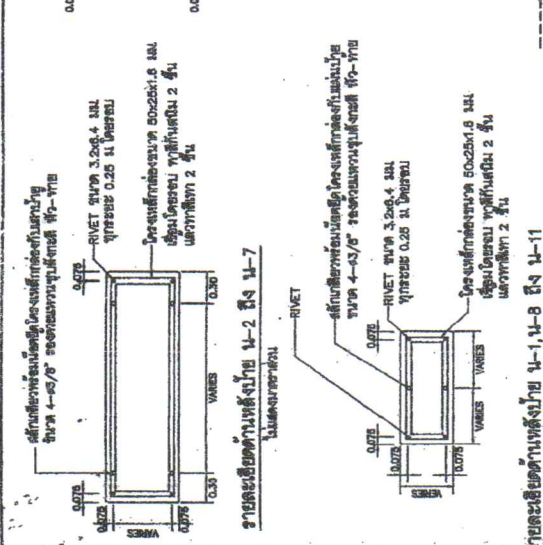

แสดงการติดตั้งป้ายจราจร  
ไม่สงวนลิขสิทธิ์

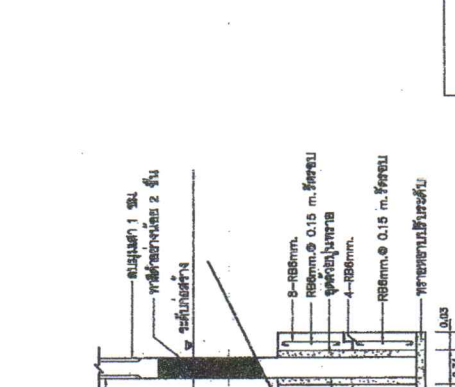

แสดงการติดตั้งป้ายจราจร  
ไม่สงวนลิขสิทธิ์

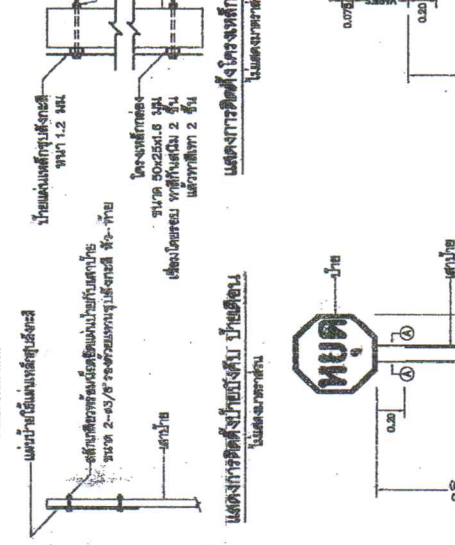

แสดงการติดตั้งป้ายจราจร  
ไม่สงวนลิขสิทธิ์

ชนิด (ประเภท)	ขนาด (ม.ม.)	จำนวน	ราคาต่อหน่วย (บาท)	รวม (บาท)
ป้ายจราจร	100	100	100	10000
เสาจราจร	100	100	100	10000
รวม				20000

สัญญาจ้างทำแบบ  
วันที่ 15/10/2564  
ที่ 15/10/2564

สัญญาจ้างทำแบบ  
วันที่ 15/10/2564  
ที่ 15/10/2564

สัญญาจ้างทำแบบ  
วันที่ 15/10/2564  
ที่ 15/10/2564

สัญญาจ้างทำแบบ  
วันที่ 15/10/2564  
ที่ 15/10/2564





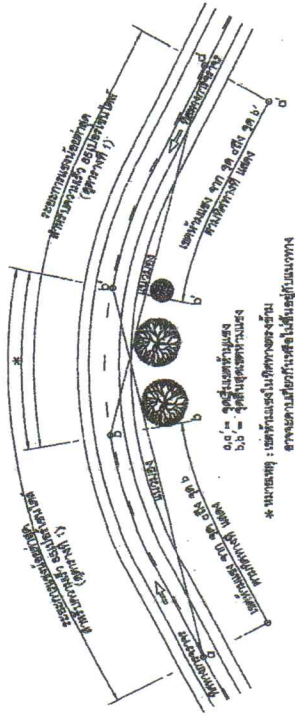

**สำหรับติดตั้งแนวถนนลูกรัง  
เขตห้ามรถในแนวโค้ง**

ไม่ลดละส่วน

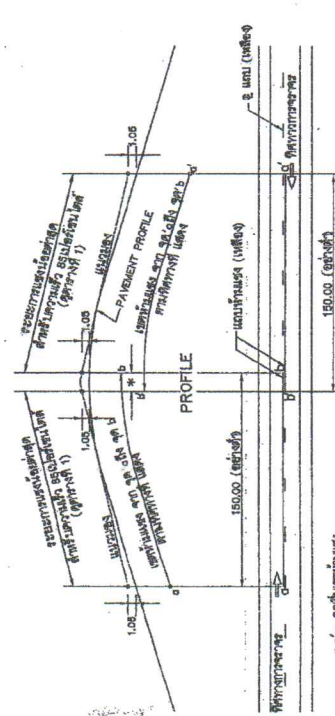

**สำหรับติดตั้งแนวถนนลูกรัง  
เขตห้ามรถในแนวโค้ง**

ไม่ลดละส่วน

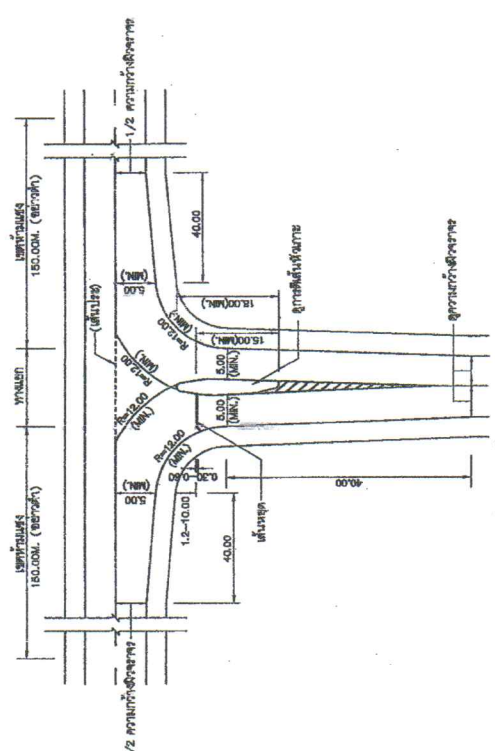

**ตัวอย่างการติดตั้งบริเวณทางแยกที่มีเกาะกลาง**

ไม่ลดละส่วน

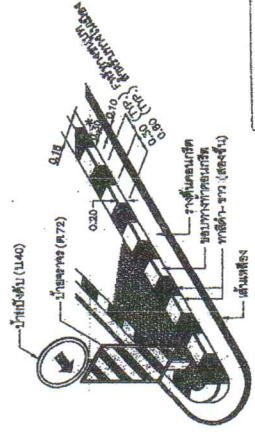

**การทาสีเส้นบนพื้นถนนคอนกรีต**

ไม่ลดละส่วน

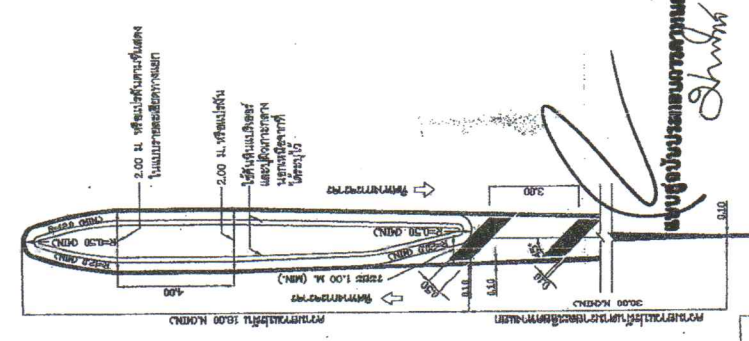

**MARKING AT ISLAND**

ไม่ลดละส่วน

ตารางที่ 1 ระยะแสงเงาที่จุด

ระยะทาง (CH)	ความสูง (METER)
40	140
60	180
80	180
100	210
120	240
140	280
160	320
180	350
200	380

**รายการประกอบแบบ**

1. วัสดุหินปูนเม็ด ขนาด 10-20 มม.
2. วัสดุหินปูนเม็ด ขนาด 20-40 มม.
3. วัสดุหินปูนเม็ด ขนาด 40-60 มม.
4. วัสดุหินปูนเม็ด ขนาด 60-80 มม.

คณะกรรมการจัดทำแบบรายการงานก่อสร้าง  
ถนนสาย 859 / 254  
เมื่อวันที่ 9 3 2564  
นาย.....  
นาย.....

**กรมทางหลวงชนบท** สำนักงานเขตชลประทาน  
กรมทางหลวงชนบท สำนักงานเขตชลประทาน  
กรมทางหลวงชนบท สำนักงานเขตชลประทาน  
กรมทางหลวงชนบท สำนักงานเขตชลประทาน

เจ้าพนักงานพัสดุชำนาญงาน

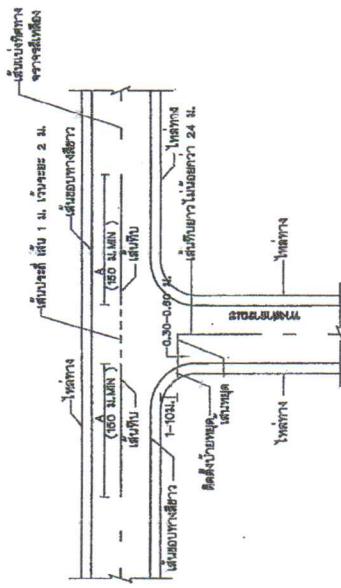

การตีเส้นจราจรทางแยก (ทางสี่ทิศทาง)

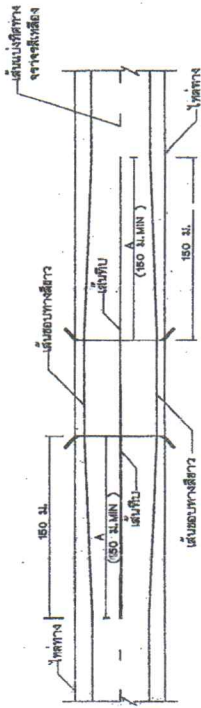

การตีเส้นจราจรที่มีความกว้างมากกว่าความกว้างผิวจราจรถนน ไม่แสดงขนาดเส้น

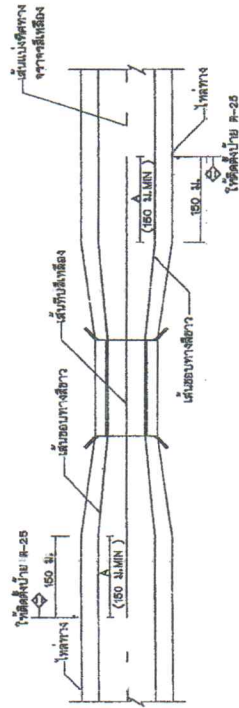

การตีเส้นจราจรที่มีความกว้างสะพานน้อยกว่าความกว้างผิวจราจรถนน ไม่แสดงขนาดเส้น

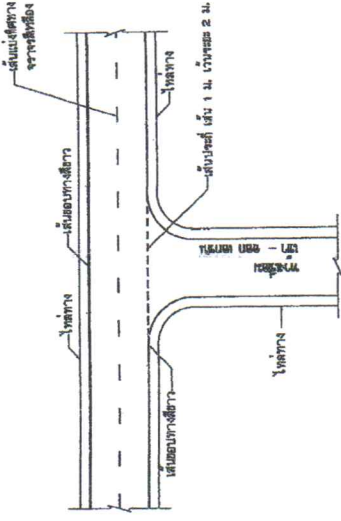

การตีเส้นจราจรทางเชื่อม (ทางเชื่อม เข้า - ออก เขตชน)

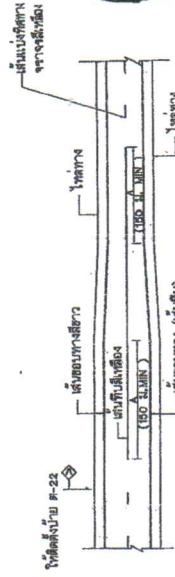

การตีเส้นจราจร ความกว้างของจราจรลดลง ไม่แสดงขนาดเส้น

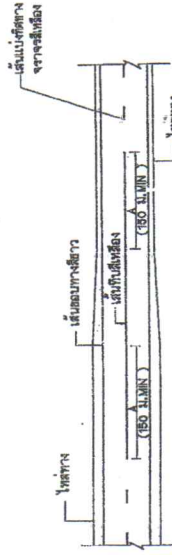

การตีเส้นจราจร ความกว้างของไหล่ทางลดลง ไม่แสดงขนาดเส้น

แบบฉบับกรมการขนส่งทางบก  
 ๑๒๑๒๕๖๐

คณะกรรมการจัดทำแบบปรมาณการจราจร  
 ตามคำสั่ง ของ สน. ร. ๕๕๑ / ๒๕๖๐  
 ลงวันที่ ๑๒/๑๒/๒๕๖๐  
 ระบบเลขที่.....  
 ประธานกรรมการ.....  
 กรรมการ.....  
 กรรมการ.....  
 กรรมการ.....

กรมการขนส่งทางบก สำนักวิศวกรรมและจัดการถนน	
แบบครุฑ	
เครื่องหมายจราจรแบบผิวจราจร (3.2)	
สีสัญญาณไฟจราจร	
ผู้จัดทำ	ผู้ควบคุม
ผู้ควบคุมโครงการ	ผู้ควบคุมการดำเนินงาน
หน้า	๕๖

- หมายเหตุ
1. ผิดลักษณะในแบบ ควรที่จะระบุเป็นเข้าเส้น
  2. เครื่องหมายจราจรบนผิวจราจรที่ผิวจราจรจราจร และผิวจราจรเชื่อมติด จะเป็นวัสดุที่ทนทานในลักษณะที่ทนทาน มอก. ๕๔๒ ทนไปได้อีก ๖ มม.

เจ้าพนักงานพัสดุชำนาญงาน

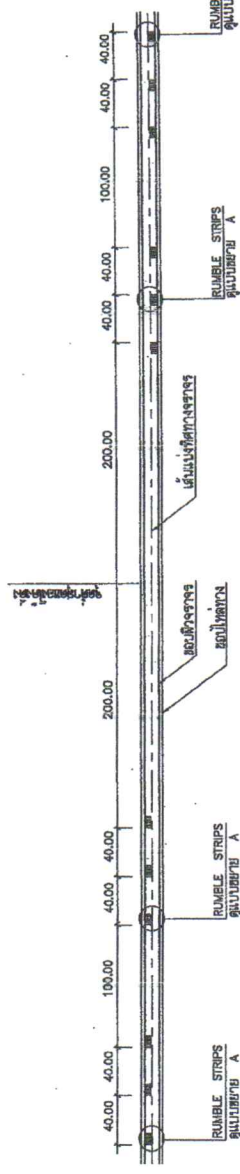

แบบ RUMBLE STRIPS บนทางลาดชัน  
ไม่แสดงขนาดพื้น

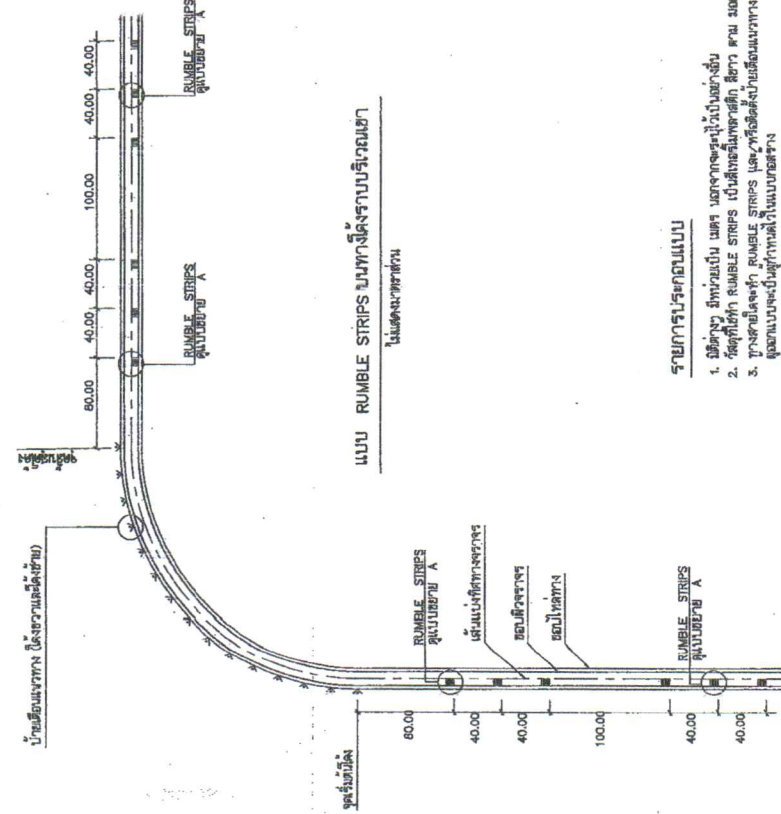

แบบ RUMBLE STRIPS บนทางโค้งจราจร  
ไม่แสดงขนาดพื้น

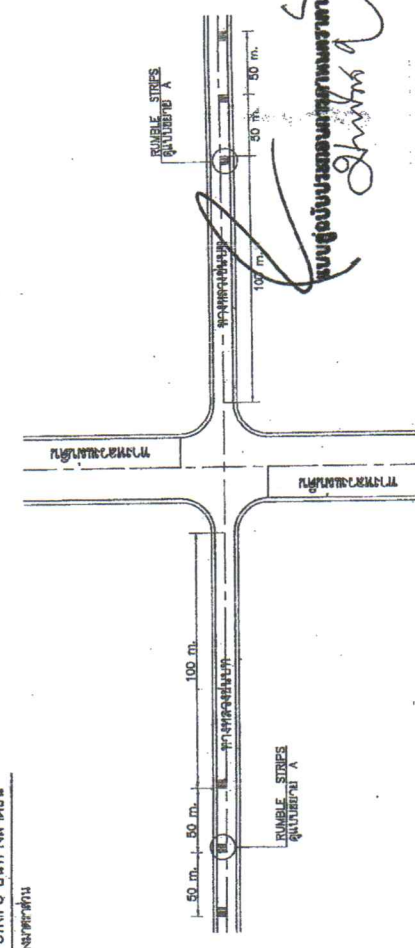

แบบ RUMBLE STRIPS บริเวณทางแยก  
ไม่แสดงขนาดพื้น

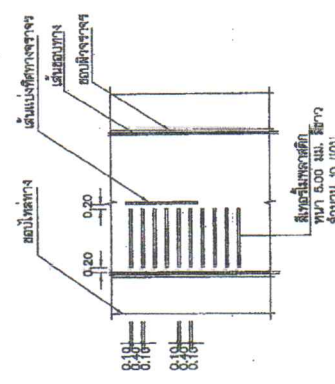

แบบรูปยาว A  
RUMBLE STRIPS  
ไม่แสดงขนาดพื้น

รายการประกอบแบบ

1. วัสดุทำ รันบนเป็น แถบ ขนาดจากตรงรูปในแบบข้างต้น
2. วัสดุทำ RUMBLE STRIPS เป็นเส้นที่รถติด สีขาว ขนาด 100. 642
3. ฐานรองทำ RUMBLE STRIPS และทำเส้นที่รถติดเป็นเส้นบนทาง  
ดูขนาดและรูปผู้ทำได้ในแบบก่อสร้าง

คณะกรรมการจัดทำแบบรับราชการก่อสร้าง  
 กรมช่าง งบประมาณ ปี 51 / 2544  
 ลงวันที่ ๑ สิงหาคม ๒๕๔๓  
 หน่วยงานที่..... วิศวกรรม  
 ....., วิศวกรรม  
 ....., วิศวกรรม

แบบฉบับประกอบแบบรับราชการก่อสร้าง  
 ๑ สิงหาคม ๒๕๔๓

กรมทางหลวงชนบท		สำนักงานจังหวัดขอนแก่น	
แบบรูปยาว		แบบรูปยาว	
RUMBLE STRIPS		RUMBLE STRIPS	
ผู้จัดทำ	ผู้ตรวจสอบ	ผู้ควบคุม	ผู้ควบคุม
.....	.....	.....	.....
วันที่	วันที่	วันที่	วันที่
57	57	57	57

(นางนงนุช ทองขาว)  
 เจ้าพนักงานพัสดุชำนาญงาน

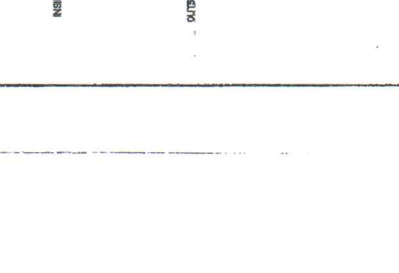
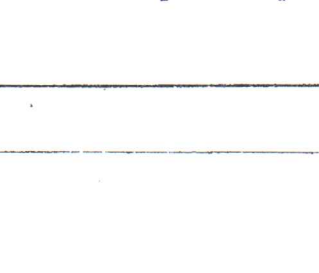
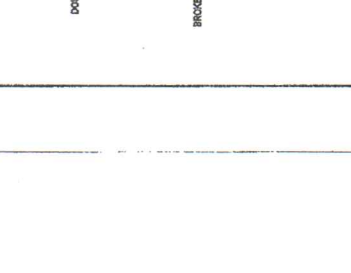
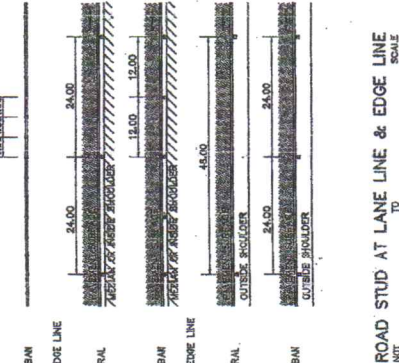
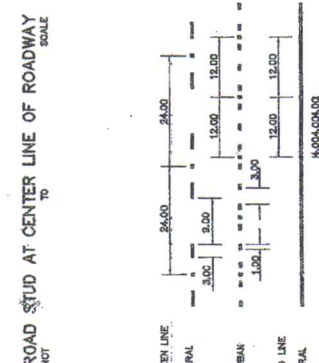
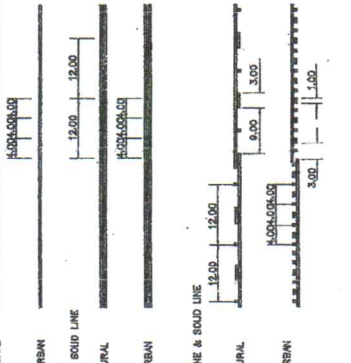
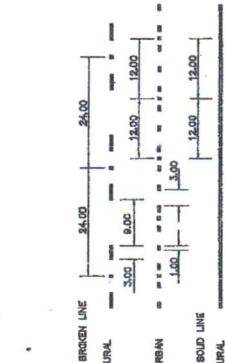
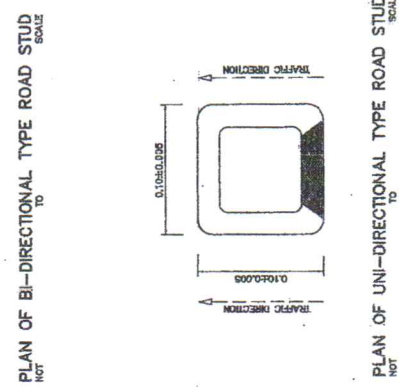
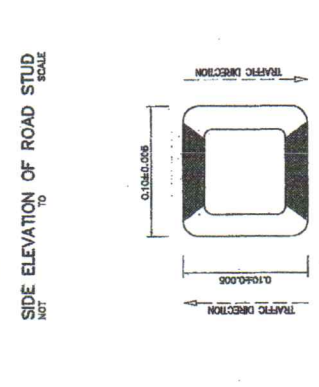
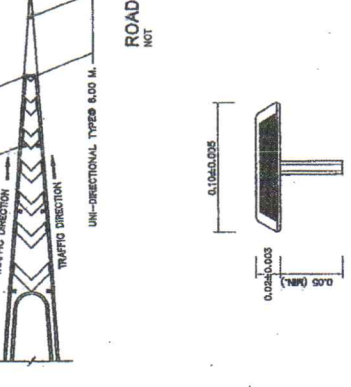
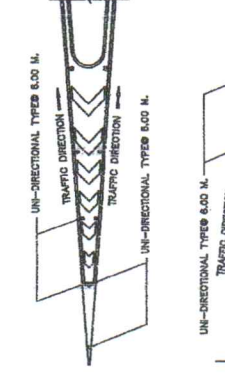
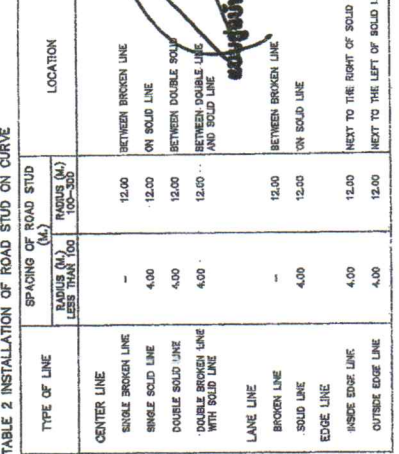
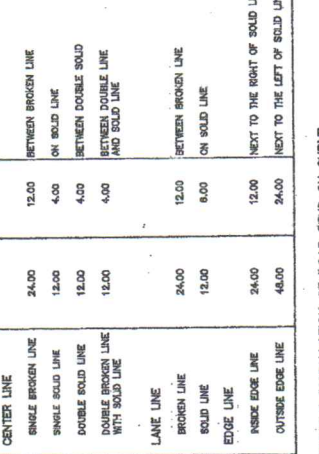
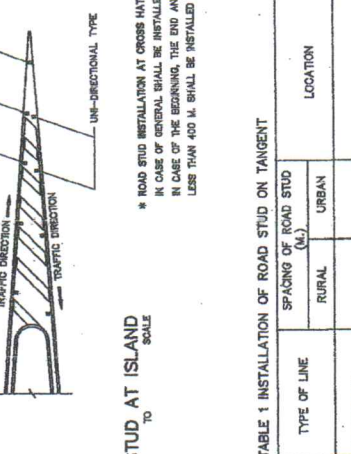
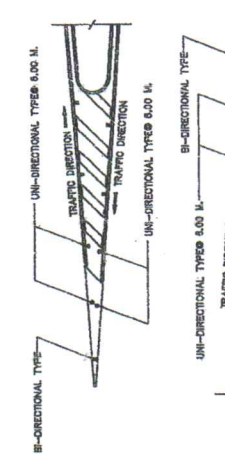
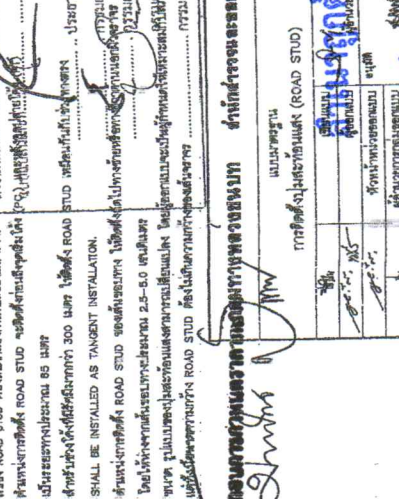
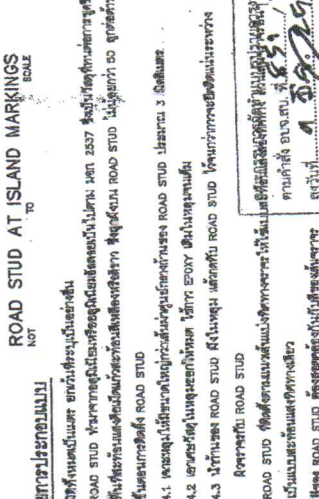
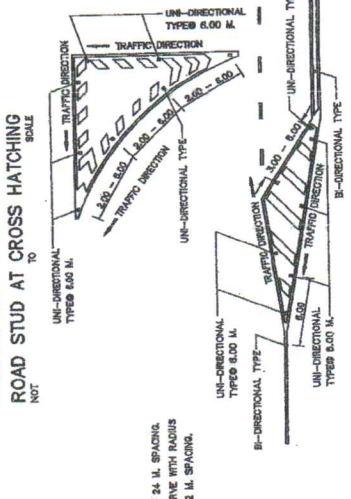
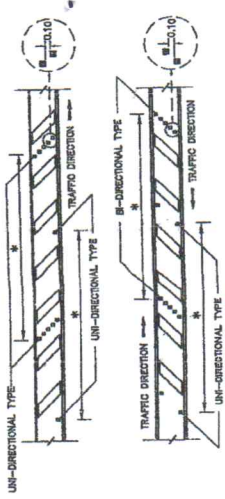

ROAD STUD AT ISLAND NOT

TABLE 1 INSTALLATION OF ROAD STUD ON TANGENT

TYPE OF LINE	SPACING OF ROAD STUD (M)		LOCATION
	RURAL	URBAN	
CENTER LINE			
SINGLE BROKEN LINE	24.00	12.00	BETWEEN BROKEN LINE
SINGLE SOLID LINE	12.00	4.00	ON SOLID LINE
DOUBLE SOLID LINE	12.00	4.00	BETWEEN DOUBLE SOLID AND SOLID LINE
DOUBLE BROKEN LINE WITH SOLID LINE	12.00	4.00	BETWEEN DOUBLE SOLID AND SOLID LINE
LANE LINE			
BROKEN LINE	24.00	12.00	BETWEEN BROKEN LINE
SOLID LINE	12.00	8.00	ON SOLID LINE
EDGE LINE			
INSIDE EDGE LINE	24.00	12.00	NEXT TO THE RIGHT OF SOLID LINE
OUTSIDE EDGE LINE	48.00	24.00	NEXT TO THE LEFT OF SOLID LINE

TABLE 2 INSTALLATION OF ROAD STUD ON CURVE

TYPE OF LINE	SPACING OF ROAD STUD (M)		LOCATION
	RADIUS (M) LESS THAN 100	RADIUS (M) 100-300	
CENTER LINE			
SINGLE BROKEN LINE	-	12.00	BETWEEN BROKEN LINE
SINGLE SOLID LINE	4.00	12.00	ON SOLID LINE
DOUBLE SOLID LINE	4.00	12.00	BETWEEN DOUBLE SOLID AND SOLID LINE
DOUBLE BROKEN LINE WITH SOLID LINE	4.00	12.00	BETWEEN DOUBLE SOLID AND SOLID LINE
LANE LINE			
BROKEN LINE	-	12.00	BETWEEN BROKEN LINE
SOLID LINE	4.00	12.00	ON SOLID LINE
EDGE LINE			
INSIDE EDGE LINE	4.00	12.00	NEXT TO THE RIGHT OF SOLID LINE
OUTSIDE EDGE LINE	4.00	12.00	NEXT TO THE LEFT OF SOLID LINE

SIDE ELEVATION OF ROAD STUD NOT TO SCALE

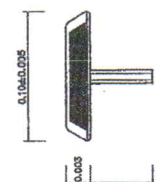

PLAN OF BI-DIRECTIONAL TYPE ROAD STUD NOT TO SCALE

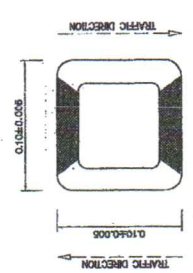

PLAN OF UNI-DIRECTIONAL TYPE ROAD STUD NOT TO SCALE

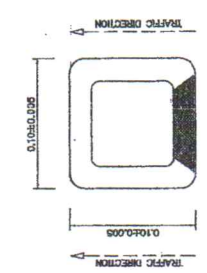

ROAD STUD AT CENTER LINE OF ROADWAY NOT TO SCALE

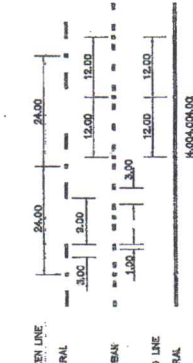

ROAD STUD AT LANE LINE & EDGE LINE NOT TO SCALE

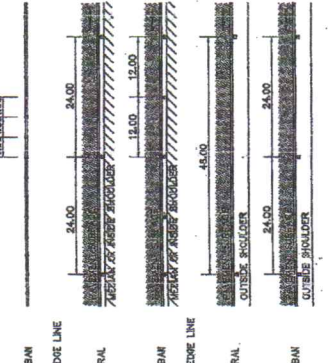

วิธีการติดตั้ง

1. ติดตั้งบนเส้นแบริ้วหรือเส้นทึบ
2. ROAD STUD ที่วางตำแหน่งไว้บนเส้นทึบหรือเส้นแบริ้วที่มีระยะห่าง 3.00 เมตร หรือมากกว่า 3.00 เมตร
3. ติดตั้งบนเส้นแบริ้วหรือเส้นทึบที่มีระยะห่างน้อยกว่า 3.00 เมตร ให้วางไว้ที่จุดกึ่งกลาง
4. ติดตั้งบนเส้นแบริ้วหรือเส้นทึบที่มีระยะห่างน้อยกว่า 3.00 เมตร ให้วางไว้ที่จุดกึ่งกลาง

4.1. ระยะห่างระหว่าง ROAD STUD บนเส้นแบริ้วหรือเส้นทึบที่มีระยะห่างน้อยกว่า 3.00 เมตร ให้วางไว้ที่จุดกึ่งกลาง

4.2. ระยะห่างระหว่าง ROAD STUD บนเส้นแบริ้วหรือเส้นทึบที่มีระยะห่าง 3.00 เมตร หรือมากกว่า 3.00 เมตร ให้วางไว้ที่จุดกึ่งกลาง

4.3. ระยะห่างระหว่าง ROAD STUD บนเส้นแบริ้วหรือเส้นทึบที่มีระยะห่างน้อยกว่า 3.00 เมตร ให้วางไว้ที่จุดกึ่งกลาง

4.4. ระยะห่างระหว่าง ROAD STUD บนเส้นแบริ้วหรือเส้นทึบที่มีระยะห่างน้อยกว่า 3.00 เมตร ให้วางไว้ที่จุดกึ่งกลาง

5. ROAD STUD ที่ติดตั้งบนเส้นแบริ้วหรือเส้นทึบที่มีระยะห่างน้อยกว่า 3.00 เมตร ให้วางไว้ที่จุดกึ่งกลาง

6. ROAD STUD ที่ติดตั้งบนเส้นแบริ้วหรือเส้นทึบที่มีระยะห่าง 3.00 เมตร หรือมากกว่า 3.00 เมตร ให้วางไว้ที่จุดกึ่งกลาง

7. ติดตั้งบนเส้นแบริ้วหรือเส้นทึบที่มีระยะห่างน้อยกว่า 3.00 เมตร ให้วางไว้ที่จุดกึ่งกลาง

8. ติดตั้งบนเส้นแบริ้วหรือเส้นทึบที่มีระยะห่าง 3.00 เมตร หรือมากกว่า 3.00 เมตร ให้วางไว้ที่จุดกึ่งกลาง

9. ติดตั้งบนเส้นแบริ้วหรือเส้นทึบที่มีระยะห่างน้อยกว่า 3.00 เมตร ให้วางไว้ที่จุดกึ่งกลาง

10. ติดตั้งบนเส้นแบริ้วหรือเส้นทึบที่มีระยะห่าง 3.00 เมตร หรือมากกว่า 3.00 เมตร ให้วางไว้ที่จุดกึ่งกลาง

SHALL BE INSTALLED AS TANGENT INSTALLATION.

ติดตั้งบนเส้นแบริ้วหรือเส้นทึบที่มีระยะห่างน้อยกว่า 3.00 เมตร ให้วางไว้ที่จุดกึ่งกลาง

ติดตั้งบนเส้นแบริ้วหรือเส้นทึบที่มีระยะห่าง 3.00 เมตร หรือมากกว่า 3.00 เมตร ให้วางไว้ที่จุดกึ่งกลาง

ติดตั้งบนเส้นแบริ้วหรือเส้นทึบที่มีระยะห่างน้อยกว่า 3.00 เมตร ให้วางไว้ที่จุดกึ่งกลาง

ติดตั้งบนเส้นแบริ้วหรือเส้นทึบที่มีระยะห่าง 3.00 เมตร หรือมากกว่า 3.00 เมตร ให้วางไว้ที่จุดกึ่งกลาง

SHALL BE INSTALLED AS TANGENT INSTALLATION.

ติดตั้งบนเส้นแบริ้วหรือเส้นทึบที่มีระยะห่างน้อยกว่า 3.00 เมตร ให้วางไว้ที่จุดกึ่งกลาง

(นางนงนุช ทองขาว)  
เจ้าพนักงานพัสดุชำนาญงาน

สำนักงานพัสดุ กรมการขนส่งทางบก

นางนงนุช ทองขาว

ตำแหน่ง: เจ้าพนักงานพัสดุชำนาญงาน

เลขที่: ๕๖

วันที่: ๒๕/๐๖/๖๑



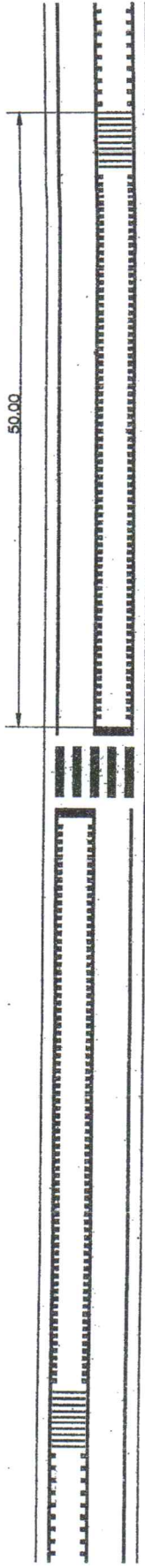

แบบขยายทางระบาย และเส้นชะลอความเร็วช่วง A  
 มาตรฐาน  
 NOT TO SCALE

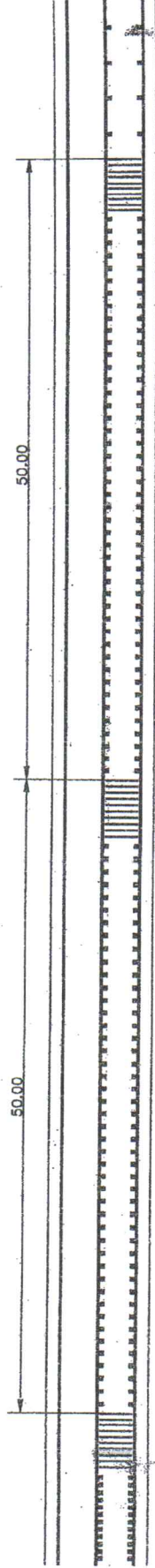

แบบขยายเส้นชะลอความเร็วช่วง B  
 มาตรฐาน  
 NOT TO SCALE

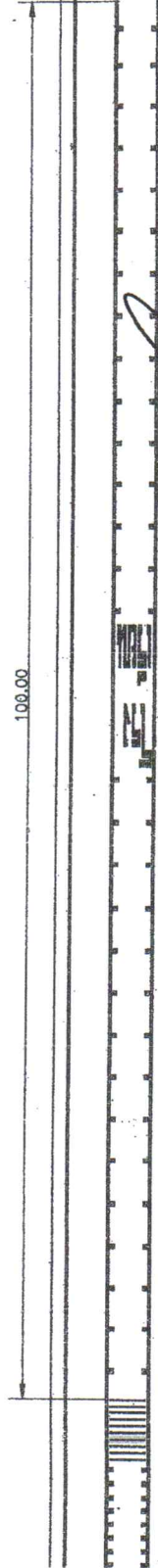

แบบขยายเส้นชะลอความเร็วช่วง C  
 มาตรฐาน  
 NOT TO SCALE

คณะกรรมการจัดทำแบบแปลนการจราจร  
 สมัยที่ ๑๒๒.๒๕๖ / ๒๕๖๔  
 ครั้งที่ ๑๒๕.๒๕๖๔  
 แบบแปลนที่ .....  
 ประธานกรรมการ .....  
 กรรมการ .....  
 กรรมการ .....  
 กรรมการ

*Signature*  
 นายสุวิทย์ ธรรมสาร  
 วิศวกรจราจร



กรมการขนส่งทางบก  
 กรมการจราจร  
 กรมการขนส่งทางบก  
 กรมการขนส่งทางบก

แบบแปลนทางระบายและเส้นชะลอความเร็ว  
 หมายเลขที่ ๑๑(๓)-๕๐๓/๐๓  
 ๑๑๒  
 ๓

(นางนงนุช ทองขำ)  
 เจ้าพนักงานพัสดุชำนาญงาน

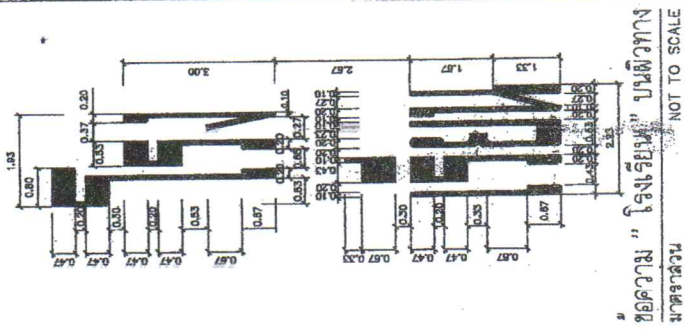

ขนาดส่วน  
"ข้อความ" เรียงใหม่" บนผิวทาง  
NOT TO SCALE

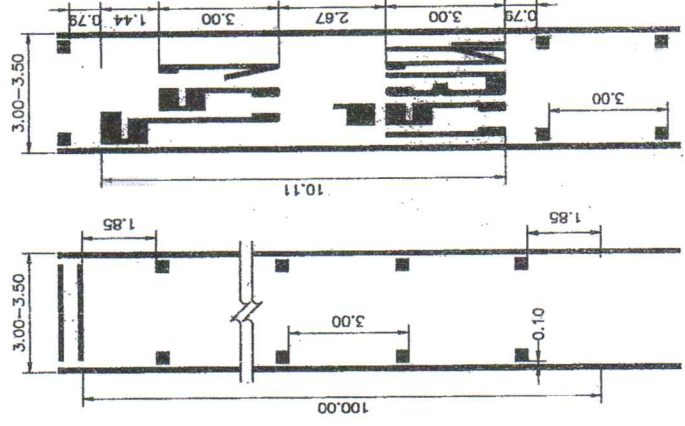

ขนาดส่วน  
"ข้อความบนผิวทาง (ช่วง C)  
NOT TO SCALE

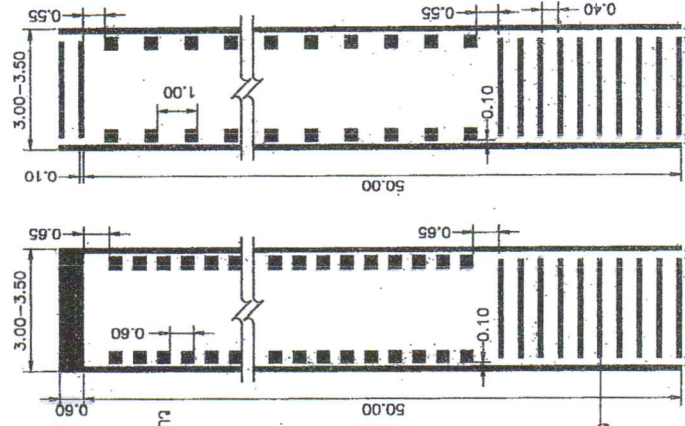

ขนาดส่วน  
"ข้อความบนผิวทาง (ช่วง B)  
NOT TO SCALE

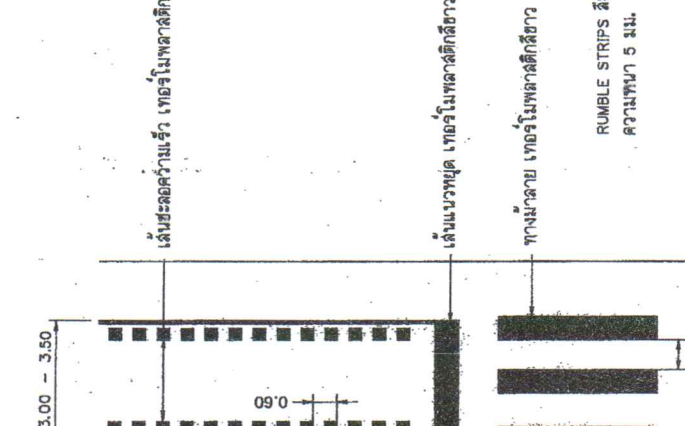

ขนาดส่วน  
"ข้อความบนผิวทาง (ช่วง A)  
NOT TO SCALE

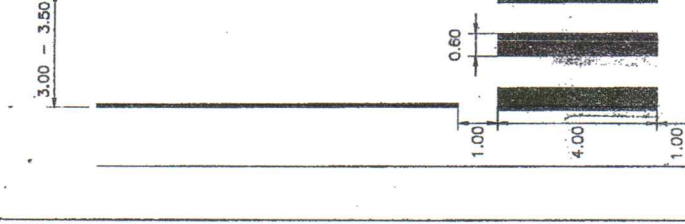

ขนาดส่วน  
"ข้อความบนผิวทาง (ช่วง A)  
NOT TO SCALE

คณะกรรมการจัดทำแบบแปลนโครงการก่อสร้าง  
ตามคำสั่ง ของเลขที่ 853 / 2564  
ลงวันที่ 9 มิถุนายน 2564  
แบบแปลนเลขที่ .....

ประธานกรรมการ  
กรรมการ  
กรรมการ  
กรรมการ

รายละเอียดการติดตั้งเพื่อชะลอความเร็ว  
ขนาดส่วน  
NOT TO SCALE

นาย *[Signature]*  
นาย *[Signature]*

รายละเอียดการติดตั้งเพื่อชะลอความเร็ว  
ขนาดส่วน  
NOT TO SCALE

นาย *[Signature]*

รายละเอียดการติดตั้งเพื่อชะลอความเร็ว  
ขนาดส่วน  
NOT TO SCALE

นาย *[Signature]*

รายละเอียดการติดตั้งเพื่อชะลอความเร็ว  
ขนาดส่วน  
NOT TO SCALE

นาย *[Signature]*

 กรมการขนส่งทางบก กระทรวงคมนาคม	แบบแปลนที่จัดทำขึ้นสำหรับโครงการก่อสร้าง ถนนสายใหม่จากถนนพหลโยธิน ถึงถนนพหลโยธิน กรุงเทพมหานคร
	รายละเอียดการติดตั้งเพื่อชะลอความเร็ว <b>สำเนาถูกต้อง</b>
แบบแปลนที่ จข(อ)-604/63	หน้าที่ 4

นาย *[Signature]*  
นาย *[Signature]*

นาย *[Signature]*

นาย *[Signature]*

นาย *[Signature]*

(นางนงนุช ทองขาว)  
เจ้าพนักงานพัสดุชำนาญงาน

หมายเหตุ:  
1. รายละเอียดการติดตั้งเพื่อชะลอความเร็ว  
2. รายละเอียดการติดตั้งเพื่อชะลอความเร็ว  
3. รายละเอียดการติดตั้งเพื่อชะลอความเร็ว



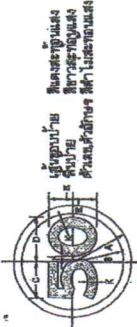

ตารางแสดงขนาดป้าย L.32

Table showing dimensions for sign L.32 in centimeters, including columns for height (A), width (B), and diameter (D).

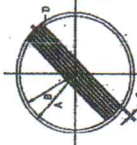

ตารางแสดงขนาดป้าย L.55

Table showing dimensions for sign L.55 in centimeters, including columns for height (A), width (B), and diameter (D).



ตารางแสดงขนาดป้าย D.57

Table showing dimensions for sign D.57 in centimeters, including columns for height (A), width (B), and diameter (D).

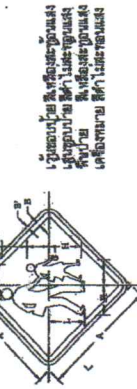

ตารางกำหนดลักษณะป้ายจราจร

Table detailing traffic sign characteristics, including sign number, type, and dimensions.

หมายเหตุ: ขนาดและรูปทรง/สีธง ตารางนี้จัดทำขึ้นตามมาตรฐานประเทศไทย

รายละเอียดป้ายเตือน ป้ายบังคับ และป้ายแสดงเส้นทางทางข้าม

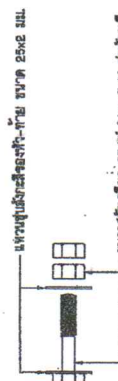

แบบขมป้ายตัวเขียว

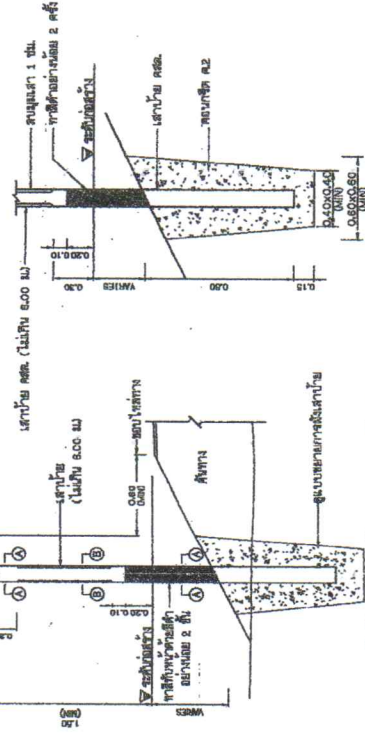

แสดงการติดตั้งป้ายและน้ำ ป้ายบังคับ และป้ายเตือน

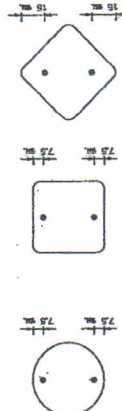

แสดงการติดตั้งป้าย

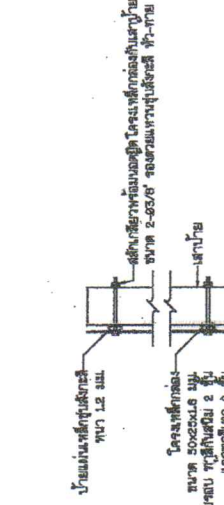

แสดงการติดตั้งโครงเหล็กรองรับป้าย

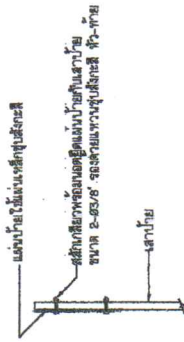

แสดงการติดตั้งป้ายบังคับ ป้ายเตือน

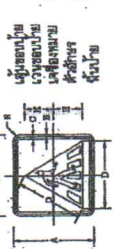

ตารางแสดงป้ายแสดงเส้นทางทางข้าม

Table showing dimensions for a rectangular sign with columns for height (A) and width (B).

รายการประกอบแบบ

- List of materials and components including: 1. สีขาว, 2. สีดำ, 3. ป้ายบังคับ, 4. เสาป้าย, 5. โครงเหล็ก, 6. ขอบป้าย, 7. วัสดุทำป้าย.

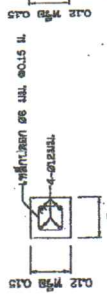

รูปตัด A-A

รูปตัด B-B

Logo of the National Traffic Police and a signature.

รูปตัด A-A

รูปตัด B-B



กรมการจราจร

กรมการจราจร

กรมการจราจร

เจ้าพนักงานตำรวจจราจร

ก ข ฃ ค ฅ ฆ ง จ ฉ ช ซ ฌ ญ  
 ฐ ฑ ฒ ณ ด ต ถ ท ธ น บ ป พ  
 ฝ ฝ ฟ พ ฟ ภ ม ย ร ล ว ศ ี ษ  
 ฅ ฑ ฒ ฒ ณ ด ต ถ ท ธ น บ ป พ

๐ ๑ ๒ ๓ ๔ ๕ ๖ ๗ ๘ ๙  
 A B C D E F G H I J K L M  
 N O P Q R S T U V W X Y Z

1 2 3 4 5 6 7 8 9 0 วิทยุ 1025

มาตรฐานตัวอักษรและตัวเลข

รายการประกอบแบบ

1. มาตรฐานตัวอักษร และตัวเลขขนาด 10 ซม. เป็นแบบมาตรฐานของกรมการช่าง หรือสถาบันอื่นใดก็ได้ ๗ สีใช้สำหรับประกอบแบบพิมพ์
2. การประกอบตัวอักษรและตัวเลข (ชนิดสี) และตัวเลขให้สัมพันธ์กันเป็นอย่างดี
3. การประกอบตัวอักษรและตัวเลขให้มีความคมชัดและเป็นระเบียบ
4. วัสดุเป็นแบบพิมพ์

RATCHABURI

มาตรฐานตัวอักษรและตัวเลข 10 เซนติเมตร

กรมการช่าง  
 ถนนสีลม กรุงเทพฯ 105  
 โทร. ๒๕๕ / ๒๕๕๕  
 วันที่ ๑๑ / ๑๑ / ๒๕๕๕  
 แบบเลขที่ ๑๑ / ๑๑ / ๒๕๕๕

ประธานกรรมการ  
 กรรมการ  
 เลขานุการ

สำนักงานวิทยุ  
 เลขที่ ๑๑ / ๑๑ / ๒๕๕๕  
 เลขที่ ๑๑ / ๑๑ / ๒๕๕๕

ตัวอย่างและตัวเลข  
 แบบเลขที่ ๑๑ (๑) - ๑๐๑ / ๐๑  
 เลขที่ ๑๑

(นางนงนุช ทองขาว)  
 เจ้าพนักงานวิทยุชำนาญงาน



คำสั่งกรมทางหลวงชนบท  
ที่ ๖๑๘/๒๕๖๓

เรื่อง แต่งตั้งคณะกรรมการปรับปรุงแบบมาตรฐานงานทางและงานสะพาน ทางหลวงท้องถิ่น

ตามกฎกระทรวงแบ่งส่วนราชการกรมทางหลวงชนบท กระทรวงคมนาคม พ.ศ. ๒๕๕๘ กำหนดให้กรมทางหลวงชนบทมีอำนาจหน้าที่ในการจัดทำมาตรฐาน และข้อกำหนดทางหลวงท้องถิ่น ตลอดจนกำกับ ตรวจสอบและควบคุมคุณภาพงานทางและงานสะพาน เพื่อให้มีการดำเนินการตามเกณฑ์มาตรฐานและข้อกำหนด รวมถึงส่งเสริมสนับสนุนด้านวิชาการงานทางแก่องค์กรปกครองส่วนท้องถิ่น ซึ่งกรมทางหลวงชนบทได้มี คำสั่งที่ ๒๖๔๐/๒๕๖๒ ลงวันที่ ๑ สิงหาคม ๒๕๖๒ เรื่องแต่งตั้งคณะกรรมการปรับปรุงแบบมาตรฐานงานทาง และงานสะพาน ทางหลวงท้องถิ่น ไปแล้ว นั้น

เนื่องจากกรมทางหลวงชนบทได้มีคำสั่งที่ ๑๙๖/๒๕๖๓ ลงวันที่ ๒๔ มกราคม ๒๕๖๓ เรื่องมอบอำนาจให้ข้าราชการปฏิบัติราชการแทนอธิบดีกรมทางหลวงชนบทและมอบหมายให้ข้าราชการ ปฏิบัติหน้าที่ ดังนี้เพื่อให้การกำหนดมาตรฐานดำเนินการด้วยความเรียบร้อย ครบถ้วน มีประสิทธิภาพ และมีประสิทธิภาพ จึงได้ยกเลิกคำสั่งกรมทางหลวงชนบทที่ ๒๖๔๐/๒๕๖๒ ลงวันที่ ๑ สิงหาคม ๒๕๖๒ ดังกล่าว และแต่งตั้งคณะกรรมการปรับปรุงแบบมาตรฐานงานทางและงานสะพาน ทางหลวงท้องถิ่น ขึ้นใหม่ โดยเรื่องดังกล่าวขอเสนออำนาจหน้าที่ ดังนี้

๑. นายภัทวิทย์ ไรจนานุกุล รองอธิบดีกรมทางหลวงชนบท ที่ปรึกษา
๒. ผู้อำนวยการสำนักส่งเสริมการพัฒนางานทางหลวงท้องถิ่น ประธานคณะกรรมการ
๓. ผู้อำนวยการสำนักก่อสร้างทาง หรือผู้แทน คณะกรรมการ
๔. ผู้อำนวยการสำนักก่อสร้างสะพาน หรือผู้แทน คณะกรรมการ
๕. ผู้อำนวยการสำนักบำรุงทาง หรือผู้แทน คณะกรรมการ
๖. ผู้อำนวยการสำนักสำรวจและออกแบบ หรือผู้แทน คณะกรรมการ
๗. ผู้อำนวยการสำนักอำนวยความสะดวก หรือผู้แทน คณะกรรมการ
๘. ผู้อำนวยการสำนักวิเคราะห์ วิจัยและพัฒนา หรือผู้แทน คณะกรรมการ
๙. ผู้อำนวยการสำนักเครื่องกลและสื่อสาร หรือผู้แทน คณะกรรมการ
๑๐. ผู้อำนวยการสำนักกฎหมาย หรือผู้แทน คณะกรรมการ
๑๑. นายพิสิฐ ศรีวานิชย์ ผส.ทช.ที่ ๑๑ คณะกรรมการ
๑๒. นายอามา ต้นตึงต่อภา วิศวกรโยธาเชี่ยวชาญ (สสท.) คณะกรรมการ
๑๓. ผู้อำนวยการศูนย์มาตรฐานทางหลวงท้องถิ่น (สสท.) คณะกรรมการและเลขานุการ
๑๔. นายทวีศักดิ์ ปานจันทร์ วิศวกรโยธานิติบัญญัติ (สสท.) คณะกรรมการและผู้ช่วยเลขานุการ
๑๕. นายภฤชญ์ ไม้เดือนนทร์ วิศวกรโยธานิติบัญญัติ (สสท.) คณะกรรมการและผู้ช่วยเลขานุการ

อำนาจหน้าที่

๑. พิจารณา (ร่าง) แบบมาตรฐานงานทางและงานสะพาน ทางหลวงท้องถิ่น ให้มีความถูกต้อง เป็นปัจจุบัน และมีความเหมาะสม
๒. กำกับ ติดตามการดำเนินงานของคณะทำงานปรับปรุงแบบมาตรฐานงานทางและงานสะพาน ทางหลวงท้องถิ่น
๓. ให้มีอำนาจเชิญบุคลากรจากหน่วยงานที่เกี่ยวข้องในและภายนอกกรมทางหลวงชนบท เข้าร่วมให้ความเหมาะสม ในฐานะผู้เชี่ยวชาญ หรือผู้ให้ข้อมูล ได้เท่าที่จำเป็น
๔. เสนอ (ร่าง) แบบมาตรฐานงานทางและงานสะพาน ทางหลวงท้องถิ่น ต่อกรมทางหลวงชนบท เพื่อพิจารณาให้ความเห็นชอบ และประกาศใช้
๕. สามารถมอบหมายอำนาจหน้าที่เพิ่มเติม ให้แก่คณะทำงานได้ ตามความจำเป็นและเหมาะสม
๖. ปฏิบัติงานอื่นใดตามที่ได้รับความมอบหมาย

ทั้งนี้ ตั้งแต่บัดนี้เป็นต้นไป

สั่ง ณ วันที่ ๑๖ มีนาคม พ.ศ. ๒๕๖๓

(นายประยูร เสงี่ยมวาจิตร)  
อธิบดีกรมทางหลวงชนบท

คณะกรรมการจัดทำแบบปฏิบัติงานการก่อสร้าง  
ตามคำสั่ง อ.ล.ส.บ. ที่ ๑๕๖ / ๒๕๖๓  
ลงวันที่ ๑ มี.ค. ๒๕๖๓  
แบบแปลนเลขที่.....  
ประธานกรรมการ.....  
กรรมการ.....  
กรรมการ.....  
กรรมการ.....

สำเนาถูกต้อง

๒๕๖๓

(นางนงนุช ทองขาว)  
เจ้าพนักงานพัสดุชำนาญงาน



คำสั่ง กรมหลวงสงขลานครินทร์  
ที่ ๒๓๕ / ๒๕๖๓

เรื่อง แต่งตั้งคณะกรรมการปรับปรุงแบบมาตรฐานงานทางและงานสะพาน ทางหลวงท้องถิ่น

ตามกฎกระทรวงแบ่งส่วนราชการกรมหลวงสงขลานครินทร์ กระทรวงคมนาคม พ.ศ. ๒๕๕๘ กำหนดให้กรมหลวงสงขลานครินทร์มีอำนาจหน้าที่ในการจัดทำมาตรฐาน และข้อกำหนดทางหลวงท้องถิ่น ตลอดจนกำกับ ตรวจสอบและควบคุมทางวิศวกรรม เพื่อให้มีการดำเนินการตามเกณฑ์มาตรฐานและข้อกำหนด รวมถึงส่งเสริมและสนับสนุนด้านวิชาการงานทางและงานสะพานท้องถิ่น นั้น

เนื่องจากแบบมาตรฐานงานทางและงานสะพาน ทางหลวงท้องถิ่น มีความเกี่ยวข้องกับงานวิศวกรรมหลายด้าน จึงจำเป็นต้องอาศัยคณะทำงานที่มีความรู้และความเชี่ยวชาญในและสหวิทยาการ เพื่อดำเนินการจัดทำร่างแบบมาตรฐานงานทางและงานสะพาน ให้มีความถูกต้องตามหลักวิศวกรรม เป็นปัจจุบัน และเหมาะสมกับการใช้งานของบุคลากรด้านช่างขององค์กรปกครองส่วนท้องถิ่น ดังนั้น เพื่อให้การดำเนินงานดังกล่าวเป็นไปด้วยความเรียบร้อย บรรลุวัตถุประสงค์ ซึ่งขอแต่งตั้งคณะกรรมการปรับปรุงแบบมาตรฐานงานทางและงานสะพาน ทางหลวงท้องถิ่น จำนวน ๖ คณะ ประกอบด้วย

- คณะที่ ๑ หมวดงานถนน ประกอบด้วย
๑. ผู้อำนวยการสำนักสำรวจและออกแบบ
  ๒. นายรังเดช ชิวาพัฒน์วงศ์ รก.วิศวกรรมโยธาเชี่ยวชาญ (สสอ.)
  ๓. นายบุญอนันต์ มิตรประสิทธิ์ ผอ.กทท. (สหพ.ที่ ๑ (ปทุมธานี))
  ๔. นายถิรวิทย์ ทารักษา ผอ.ชทช. ขอนแก่น
  ๕. นายวิฑูริย์ เวียงยา วิศวกรโยธาชำนาญการพิเศษ (สรว.)
  ๖. นายเบ็ญญา เอกศิริวานนท์ วิศวกรโยธาชำนาญการ (สทท.)
  ๗. นายอิทธิธรรมม์ คงช่วย วิศวกรโยธาปฏิบัติกร (สสอ.)
  ๘. นายอภิรักษ์ เห่งเจริญ วิศวกรโยธาปฏิบัติกร (สสอ.)
  ๙. นางสาวยุฑิน วิจิตรพาณิชย์ วิศวกรโยธาปฏิบัติกร (สสอ.)
  ๑๐. นายถนอม ธีระวงษ์ วิศวกรโยธาชำนาญการ (สสท.) คณะทำงานและผู้เชี่ยวชาญ
  ๑๑. นายพิทักษ์ ปานจันทร์ วิศวกรโยธาปฏิบัติกร (ทม.) คณะทำงานและผู้เชี่ยวชาญ
  ๑๒. นายกันต์ธร จินภา วิศวกรโยธาปฏิบัติกร (สปร.)
- คณะที่ ๒ หมวดงานบำรุงทาง ประกอบด้วย
๑. นายอนันต์ วิฑูรเมธ ผอ.กทท. (สปร.)
  ๒. นายจอม ธีระวงษ์ ผอ.คสท. (สปร.)
  ๓. นายนิติกร ศักดิ์ขุม ผอ.กทท. (สสท.)
  ๔. นายพบุลล์ เสียงบุญ วิศวกรโยธาดำเนินการ (สปร.)

๕. ว่าที่ร้อยตรีกริรจันต์ ผกคำ วิศวกรโยธาชำนาญการ (สสท.)
  ๖. นายชยาญศักดิ์ แรงสาริกกรม และช่วยราชการที่ (สปร.) อธิการบดีแห่ง คณะทำงาน
  ๗. นายอนุวุฒิ เสียงแก้ว นายช่างโยธาชำนาญงาน (สปร.) คณะทำงานและเลขานุการ
  ๘. นายสุวรรณ ออมเอียด วิศวกรโยธาปฏิบัติกร (สสท.) คณะทำงานและผู้เชี่ยวชาญ
  ๙. นายอนุพัทธ์กร อินสมแก้ว วิศวกรโยธาปฏิบัติกร (สสท.) คณะทำงานและผู้เชี่ยวชาญ
- คณะที่ ๓ หมวดงานเรื่องหมายจราจรและความปลอดภัย ประกอบด้วย
๑. นายสมศักดิ์ ศิริวงศ์ ผอ.ทพ. (สปร.) ประธานคณะทำงาน
  ๒. นายพงษ์ศักดิ์ มากสัย ผอ.กทท. (สหพ.ที่ ๖ (สระบุรี)) คณะทำงาน
  ๓. นายอิชัย ศิริวัชรเสวี ผอ.กทท. (สหพ.ที่ ๔ (เพชรบุรี)) คณะทำงาน
  ๔. นายสกลนัย ทิพย์ชัยน้อย วิศวกรโยธาชำนาญการ (สรว.) คณะทำงาน
  ๕. นายพรหมชาติ เชื้อทอง วิศวกรโยธาชำนาญการ (สปร.) คณะทำงาน
  ๖. นายถนอม ธีระวงษ์ วิศวกรโยธาปฏิบัติกร (สสท.) คณะทำงานและเลขานุการ
  ๗. นายอนุวุฒิ เสียงแก้ว วิศวกรโยธาปฏิบัติกร (สสท.) คณะทำงานและผู้เชี่ยวชาญ
  ๘. นายเชษฐา สักดิ์ นายช่างโยธาปฏิบัติกร (สสท.) คณะทำงานและผู้เชี่ยวชาญ

คณะที่ ๔ หมวดงานระบบระบายน้ำและการป้องกันน้ำท่วมเฉพาะ ประกอบด้วย

๑. นายมานิต นิลเทพ รก.วิศวกรโยธาเชี่ยวชาญ (สสอ.) ประธานคณะทำงาน
๒. นายศรจิต อิมสมบัติ ผอ.กทท. (สปร.) คณะทำงาน
๓. นายศรภาณุ ยิ่งสกุล วิศวกรโยธาชำนาญการ (สสอ.) คณะทำงาน
๔. นายบรรณันท์ มานูเจ้า วิศวกรโยธาปฏิบัติกร (สสอ.) คณะทำงาน
๕. นายวิฑูริย์ เชนเนียงสา วิศวกรโยธาปฏิบัติกร (สสอ.) คณะทำงาน
๖. นายณัฐศักดิ์ อินสมแก้ว วิศวกรโยธาปฏิบัติกร (สสท.) คณะทำงานและเลขานุการ
๗. นายพิทักษ์ ปานจันทร์ วิศวกรโยธาชำนาญการ (สสท.) คณะทำงานและผู้เชี่ยวชาญ
๘. นายสุวรรณ ออมเอียด วิศวกรโยธาปฏิบัติกร (สสท.) คณะทำงานและผู้เชี่ยวชาญ

คณะที่ ๕ หมวดงานไฟฟ้าและภูมิทัศน์ ประกอบด้วย

๑. นายโอฬาร เวียงวิเศษ ผอ.กสอ. (สสอ.) ประธานคณะทำงาน
๒. นายสิทธิชัย ศิริพันธุ์ ผอ.กทท. (สปร.) คณะทำงาน
๓. นายเกรียงไกร ศุภพงศ์ สถานียกปฏิบัติกร (สสอ.) คณะทำงาน
๔. นายธรรมวงศ์ สุริยา วิศวกรโยธาปฏิบัติกร (สปร.) คณะทำงาน
๕. นายนิวัฒน์ จวงเทพ วิศวกรโยธาปฏิบัติกร (สปร.) คณะทำงาน
๖. นายณัฐวุฒิ เสียงแก้ว วิศวกรโยธาปฏิบัติกร (สสท.) คณะทำงานและเลขานุการ
๗. นายพิเชล ตั้งศักดิ์ปานนท์ วิศวกรโยธาปฏิบัติกร (สคก.) คณะทำงานและผู้เชี่ยวชาญ
๘. นายสุพิชฌ์ ธงชัย วิศวกรโยธาปฏิบัติกร (สคก.) คณะทำงานและผู้เชี่ยวชาญ

คณะกรรมการจัดทำแบบปฏิบัติงานก่อสร้าง  
ตามคำสั่ง กสอ.ที่ ๕๕๓ / ๒๕๖๓  
ลงวันที่ ๑ สิงหาคม ๒๕๖๓  
แบบแปลนเลขที่.....

ประธานกรรมการ.....  
กรรมการ.....  
กรรมการ.....  
กรรมการ.....

นาย.....  
สถานียกปฏิบัติกร

(นางนงญา ทองขาว)  
เจ้าพนักงานพัสดุชำนาญงาน

**คณะที่ ๒ ทบวงงานสหภาพ ประกอบด้วย**

- ๑. นายเกิ้ล วิวัฒนา ประธานคณะทำงาน
- ๒. นายอดิสร อธิรักษัญญิย์ คณะทำงาน
- ๓. นายพุทธิพงษ์ อธิรักษัญญิย์ คณะทำงาน
- ๔. ว่าที่ร้อยตรีวิรัตน์ ผดด้ว่า คณะทำงาน
- ๕. นายปิยะพันธ์ ศรีธมณี คณะทำงาน
- ๖. นางสาวจวีตน์ วิธิธนาภิญญิย์ คณะทำงาน
- ๗. นายพิทักษ์ศักดิ์ ปานจันทร์ คณะทำงาน
- ๘. นายภฤชญิ์ แลื่องนเมท์ คณะทำงานและเลขานุการ
- ๙. นายสุวรรณ อ่อนเียบ คณะทำงานและเลขานุการ
- ๑๐. นายธินวาท วิบูลย์ศรีรัมย์ คณะทำงานและเลขานุการ

**อำนาจหน้าที่**

๑. รวบรวม ข้อมูลปฐมภูมิและทุติยภูมิ ที่เกี่ยวข้องกับแบบมาตรฐานงานทางแรงงานสหภาพ จากทุกแหล่งข้อมูล เพื่อประกอบการปรับปรุงเพิ่มเติมแบบมาตรฐานงานทางแรงงานสหภาพ ทางตรงทั้งถิ่น ในส่วนที่เกี่ยวข้องกับหมวดงานที่ได้รับมอบหมาย
๒. ให้อำนาจเชิญบุคลากรจากหน่วยงานที่เกี่ยวข้องและภายนอกกรมทางหลวงชนบท เข้าร่วมได้ค้นคว้าหาข้อมูล ในฐานผู้เชี่ยวชาญ หรือผู้ให้ข้อมูล ได้เท่าที่จำเป็น
๓. วิเคราะห์และออกแบบให้เป็นไปตามหลักวิศวกรรมงานทางแรงงานสหภาพ ในส่วนที่เกี่ยวข้องกับหมวดงานที่ได้รับมอบหมาย
๔. จัดทำร่างแบบมาตรฐานงานทางแรงงานสหภาพ ทางตรงทั้งถิ่น ในส่วนที่เกี่ยวข้องกับหมวดงานที่ได้รับมอบหมาย เสนอคณะกรรมการปรับปรุงแบบมาตรฐานงานทางแรงงานสหภาพ ทางตรงทั้งถิ่น
๕. ปฏิบัติงานอื่นใดตามที่ได้รับมอบหมาย

ทั้งนี้ ตั้งแต่บัดนี้เป็นต้นไป

สั่ง ณ วันที่ ๑๖ มีนาคม พ.ศ. ๒๕๖๓



(นายบุญชู เอมะวงษ์)

อธิบดีกรมทางหลวงชนบท

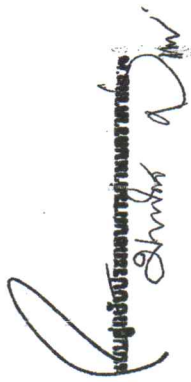

นายบุญชู เอมะวงษ์ อธิบดีกรมทางหลวงชนบท

คณะกรรมการจัดทำแบบมาตรฐานงานก่อสร้าง  
 ตามคำสั่ง อ.จ.ส.บ. ที่ ๕๕๓ / ๒๕๖๓  
 ลงวันที่ ๑๖/๓/๒๕๖๓  
 แบบแปลนเลขที่ .....

ประธานกรรมการ  
 กรรมการ  
 กรรมการ

**สันทัดทุกท้องถิ่น**  
 กรมทางหลวงชนบท

(นางนงญา ทองขาว)  
 เจ้าพนักงานพัสดุชำนาญงาน



# แบบแนะนำการยกตั้งงานอำนวยความสะดวกความปลอดภัยบริเวณทางแยก และทางโค้ง

บริเวณสี่แยกกรณินทนาการหลวงชนบท

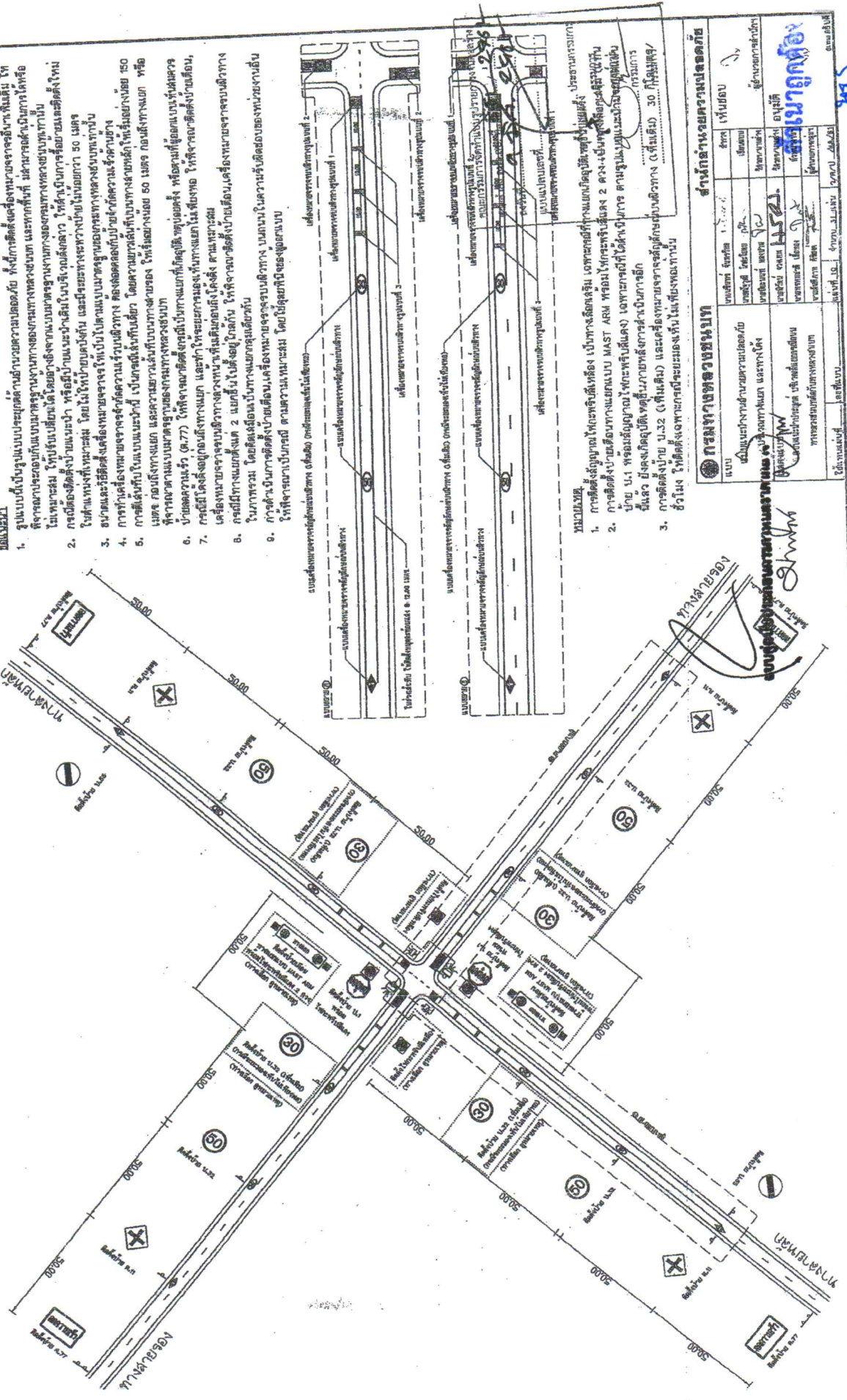

- ข้อแนะนำ
1. รูปแบบปัจจุบันแบบประตูศาลาอำนวยความสะดวกด้านความปลอดภัย ทั้งนี้การติดตั้งสิ่งอำนวยความสะดวกด้านความปลอดภัย ให้พิจารณาประกอบกับแบบมาตรฐานทางหลวงชนบท และหากพื้นที่ มีลักษณะการจราจรที่หนาแน่น หรือมีความปลอดภัยต่ำ หรือความปลอดภัยของทางหลวงชนบทที่ยังไม่ดีเท่าที่ควร ควรปรับปรุงแก้ไขโดยพิจารณาแบบมาตรฐานทางหลวงชนบท และหากพื้นที่ มีความปลอดภัยต่ำ หรือความปลอดภัยของทางหลวงชนบทที่ยังไม่ดีเท่าที่ควร ควรปรับปรุงแก้ไขโดยพิจารณาแบบมาตรฐานทางหลวงชนบท
  2. การติดตั้งสิ่งอำนวยความสะดวกด้านความปลอดภัย บริเวณทางแยก และบริเวณทางโค้ง ควรมีการติดตั้งสิ่งอำนวยความสะดวกด้านความปลอดภัย เช่น เครื่องหมายจราจร เป็นต้น และควรพิจารณาติดตั้งสิ่งอำนวยความสะดวกด้านความปลอดภัย เช่น เครื่องหมายจราจร เป็นต้น
  3. สนับสนุนการติดตั้งสิ่งอำนวยความสะดวกด้านความปลอดภัย บริเวณทางแยก และบริเวณทางโค้ง โดยให้พิจารณาแบบมาตรฐานทางหลวงชนบท และควรพิจารณาแบบมาตรฐานทางหลวงชนบท
  4. การติดตั้งสัญญาณจราจรบริเวณทางแยก ควรพิจารณาติดตั้งสัญญาณจราจรที่มีความเหมาะสมกับลักษณะการจราจรของทางหลวงชนบท
  5. การติดตั้งสัญญาณจราจรบริเวณทางแยก ควรพิจารณาติดตั้งสัญญาณจราจรที่มีความเหมาะสมกับลักษณะการจราจรของทางหลวงชนบท
  6. นำวัสดุความแข็งแรง มาใช้ในส่วนที่ติดตั้งสัญญาณจราจร บริเวณทางแยก และบริเวณทางโค้ง เพื่อให้การติดตั้งสัญญาณจราจรมีความแข็งแรงและทนทาน
  7. การติดตั้งสัญญาณจราจรบริเวณทางแยก ควรพิจารณาติดตั้งสัญญาณจราจรที่มีความเหมาะสมกับลักษณะการจราจรของทางหลวงชนบท
  8. การติดตั้งสัญญาณจราจรบริเวณทางแยก ควรพิจารณาติดตั้งสัญญาณจราจรที่มีความเหมาะสมกับลักษณะการจราจรของทางหลวงชนบท
  9. ให้พิจารณาการติดตั้งสัญญาณจราจรบริเวณทางแยก และบริเวณทางโค้ง โดยพิจารณาแบบมาตรฐานทางหลวงชนบท

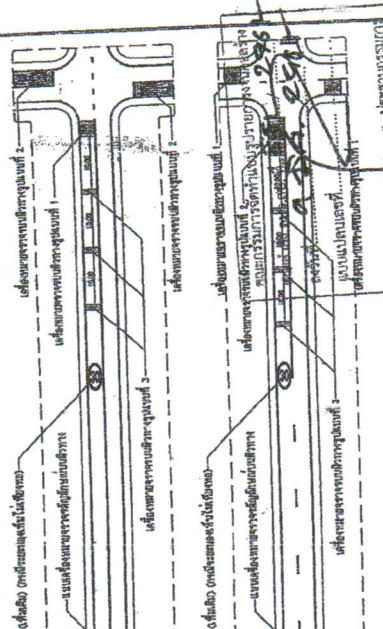

- หมายเหตุ
1. การติดตั้งสัญญาณจราจรบริเวณทางแยก และบริเวณทางโค้ง ให้พิจารณาแบบมาตรฐานทางหลวงชนบท และควรพิจารณาแบบมาตรฐานทางหลวงชนบท
  2. การติดตั้งสัญญาณจราจรบริเวณทางแยก และบริเวณทางโค้ง ควรพิจารณาติดตั้งสัญญาณจราจรที่มีความเหมาะสมกับลักษณะการจราจรของทางหลวงชนบท
  3. การติดตั้งสัญญาณจราจรบริเวณทางแยก และบริเวณทางโค้ง ควรพิจารณาติดตั้งสัญญาณจราจรที่มีความเหมาะสมกับลักษณะการจราจรของทางหลวงชนบท

กรมทางหลวงชนบท			
เขต	จังหวัด	กลุ่ม	แผนก
1. ผู้อำนวยการเขต 2. ผู้อำนวยการกลุ่ม 3. ผู้อำนวยการกอง 4. ผู้อำนวยการฝ่าย 5. ผู้อำนวยการส่วน 6. ผู้อำนวยการกลุ่มย่อย 7. ผู้อำนวยการสำนักงาน			
8. ผู้อำนวยการสำนักงาน 9. ผู้อำนวยการสำนักงาน 10. ผู้อำนวยการสำนักงาน 11. ผู้อำนวยการสำนักงาน 12. ผู้อำนวยการสำนักงาน 13. ผู้อำนวยการสำนักงาน 14. ผู้อำนวยการสำนักงาน 15. ผู้อำนวยการสำนักงาน 16. ผู้อำนวยการสำนักงาน 17. ผู้อำนวยการสำนักงาน 18. ผู้อำนวยการสำนักงาน 19. ผู้อำนวยการสำนักงาน 20. ผู้อำนวยการสำนักงาน			

(นางนงนุช ทองขาว)  
เจ้าพนักงานพัสดุชำนาญงาน

นางนงนุช ทองขาว

หน้า ๓

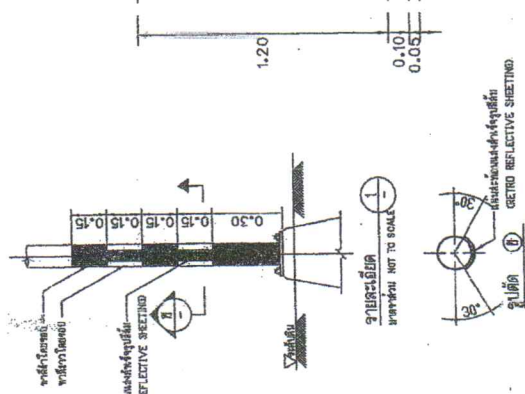
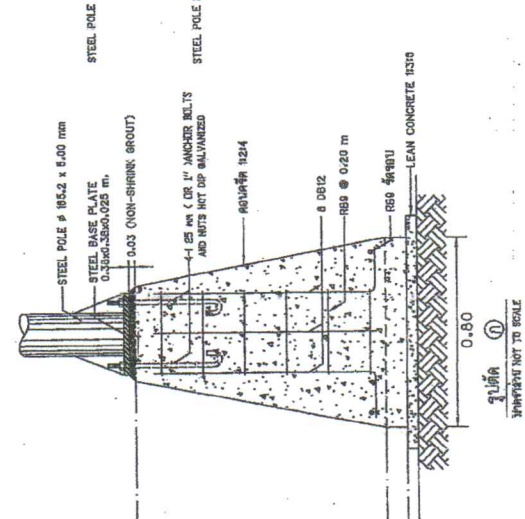
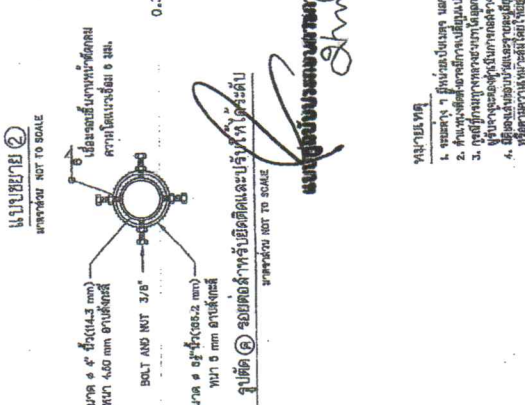
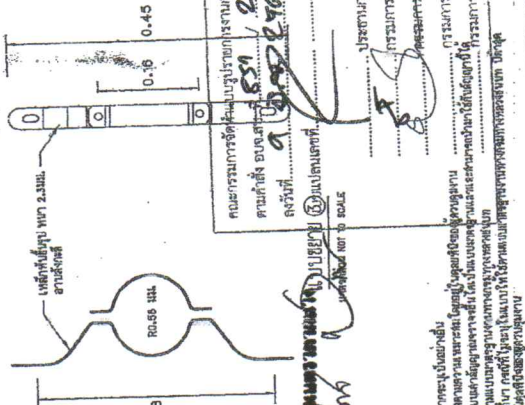
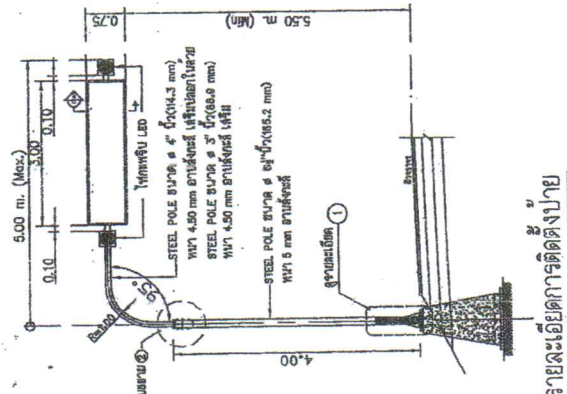
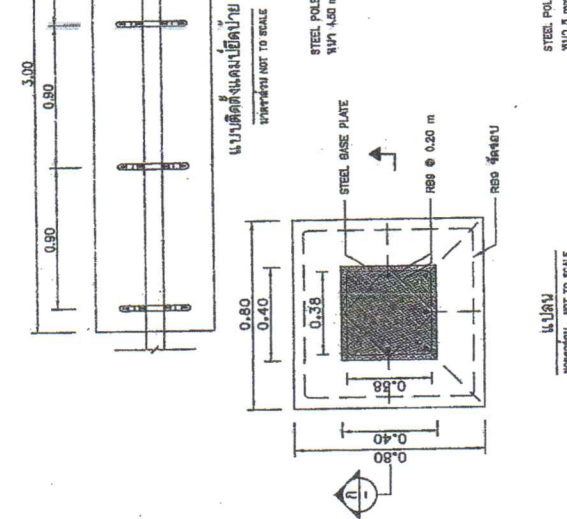
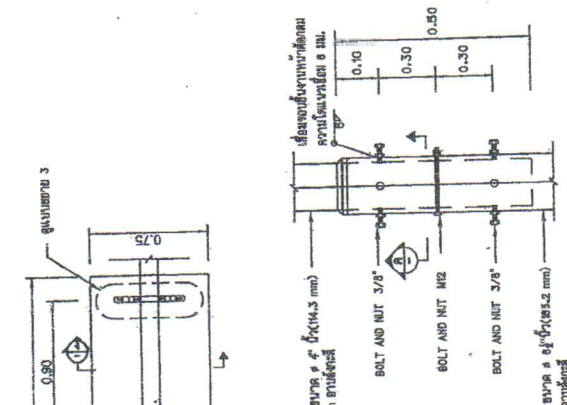
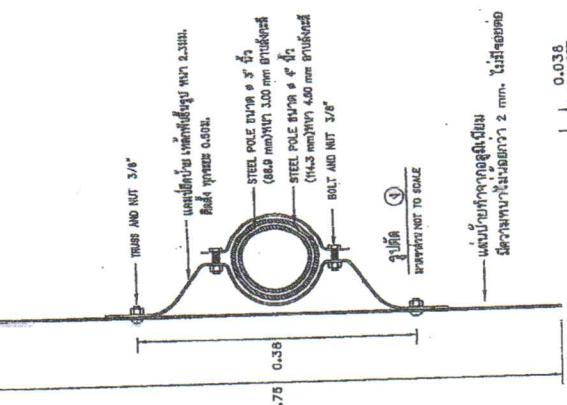

กรมทางหลวงชนบท		สำนักงานทางหลวงชนบท	
แบบ	วันที่	ชื่อ	ตำแหน่ง
แบบแปลนวงเหล็ก	12/24	นางนงนุช ทองขาว	เจ้าพนักงานพัสดุชำนาญงาน
แบบแปลนวงเหล็ก			
แบบแปลนวงเหล็ก			
แบบแปลนวงเหล็ก			
แบบแปลนวงเหล็ก			

แบบแปลนวงเหล็ก Mast Arm พร้อมป้ายเตือน

รายละเอียดการติดตั้ง Mast Arm พร้อมป้ายเตือน

รายละเอียดการติดตั้ง Mast Arm พร้อมป้ายเตือน

รายละเอียดการติดตั้ง Mast Arm พร้อมป้ายเตือน

นางนงนุช ทองขาว



# แบบแนะนำงานอำนวยความสะดวกภัยบริเวณทางแยก และทางโค้ง

## ข้อกำหนดเฉพาะ

### วัสดุเคลือบผิวจราจรเพื่อต้านทานการลื่นไถล

1. คุณสมบัติของวัสดุเคลือบผิวจราจรเพื่อต้านทานการลื่นไถล  
ผลึกจากวัสดุโคลด์พลาสติกส์สำหรับทำเครื่องหมายบนผิวทาง ตามมาตรฐาน มอก. 2611-2556 ชนิดที่ 2 (ผสมดูแลกัว) ส่วนผสมหลักประกอบด้วยอีพอกซีเรซินที่มีคุณสมบัติเมทาคริลิคเป็นของเหลว ที่ต้องผสมสารทำให้ง่ายประเภทสารเบนโซอิลเปอร์ออกไซด์ (Benzoyl Peroxide)
  - 1.1 วัสดุเคลือบผิวจราจรจะต้องผลิตจากรัดดูประลักษ์ที่ทำให้เกิดการแข็งตัวด้วยปฏิกิริยาทางเคมี โดยปฏิกิริยาจะเกิดหลังจากการผสมวัสดุ 2 ส่วนเข้าด้วยกันและใช้เวลาแข็งตัวเพื่อสามารถเปิดการจราจรได้ใน 7-15 นาที วัสดุประสานจะต้องใช้สีสีมาเดมและสามารถยู่เคาะวัสดุรวมละเอียด (Fine Aggregate) ได้เป็นอย่างดีสีมาเดม
  - 1.2 วัสดุรวมละเอียด (Fine Aggregate) ใช้ผสมลงไปในส่วนผสมหลักให้เข้ากันดีก่อนทำงาน หรือ โยล่งไปขบรอกะทำงานโดยใช้ปริมาณไม่ต่ำกว่า 30% ของน้ำหนักวัสดุประสานทั้งหมดที่ใช้ และวัสดุรวมละเอียดจะต้องมีขนาดตั้งแต่ 1 มม. ถึง 3 มม. ความหนาเฉลี่ยโดยรวมของวัสดุเคลือบผิวเมื่อทำงานเสร็จจะต่องมีต่ำกว่า 3 มม.
  - 1.3 วัสดุเคลือบผิวจราจรจะต้องมีความต้านทานการลื่นไถล (Skid Resistance) ไม่ต่ำกว่า 65 BPN หรือ 65 SRT โดยการทดสอบด้วยวิธี British Pendulum Machine ขณะปฏิบัติงานและในการตรวจรับงาน ผู้รับจ้างต้องจัดหาเครื่องมือทดสอบที่ตรงตามข้อกำหนดของหน่วยงานที่เกี่ยวข้อง
  - 1.4 วัสดุเคลือบผิวจราจรจะต้องมีความต้านทานการลื่นไถลตามตารางที่ 1 เกณฑ์กำหนดคุณสมบัติของวัสดุเคลือบผิวจราจรเพื่อต้านทานการลื่นไถล
  - 1.5 เกณฑ์กำหนดคุณสมบัติของวัสดุเคลือบผิวจราจรเพื่อต้านทานการลื่นไถลตามตารางที่ 1 เกณฑ์กำหนดคุณสมบัติของวัสดุเคลือบผิวจราจรเพื่อต้านทานการลื่นไถล
  - 1.6 ค่าความต้านทานการลื่นไถลสำหรับวัสดุเคลือบผิวจราจร 60

ชื่อผู้รับจ้าง  
ชื่อบริษัท

2. มีดีดง่า เป็นเมตร นอกจากรจะปูไว้เป็นยอางอื่น
3. วัสดุเคลือบผิวจราจรต้านทานการลื่นไถล ไม่ควรนำมาใช้กับผิวจราจรที่เป็นคอนกรีต ทหาล้ำเป็นต้องติดตั้งบนผิวจราจรที่เป็นคอนกรีต ให้พิจารณาเลือกใช้วัสดุผิวจราจร (Primer)

4. ค่ากำหนดการติดตั้งมีการเปลี่ยนแปลงตามความเหมาะสมโดยอยู่ในดุลยพินิจของผู้ควบคุมงาน

คณะกรรมการจัดทำแบบแปลนราชการ ตามคำสั่ง มท.ร.บ. ที่ 859/2564 ลงวันที่ 9 12 2564 แบบแปลนเลขที่.....		กรมทางหลวงชนบท แบบแปลนช่างเทคนิคของกรมทางหลวงชนบท เลขที่..... และแบบ.....		กรมทางหลวงชนบท แบบแปลนช่างเทคนิคของกรมทางหลวงชนบท เลขที่..... และแบบ.....	
นาย.....	นาย.....	นาย.....	นาย.....	นาย.....	นาย.....
นาย.....	นาย.....	นาย.....	นาย.....	นาย.....	นาย.....
นาย.....	นาย.....	นาย.....	นาย.....	นาย.....	นาย.....
นาย.....	นาย.....	นาย.....	นาย.....	นาย.....	นาย.....
นาย.....	นาย.....	นาย.....	นาย.....	นาย.....	นาย.....

(นางนงญา ทองขาว)  
เจ้าพนักงานพัสดุชำนาญงาน

# แบบประเมินงานอำนวยความสะดวกบริเวณทางแยก และทางโค้ง

ตารางที่ 1 เกณฑ์กำหนดคุณลักษณะของวัสดุเคลือบผิวจราจรเพื่อต้านทานการสั่นไถล

รายละเอียดคุณลักษณะของวัสดุเคลือบผิวจราจรเพื่อต้านทานการสั่นไถล	เกณฑ์กำหนด
<b>1. ตรวจสอบคุณลักษณะของวัสดุเคลือบผิวจราจร</b> 1.1 อัตราการใช้น้ำมัน (โดยจากเครื่อง), กรังมต่อตารางเมตร 1.2 ปริมาณวัสดุเคลือบผิวจราจรต่อพื้นที่ (ไม่รวมวัสดุผสมรวม), กิโลกรัมต่อตารางเมตร	≥ 400 ≥ 5
<b>2. ตรวจสอบคุณลักษณะเมื่อตรวจรับงาน</b> 2.1 ค่าความต้านทานการสั่นไถล, BPN หรือ SRT 2.2 ความหนาแน่นเฉลี่ยแห้งแห้ง, มิวลิเมตร 2.3 สี (color) - สีเหลือง (สีที่ได้อาจเทียบได้กับแถบสีมาตรฐานตาม FED-STD-595C) - สีแดง (สีที่ได้อาจเทียบได้กับแถบสีมาตรฐานตาม FED-STD-595C) - สีดำ (สีที่ได้อาจเทียบได้กับแถบสีมาตรฐานตาม FED-STD-595C) 2.4 การสะท้อนแสงเมื่อวัดด้วยเครื่องวัดที่มี geometry ของการวัดที่ระยะ 30 เมตร § 2.4.1 การวัดค่าการส่องสว่างกลางวัน (gd50), mcd.lx-1.m-2 - สีขาว - สีเหลือง - สีแดง 2.4.2 การวัดค่าการส่องสว่างในเวลากลางคืน (RL30), mcd.lx-1.m-2 - สีขาว - สีเหลือง - สีแดง	Yellow # 33538 Red # 31350 Black # 37038  ≥ 130 ≥ 100 ≥ 30  ≥ 200 ≥ 130 ≥ 70
<b>3. การตรวจสอบคุณลักษณะหลังใช้งาน (ระยะเวลาปฏิบัติงาน)</b> 3.1 สี (color) (12 เดือน และ 24 เดือน) - สีเหลือง (สีที่ได้อาจเทียบได้กับแถบสีมาตรฐานตาม FED-STD-595C) - สีแดง (สีที่ได้อาจเทียบได้กับแถบสีมาตรฐานตาม FED-STD-595C) - สีดำ (สีที่ได้อาจเทียบได้กับแถบสีมาตรฐานตาม FED-STD-595C) 3.2 ค่าความต้านทานการสั่นไถล, (BPN หรือ SRT) - 12 เดือน - 24 เดือน กรณีเกิดความต้านทานการสั่นไถลที่ระยะเวลาที่กำหนดไม่ผ่านเกณฑ์กำหนด ผู้รับจ้างจะต้องดำเนินการปรับปรุงให้ผ่านเกณฑ์ที่กำหนด	Yellow # 33538 Red # 31350 Black # 37038  ≥ 60 ≥ 55
<b>4. ระยะเวลาปฏิบัติงาน</b>	24 เดือน

นางสาวสุวิมล วัฒนศิริ  
 ๑๖/๑๒/๒๕๖๔  
 ๑๖/๑๒/๒๕๖๔

คณะกรรมการจัดทำแบบประเมินการก่อสร้าง  
 คณะที่ ๑๖๕๑/๒๕๖๔  
 วันที่ ๑๖/๑๒/๒๕๖๔  
 ณ กรุงเทพมหานคร  
 ประธานกรรมการ  
 กรรมการ  
 กรรมการ

กรมทางหลวงชนบท		สำนักงานแขวงนครพนม	
แบบ	แบบประเมินการก่อสร้าง	ชื่อโครงการ	เห็นชอบ
รายละเอียด	รายละเอียดการก่อสร้าง	ชื่อผู้รับผิดชอบ	ชื่อผู้รับผิดชอบ
วันที่	วันที่	ชื่อผู้จัดทำ	ชื่อผู้จัดทำ
วันที่	วันที่	ชื่อผู้ตรวจสอบ	ชื่อผู้ตรวจสอบ
วันที่	วันที่	ชื่อผู้ควบคุม	ชื่อผู้ควบคุม
วันที่	วันที่	ชื่อผู้ดำเนินการ	ชื่อผู้ดำเนินการ

(นางญา ทอชวาท)  
 เจ้าพนักงานพัสดุชำนาญงาน

# แบบแนะนำงานอำนวยความสะดวกทางแยก และทางโค้ง

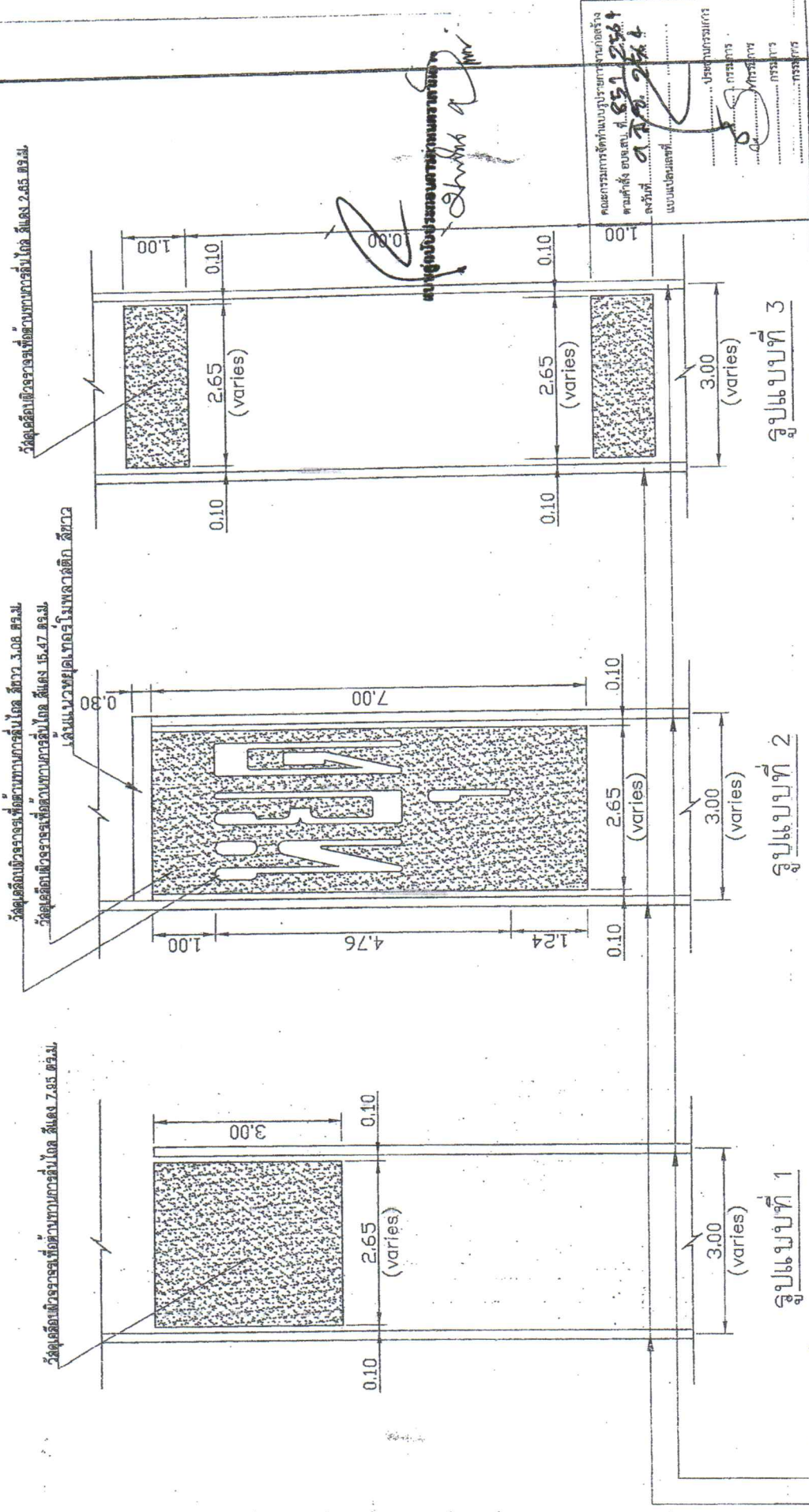

แบบฉบับร่าง  
 ๑๖/๑๒/๒๕๖๔  
 ๑๖/๑๒/๒๕๖๔

<b>กรมทางหลวงชนบท</b> สำนักงานแขวงนครพนม ๑๕/วิบูลย์เมฆา อากาศอำนวย นครพนม		<b>สำนักงานแขวงนครพนม</b> ๑๕/วิบูลย์เมฆา อากาศอำนวย นครพนม	
๑. ชื่อโครงการ ๒. วัตถุประสงค์ ๓. งบประมาณ ๔. ระยะเวลา	๑. ชื่อโครงการ ๒. วัตถุประสงค์ ๓. งบประมาณ ๔. ระยะเวลา	๑. ชื่อโครงการ ๒. วัตถุประสงค์ ๓. งบประมาณ ๔. ระยะเวลา	๑. ชื่อโครงการ ๒. วัตถุประสงค์ ๓. งบประมาณ ๔. ระยะเวลา

## รูปแบบเครื่องหมากรอกบนผิวทาง

- หมายเหตุ
- ระยะต่าง ๆ มีหน่วยเป็นเมตร นอกจากระบุเป็นอย่างอื่น
  - ค่าเผื่อตัดโค้งอาจมีการเปลี่ยนแปลงตามความเหมาะสม โดยอยู่ในจุดที่มีรัศมีโค้งน้อย
  - พื้นที่ที่แสดงคือเพียงตัวอย่างเท่านั้น อาจจะไม่ตรงกับแบบจริง
  - เนื้อของข้อความในคู่มืออาจมีเปลี่ยนแปลงได้โดยไม่ต้องแจ้งให้ทราบล่วงหน้า

(นางนงนุช ทองขาว)  
 เจ้าพนักงานพัสดุชำนาญงาน

# แบบแนะนำงานอำนวยความสะดวกภัยบริเวณทางแยก และทางโค้ง

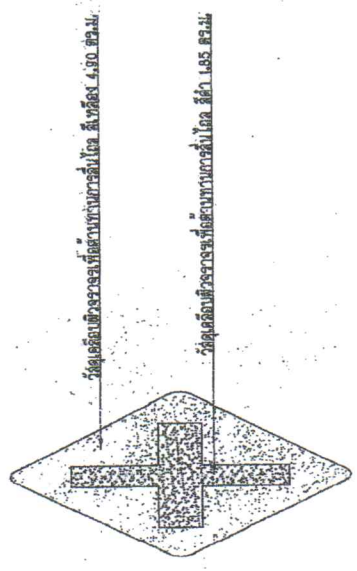

วัสดุเคลือบผิวจราจรที่ต้านทานการลื่นไถล สีเหลือง 5.00 ตร.ม.

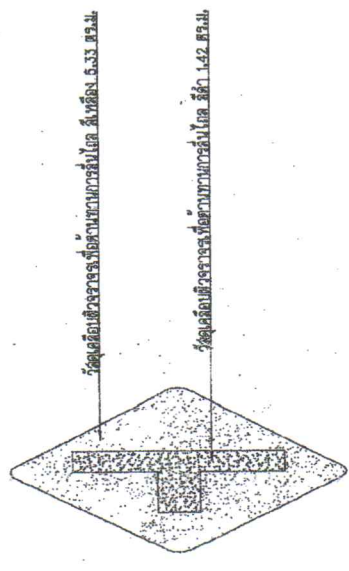

วัสดุเคลือบผิวจราจรที่ต้านทานการลื่นไถล สีเหลือง 5.33 ตร.ม.

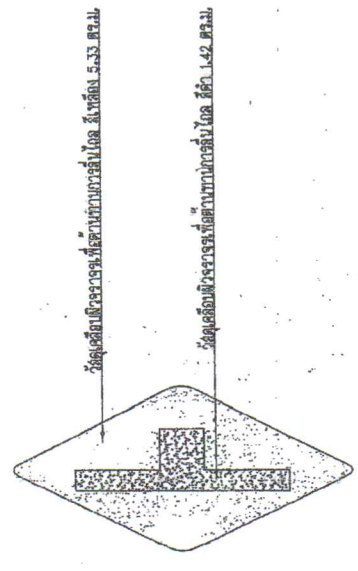

วัสดุเคลือบผิวจราจรที่ต้านทานการลื่นไถล สีเหลือง 5.33 ตร.ม.

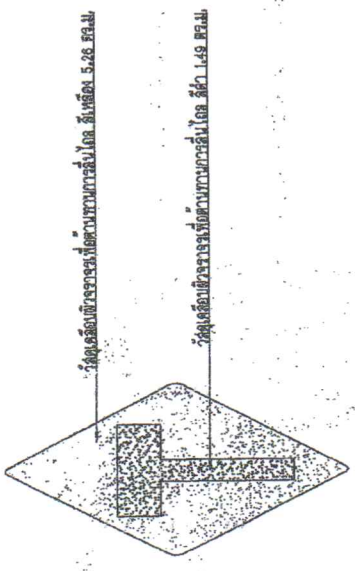

วัสดุเคลือบผิวจราจรที่ต้านทานการลื่นไถล สีเหลือง 5.00 ตร.ม.

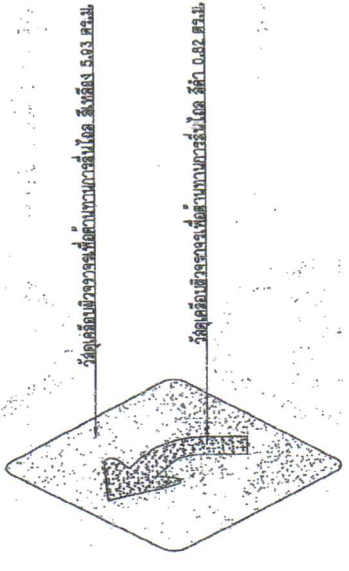

วัสดุเคลือบผิวจราจรที่ต้านทานการลื่นไถล สีเหลือง 5.03 ตร.ม.

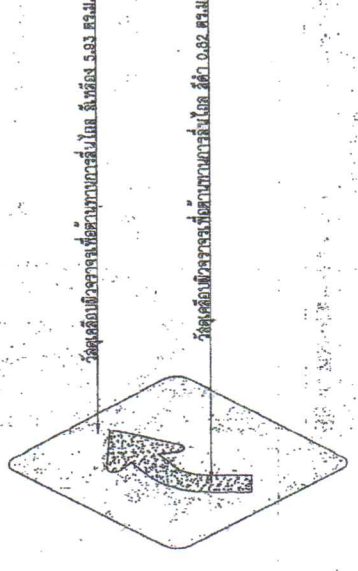

วัสดุเคลือบผิวจราจรที่ต้านทานการลื่นไถล สีเหลือง 5.03 ตร.ม.

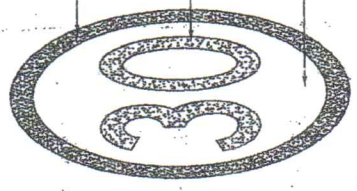

วัสดุเคลือบผิวจราจรที่ต้านทานการลื่นไถล สีดำ 2.44 ตร.ม.

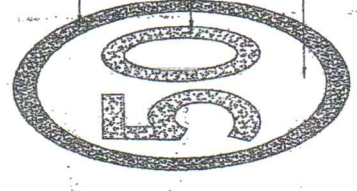

วัสดุเคลือบผิวจราจรที่ต้านทานการลื่นไถล สีดำ 1.77 ตร.ม.

คณะกรรมการกำหนดมาตรฐานการจราจร  
 กรมการขนส่งทางบก โทร. 0-255-2544  
 โทรสาร 0-255-2544  
 อ. 255 2544  
 กรมการขนส่งทางบก โทร. 0-255-2544  
 กรมการขนส่งทางบก โทร. 0-255-2544  
 กรมการขนส่งทางบก โทร. 0-255-2544

แบบฉบับประกอบเอกสารทางราชการ  
 ๒๒๒

## แบบเครื่องหมายจราจรสัญลักษณ์ทาง

กรมการขนส่งทางบก		สำนักงานมาตรฐานการจราจร	
นายสมชาย ใจดี	นายสมชาย ใจดี	นายสมชาย ใจดี	นายสมชาย ใจดี
นายสมชาย ใจดี	นายสมชาย ใจดี	นายสมชาย ใจดี	นายสมชาย ใจดี
นายสมชาย ใจดี	นายสมชาย ใจดี	นายสมชาย ใจดี	นายสมชาย ใจดี
นายสมชาย ใจดี	นายสมชาย ใจดี	นายสมชาย ใจดี	นายสมชาย ใจดี
นายสมชาย ใจดี	นายสมชาย ใจดี	นายสมชาย ใจดี	นายสมชาย ใจดี
นายสมชาย ใจดี	นายสมชาย ใจดี	นายสมชาย ใจดี	นายสมชาย ใจดี
นายสมชาย ใจดี	นายสมชาย ใจดี	นายสมชาย ใจดี	นายสมชาย ใจดี
นายสมชาย ใจดี	นายสมชาย ใจดี	นายสมชาย ใจดี	นายสมชาย ใจดี
นายสมชาย ใจดี	นายสมชาย ใจดี	นายสมชาย ใจดี	นายสมชาย ใจดี

(นางนงนุช ทองขาว)  
 เจ้าพนักงานพัสดุชำนาญงาน

# แบบแนะนำงานอำนวยความสะดวกบริเวณทางแยก และทางโค้ง

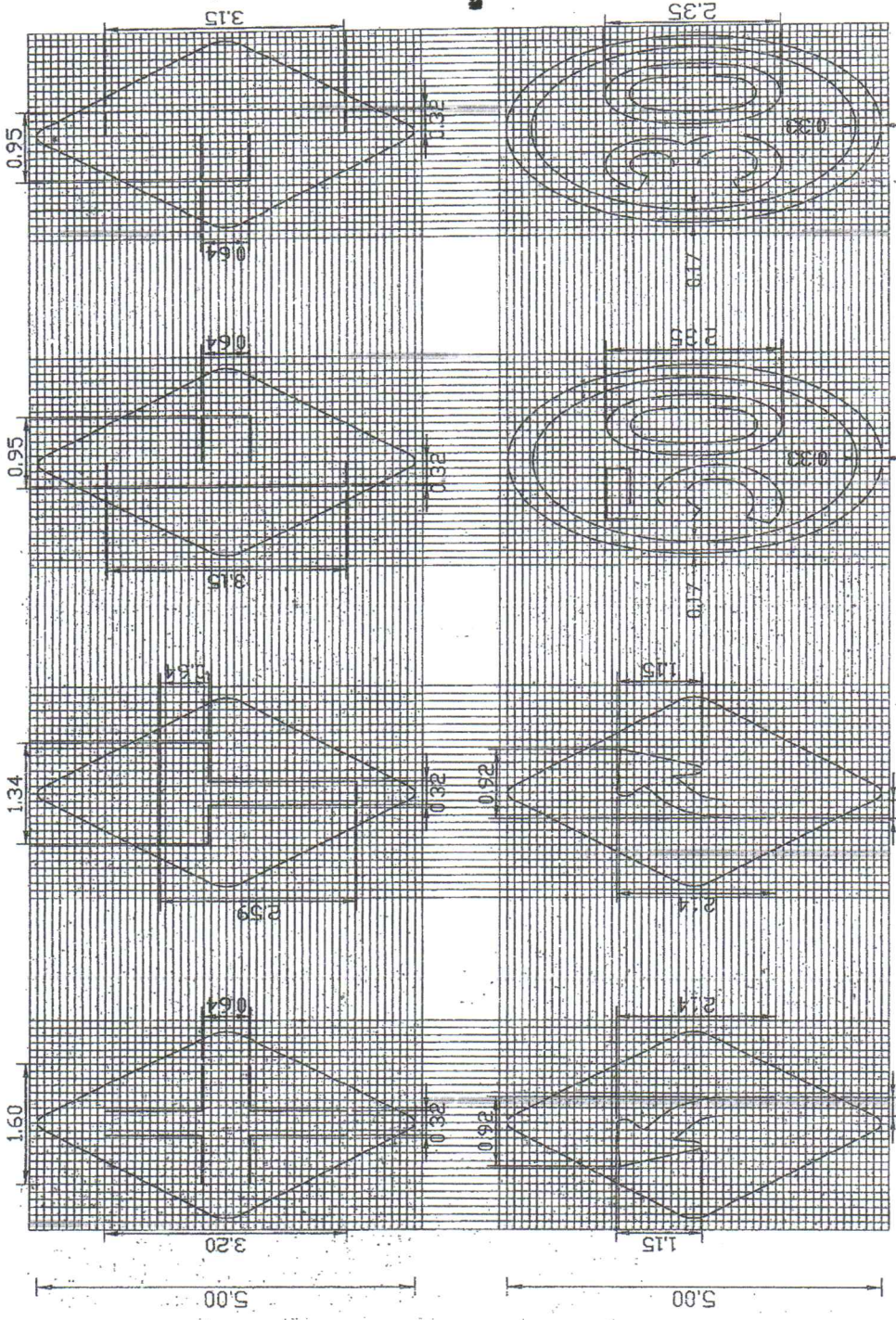

แบบร่าง  
 ๒๕๕๑/๒๕๕๑  
 ๒๕๕๑/๒๕๕๑  
 ๒๕๕๑/๒๕๕๑

คณะกรรมการจัดทำแบบปฏิบัติงาน  
 คณะคําสั่ง ธงธ.บ. ที่ ๕๕๑/๒๕๕๑  
 ลงวันที่ ๒๕๕๑/๒๕๕๑  
 แบบแปลน

กรมการช่างเทคนิค  
 กรมการช่างเทคนิค  
 กรมการช่างเทคนิค

กรมการช่างเทคนิค  
 กรมการช่างเทคนิค  
 กรมการช่างเทคนิค

กรมการช่างเทคนิค  
 กรมการช่างเทคนิค  
 กรมการช่างเทคนิค

ขนาดช่องตาราง (Grid size) มีความกว้าง 0.10 ม. และสูง 0.10 ม. ซึ่งจะได้เครื่องหมายสูง 5.00 ม.

แบบขยายเครื่องหมายจราจรสัญลักษณ์บนผิวทาง

(นางญาณี ทองขาว)  
 เจ้าพนักงานเทคนิคชำนาญงาน

# แบบแปลนงานคำนวณความปลอดภัยบริเวณทางแยก และทางโค้ง

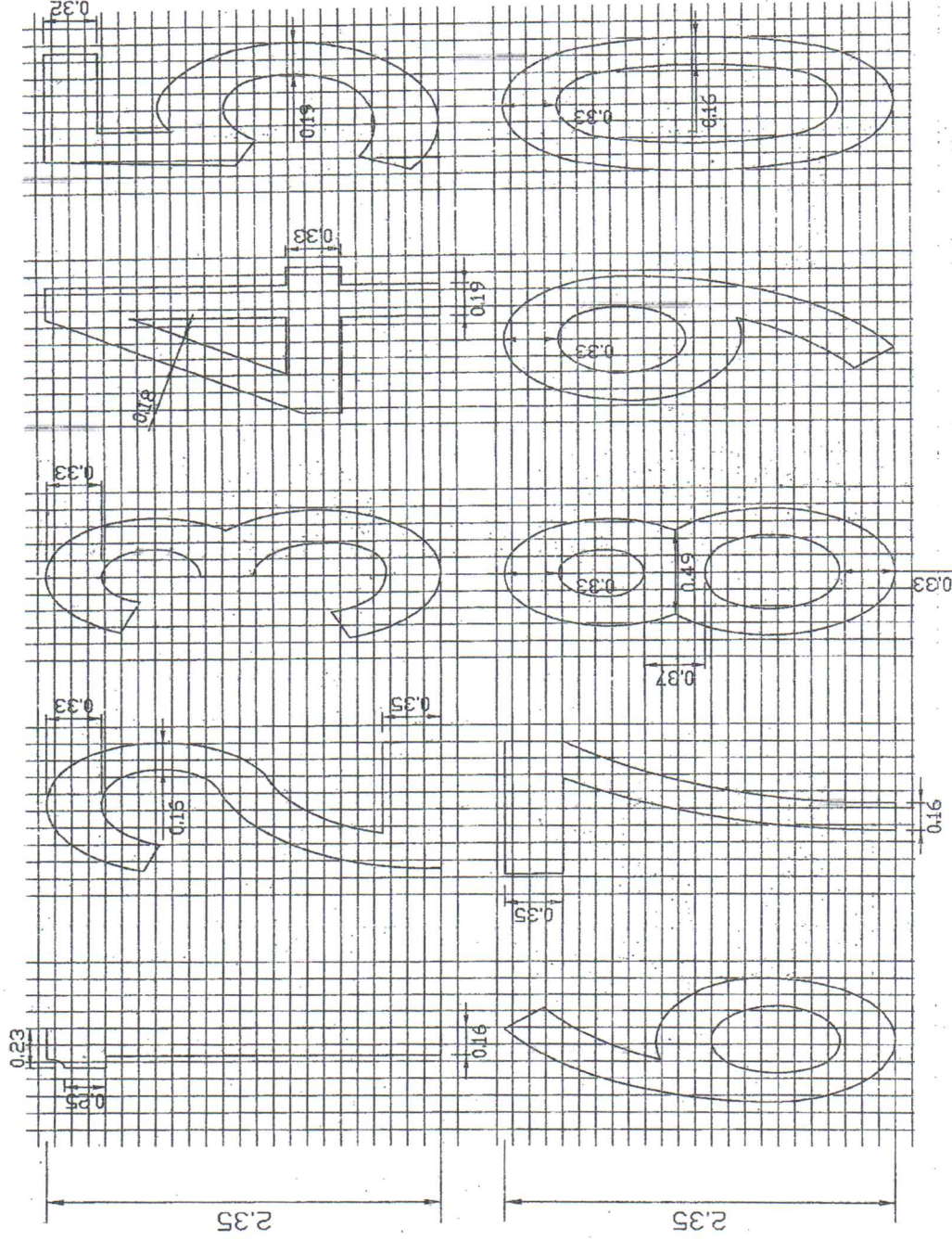

ขนาดของตาราง (Grid size) มีความกว้าง 0.10 ม. และสูง 0.10 ม. ซึ่งจะได้เครื่องหมายสูง 2.35 ม.

แบบขยายตัวเลขในเครื่องหมายภายในลักษณะบนผิวทาง

นายชัชวราภรณ์ ออทองดี  
 นายแปลน

คณะกรรมการกำหนดปัญหาการก่อสร้าง  
 ถนนสาย ออทองดี 855 / 2554  
 ถนนเส้นที่ 19-824  
 นายแปลน

ประธานกรรมการ  
 กรรมการ  
 กรรมการ  
 กรรมการ

การช่างหลวงชนบท

แบบแปลนงานคำนวณความปลอดภัย

ผู้จัดทำ: นายชัชวราภรณ์ ออทองดี

ผู้ตรวจสอบ: นายชัชวราภรณ์ ออทองดี

วันที่: 19/8/2554

ที่: ออทองดี

ขนาด: 1.32 x 1.38

ผู้ควบคุมงาน: นายชัชวราภรณ์ ออทองดี

วันที่: 19/8/2554

ที่: ออทองดี

(นางนงนุช ทองขาว)  
 เจ้าพนักงานพัสดุชำนาญงาน