

สัญญาจ้างก่อสร้าง
(ฉบับแก้ไขเพิ่มเติม ครั้งที่ ๑)

สัญญาเลขที่ ๖๘/๒๕๖๗

สัญญาฉบับนี้ทำขึ้น ณ องค์การบริหารส่วนจังหวัดสระบุรี ตำบลปากเพรียว อำเภอเมืองสระบุรี จังหวัด สระบุรี เมื่อวันที่ ๘ พฤษภาคม ๒๕๖๗ ระหว่าง องค์การบริหารส่วนจังหวัดสระบุรี โดย นายธนภฤต อิตตะสัมปยุตตะ ตำแหน่ง รองนายกองค์การบริหารส่วนจังหวัด ปฏิบัติราชการแทน นายกองดีการบริหารส่วนจังหวัดสระบุรี ผู้รับมอบอำนาจ ตามคำสั่งองค์การบริหารส่วนจังหวัดสระบุรี ที่ ๑๗๘๖/๒๕๖๖ ลงวันที่ ๒๘ กันยายน ๒๕๖๖ ซึ่งต่อไปในสัญญานี้เรียกว่า "ผู้ว่าจ้าง" ฝ่ายหนึ่งกับ ห้างหุ้นส่วนจำกัด โครงการโยธา ซึ่งจดทะเบียนเป็น นิติบุคคลสำนักงานทะเบียนหุ้นส่วนบริษัท จังหวัดนครนายก กรมพัฒนาธุรกิจการค้า กระทรวงพาณิชย์ มีสำนักงานใหญ่อยู่ เลขที่ ๑๔๒/๘ หมู่ ๑ ถนนสุวรรณศร ตำบลท่าช้าง อำเภอเมืองนครนายก จังหวัด นครนายก โดยนายบุญมา โรจนปิยาวงศ์ (หุ้นส่วนผู้จัดการ) ผู้มีอำนาจลงนามผูกพันนิติบุคคลปรากฏตามหนังสือรับรองของ สำนักงานทะเบียนหุ้นส่วนบริษัท จังหวัดนครนายก กรมพัฒนาธุรกิจการค้า กระทรวงพาณิชย์ ที่ นย.๐๐๐๗๓๓ ลงวันที่ ๒๐ ธันวาคม ๒๕๖๖ แนบท้ายสัญญานี้ ซึ่งต่อไปในสัญญานี้เรียกว่า "ผู้รับจ้าง" อีกฝ่ายหนึ่ง ตามที่ผู้ว่าจ้างตกลงจ้างและผู้รับจ้างตกลงรับจ้าง โครงการก่อสร้างสะพาน คสล. บ้านถ้ำเต่า บริเวณ หมู่ที่ ๕ ต.ชะอม อ.แก่งคอย จ.สระบุรี เป็นเงินทั้งสิ้น ๑,๐๓๑,๐๐๐.๐๐ บาท (หนึ่งล้านสามหมื่นหนึ่งพันบาทถ้วน) ตามสัญญาจ้างก่อสร้าง เลขที่ ๖๘/๒๕๖๗ ลงวันที่ ๒๓ กุมภาพันธ์ ๒๕๖๗ แล้วนั้น บัดนี้คู่สัญญาได้ตกลงแก้ไขเพิ่มเติมสัญญาจ้างก่อสร้างดังกล่าว ดังต่อไปนี้

องค์การบริหารส่วนจังหวัดสระบุรี อนุมัติให้แก้ไขเปลี่ยนแปลงปริมาณงาน แก้ไขวงงาน และขยายสัญญาจ้างก่อสร้างโครงการฯ ดังนี้

๑. คณะกรรมการตรวจรับพัสดุ และผู้ควบคุมงาน ได้ออกตรวจสอบพื้นที่ตามสภาพความเป็นจริง ร่วมกับตัวแทนผู้รับจ้าง พบว่าชั้นดินในบริเวณสถานที่ก่อสร้าง เป็นชั้นหินแข็ง ไม่สามารถดำเนินการตอกเสาเข็มได้จึงก่อสร้างฐานรากแบบเสาเข็มไม่ได้ ตามแบบรูปรายการในสัญญาจ้าง

(ลงชื่อ).....ผู้ว่าจ้าง

(นายธนภฤต อิตตะสัมปยุตตะ)

รองนายกองค์การบริหารส่วนจังหวัด ปฏิบัติราชการแทน
นายกองค์การบริหารส่วนจังหวัดสระบุรี

(ลงชื่อ).....ผู้รับจ้าง

(นายบุญมา โรจนปิยาวงศ์)

หุ้นส่วนผู้จัดการ



๒. ประธานกรรมการตรวจรับพัสดุได้นัดคณะกรรมการตรวจรับพัสดุ ช่างผู้ควบคุมงานและผู้รับจ้าง ประชุม ณ สำนักงาน องค์การบริหารส่วนจังหวัดสระบุรี เมื่อวันที่ ๑๕ เมษายน ๒๕๖๗ เวลา ๑๐.๓๐ น. เพื่อหาแนวทางแก้ไขปัญหา โดยพิจารณาเปลี่ยนฐานรากแบบเสาเข็มเป็นฐานรากแบบฐานแผ่ โดยให้ช่างควบคุมงานและวิศวกรประจำโครงการของผู้รับจ้าง ออกแบบฐานรากใหม่

๓. ประธานกรรมการได้นัดคณะกรรมการตรวจรับพัสดุ ผู้ควบคุมงานและผู้รับจ้าง ประชุม ณ สำนักงาน องค์การบริหารส่วนจังหวัดสระบุรี เมื่อวันที่ ๘ พฤษภาคม ๒๕๖๗ เวลา ๑๕.๓๐ น. เรื่อง สรุปแนวทางการแก้ไขปัญหา จากการที่ไม่สามารถก่อสร้างฐานรากแบบเสาเข็มได้ เนื่องจากพื้นที่บริเวณก่อสร้างสะพานด้านล่างเป็นชั้นหิน จึงไม่สามารถตอกเสาเข็มลงไปได้ จากรายการคำนวณกำลังรับน้ำหนักของฐานรากจากเอกสารรายงานการเจาะสำรวจสภาพชั้นดินพบว่า ที่ระยะความลึก ๓.๐๐ ขึ้นไป มีกำลังรับน้ำหนักปลอดภัยไม่น้อยกว่า ๓๐ ตัน/ตารางเมตร และระดับความลึกของฐานรากที่สามารถขุดได้อยู่ที่ระยะความลึก ๕.๕๐ เมตร จากผิวเดิม พื้นที่หน้างานความสูงของเสาตอม่อตบริมมีความสูงที่ ๓.๐๐ เมตร จากข้อมูลดังกล่าวเพียงพอที่จะกระทำการก่อสร้างฐานรากแบบฐานแผ่ตามแบบมาตรฐานงานทางสำหรับองค์กรปกครองส่วนท้องถิ่น เลขที่ ทล-๔-๒๐๗ ได้ ทั้งนี้ผู้รับจ้างได้ทำรายการคำนวณฐานแผ่ใหม่โดยให้วิศวกรผู้ได้รับใบอนุญาตประกอบวิชาชีพวิศวกรรมควบคุม ระดับสามัญวิศวกร เลขทะเบียน สย.๓๘๖๘ ออกแบบ และรับรองความมั่นคงแข็งแรงของโครงสร้างสะพานดังกล่าว และถนนบริเวณระยะคอสะพาน กม.ที่ ๐+๐๐๐ ถึง กม.ที่ ๐+๐๐๗ มีความชำรุดเสียหายมากขึ้น มีความจำเป็นต้องเพิ่มระยะ Approach Slab จากเดิมข้างละ ๕.๐๐ เมตร ขอบแก้ไขเป็นฝั่งซ้ายยาว ๗.๐๐ เมตร และฝั่งขวายาว ๑๑.๐๐ เมตร เพื่อความปลอดภัยในการใช้รถสัญจรไปมา เห็นควรให้แก้ไขเปลี่ยนแปลงปริมาณงานในสัญญาจ้างก่อสร้างเพื่อให้เหมาะสมกับสภาพก่อสร้างหน้างานเพื่อประโยชน์ต่อทางราชการและไม่ทำให้ทางราชการเสียหาย (เอกสารหมายเลข ๒)รายละเอียดดังนี้

- ปรับลด เสาเข็มคอนกรีตอัดแรง ขนาด ๐.๔๐x ๐.๔๐ เมตร ยาว ๒๑.๐๐ เมตร จำนวน ๑๐ ต้น ราคาต้นละ ๒๐,๐๘๑.๑๗บาท รวมเป็นเงิน ๒๐๐,๘๑๑.๗๐ บาท

- ปรับลด ผนังคอกเสาเข็ม จำนวน ๔๒ ตารางเมตร ราคาตารางเมตรละ ๑,๑๘๘.๔๕ บาท รวมเป็นเงิน ๔๖,๕๗๔.๕๐ บาท

- ปรับลด Approach Slab ยาวด้านละ ๕.๐๐ เมตร จำนวน ๒ ชุด ราคาหน่วยละ ๕๕,๖๖๖.๗๕ บาท รวมเป็นเงิน ๑๑๑,๓๓๓.๕๐ บาท

(ลงชื่อ).....ผู้ว่าจ้าง

(นายธนภฤต อัดทะสัมปณณะ)

รองนายกองค์การบริหารส่วนจังหวัด ปฏิบัติราชการแทน
นายกองค์การบริหารส่วนจังหวัดสระบุรี



ลงชื่อ).....ผู้รับจ้าง

(นายบุญเษมา โรจนปิยาวงศ์)

หัวหน้าผู้จัดการ

ปรับลด รวมเป็นเงินทั้งสิ้น ๓๕๕,๑๒๐.๑๐ บาท (สามแสนห้าหมื่นเก้าพันหนึ่งร้อยยี่สิบบาท-สิบสตางค์)

- **ปรับเพิ่ม** ขุดดินฐานราก จำนวน ๕๐ ลูกบาศก์เมตร ราคาหน่วยละ ๑๒๐.๖๑ บาท รวมเป็นเงิน ๖,๐๐๓.๒๕ บาท

- **ปรับเพิ่ม** เหล็ก RB - ๕ มม. จำนวน ๐.๑๐๐ ตัน ราคาหน่วยละ ๓๕,๑๗๐.๐๖ บาท รวมเป็นเงิน ๓,๕๑๗.๐๖ บาท

- **ปรับเพิ่ม** เหล็ก DB - ๑๒ มม. จำนวน ๐.๔๒๐ ตัน ราคาหน่วยละ ๓๔,๕๑๗.๖๗ บาท รวมเป็นเงิน ๑๔,๕๙๗.๔๒ บาท

- **ปรับเพิ่ม** เหล็ก DB - ๑๖ มม. จำนวน ๐.๔๘๐ ตัน ราคาหน่วยละ ๓๔,๑๕๔.๗๒ บาท รวมเป็นเงิน ๑๖,๔๑๓.๔๗ บาท

- **ปรับเพิ่ม** เหล็ก DB - ๒๕ มม. จำนวน ๑.๐๐๐ ตัน ราคาหน่วยละ ๓๓,๕๖๐.๘๕ บาท รวมเป็นเงิน ๓๓,๕๖๐.๘๕ บาท

- **ปรับเพิ่ม** Approach Slab ความยาว ๗.๐๐ เมตร จำนวน ๑ ชุด ราคาชุดละ ๖๗,๘๔๔.๕๕ บาท รวมเป็นเงิน ๖๗,๘๔๔.๕๕ บาท

- **ปรับเพิ่ม** Approach Slab ความยาว ๑๑.๐๐ เมตร จำนวน ๑ ชุด ราคาชุดละ ๑๒๖,๕๖๗.๐๕ บาท รวมเป็นเงิน ๑๒๖,๕๖๗.๐๕ บาท

- **ปรับเพิ่ม** Guard Rail คอสะพาน จำนวน ๑๖.๐๐ เมตร ราคาเมตรละ ๑,๓๘๗.๖๖ บาท รวมเป็นเงิน ๒๒,๒๐๒.๕๖ บาท

- **ปรับเพิ่ม** สัญญาณไฟกระพริบ จำนวน ๒.๐๐ ชุด ราคาหน่วยละ ๑๕,๓๗๘.๒๐ บาท รวมเป็นเงิน ๓๐,๗๕๖.๔๐ บาท

- **ปรับเพิ่ม** ไม้แบบ จำนวน ๔๐.๐๐ ตารางเมตร ราคาหน่วยละ ๔๕๑.๔๗ บาท รวมเป็นเงิน ๑๘,๐๕๘.๘๐ บาท

- **ปรับเพิ่ม** ดาดคอนกรีต ๒ ด้าน หน้า ๐.๐๗ เมตร จำนวน ๒๖.๐๐ ตารางเมตร ราคาหน่วยละ ๒๗๐.๘๗ บาท รวมเป็นเงิน ๗,๐๔๒.๖๒ บาท



(ลงชื่อ).....ผู้ว่าจ้าง
(นายธนภุต อัดทะสัมปุลณนะ)

รองนายกองค์การบริหารส่วนจังหวัด ปฏิบัติราชการแทน
นายกองค์การบริหารส่วนจังหวัดสระบุรี

ลงชื่อ).....ผู้รับจ้าง
(นายบุญมา โรจนการโยธา)
ทูนส่วนผู้จัดการ

ปรับเพิ่มรวมเป็นเงินทั้งสิ้น ๓๕๕,๗๑๖.๑๑ บาท (สามแสนห้าหมื่นเจ็ดร้อยสิบหกบาทสิบเอ็ดสตางค์)

รวมค่างาน**ปรับเพิ่ม** เป็นจำนวนเงินเท่ากับ ๓๕๕,๗๑๖.๑๑ - ๓๕๕,๑๒๐.๑๐ = ๕๖๖.๐๑บาท (ห้าร้อยเก้าสิบหกบาทหนึ่งสตางค์) เป็นจำนวนเงินค่าก่อสร้างเท่ากับ ๑,๐๓๑,๕๖๖.๐๑ บาท (หนึ่งล้านสามหมื่นหนึ่งพันห้าร้อยเก้าสิบหกบาทหนึ่งสตางค์) โดยทั้งนี้ผู้รับจ้างยินยอมลดราคาค่างานก่อสร้างตามสัญญาจ้างเดิมเป็นวงเงิน ๑,๐๓๑,๐๐๐.๐๐ บาท (หนึ่งล้านสามหมื่นหนึ่งพันบาทถ้วน)

๔. แก้ไขแบบก่อสร้างและแก้ไขงวดงาน ให้ตรงตามรายการปรับลดปริมาณงานยกเลิกเอกสารแนบท้ายสัญญาข้อที่ ๒.๑ หน้า ๖, ๗, ๑๒, ๑๓, ๑๔, ๑๕, ๑๖, ๑๗, ๑๘, ๑๙, ๒๐ โดยใช้แบบที่แนบมาพร้อมนี้และรายการคำนวณโครงสร้างฐานรากแบบฐานแผ่ (เอกสารหมายเลข ๒)

๕. ได้แจ้งให้ผู้รับจ้างเข้าดำเนินการได้ ในวันที่ ๑๐ พฤษภาคม ๒๕๖๗ และขยายเวลาก่อสร้างให้ผู้รับจ้างตั้งแต่วันที่ ๑๕ มีนาคม ๒๕๖๗ ถึง ๕ พฤษภาคม ๒๕๖๗ เป็นระยะเวลาทั้งสิ้น ๕๖ วัน

รายละเอียดตามแนบท้ายสัญญาจ้างก่อสร้าง

ข้อ ๔. ข. ค่าจ้างและการจ่ายเงิน

ข้อความเดิม

ผู้ว่าจ้าง ตกลงจ่าย และผู้รับจ้างตกลงรับเงินค่าจ้างจำนวนเงิน ๑,๐๓๑,๐๐๐.๐๐ บาท (หนึ่งล้านสามหมื่นหนึ่งพันบาทถ้วน) ซึ่งได้รวมภาษีมูลค่าเพิ่ม ตลอดจน ภาษีอากรอื่น ๆ และค่าใช้จ่ายที่ปวงด้วยแล้ว โดยถือราคาเหมารวม เป็นเกณฑ์ และกำหนดการจ่ายเงิน เป็นงวด ๆ ดังนี้

งวดที่ ๑ เป็นจำนวนเงิน ๓๐๕,๓๐๐.๐๐ บาท (หนึ่งล้านสามหมื่นหนึ่งพันบาทถ้วน) เมื่อผู้รับจ้างได้ปฏิบัติงาน ดังนี้

- ส่งแผนงานการก่อสร้าง
- เจาะสำรวจดิน แล้วเสร็จทั้งหมด
- รื้อถอนสะพานท่อลอด แล้วเสร็จทั้งหมด
- งานปรับพื้นที่ และวางผัง แล้วเสร็จทั้งหมด
- งานฐานราก ตอม่อ และคานรัด แล้วเสร็จ ๒ ดับ

(ลงชื่อ).....ผู้ว่าจ้าง

(นายธนภุต อัคระสัมปณณะ)

รองนายกองค์การบริหารส่วนจังหวัด ปฏิบัติราชการแทน
นายกองค์การบริหารส่วนจังหวัดสระบุรี

(ลงชื่อ).....ผู้รับจ้าง

(นายบุญมา โรจนปิยาวงค์)

หุ้นส่วนผู้จัดการ



ให้แล้วเสร็จภายในวันที่ ๘ เมษายน ๒๕๖๗

งวดที่ ๒ (งวดสุดท้าย) เป็นจำนวนเงิน ๗๒๑,๗๐๐.๐๐ บาท (เจ็ดแสนสองหมื่นหนึ่งพันเจ็ดร้อย บาทถ้วน) เมื่อผู้รับจ้างได้ปฏิบัติงาน ดังนี้

- งาน โครงสร้างพื้นสะพาน แล้วเสร็จทั้งหมด
- งาน โครงสร้างราวสะพาน แล้วเสร็จทั้งหมด
- งาน โครงสร้างพื้น และราวสะพาน แล้วเสร็จทั้งหมด
- งาน ถนน และ approach slab แล้วเสร็จทั้งหมด
- งาน สถาปัตยกรรมและตกแต่ง แล้วเสร็จทั้งหมด
- งาน อื่นๆ ตามรูปแบบสัญญาจ้าง แล้วเสร็จทั้งหมด
- ทำความสะอาดสถานที่ก่อสร้างและบริเวณโดยรอบทั้งหมด ให้แล้วเสร็จเรียบร้อย ตามที่

กำหนดไว้ในข้อ ๒๐ ให้แล้วเสร็จภายในวันที่ ๒๓ พฤษภาคม ๒๕๖๗

แก้ไขใหม่เป็น

ผู้ว่าจ้าง ตกลงจ่าย และผู้รับจ้างตกลงรับเงินค่าจ้างจำนวนเงิน ๑,๐๓๑,๐๐๐.๐๐ บาท (หนึ่งล้าน สามหมื่นหนึ่งพันบาทถ้วน) ซึ่งได้รวมภาษีมูลค่าเพิ่ม ตลอดจน ภาษีอากรอื่น ๆ และค่าใช้จ่ายที่ปวงด้วยแล้ว โดย ถือราคาเหมารวม เป็นเกณฑ์ และกำหนดการจ่ายเงิน เป็นงวด ๆ ดังนี้

งวดที่ ๑ (งวดสุดท้าย) เป็นจำนวนเงิน ๑,๐๓๑,๐๐๐.๐๐ บาท (หนึ่งล้านสามหมื่นหนึ่งพันบาท ถ้วน) เมื่อผู้รับจ้างได้ปฏิบัติงาน ดังนี้

- ส่งแผนงานการก่อสร้าง
- เจาะสำรวจดิน แล้วเสร็จทั้งหมด
- รื้อถอนสะพานที่ถอดแล้วเสร็จทั้งหมด
- งานปรับพื้นที่ และวางผัง แล้วเสร็จทั้งหมด
- งานฐานราก ค่อม่อ และคานรััด แล้วเสร็จ ๒ ดับ
- งาน โครงสร้างพื้นสะพาน แล้วเสร็จทั้งหมด
- งาน โครงสร้างราวสะพาน แล้วเสร็จทั้งหมด

(ลงชื่อ).....ผู้ว่าจ้าง

(นายธนภุต อัครสัมปยุตตะ)

รองนายกองค์การบริหารส่วนจังหวัด ปฏิบัติราชการแทน

นายกองค์การบริหารส่วนจังหวัดสระบุรี



ลงชื่อ).....ผู้รับจ้าง

(นายบุญมา โรจนปิยาวงศ์)

หัวหน้าผู้จัดการ

- งาน โครงสร้างพื้น และราวสะพาน แล้วเสร็จทั้งหมด
- งานถนน และ approach slab แล้วเสร็จทั้งหมด
- งานสถาปัตยกรรมและตกแต่ง แล้วเสร็จทั้งหมด
- งานอื่นๆ ตามรูปแบบสัญญาจ้าง แล้วเสร็จทั้งหมด
- ทำความสะอาดสถานที่โดยรอบให้แล้วเสร็จภายในวันที่ ๑๘ กรกฎาคม ๒๕๖๗

ข้อ ๗ ข. กำหนดเวลาแล้วเสร็จ และสิทธิของผู้ว่าจ้างในการบอกเลิกสัญญา

ข้อความเดิม

ผู้รับจ้างต้องเริ่มทำงานที่รับจ้างภายในวันที่ ๒๔ กุมภาพันธ์ ๒๕๖๗ และจะต้องทำงานให้แล้วเสร็จบริบูรณ์ภายในวันที่ ๒๗ พฤษภาคม ๒๕๖๗ ถ้าผู้รับจ้างมิได้ลงมือทำงานภายในกำหนดเวลา หรือไม่สามารทำงานให้แล้วเสร็จตามกำหนดเวลา หรือมีเหตุให้เชื่อได้ว่า ผู้รับจ้างไม่สามารถให้แล้วเสร็จภายในกำหนดเวลา หรือจะแล้วเสร็จล่าช้าเกินกว่ากำหนดเวลา หรือผู้รับจ้างทำผิดสัญญาข้อใดข้อหนึ่งหรือตกเป็นผู้ล้มละลาย หรือเพิกเฉย ไม่ปฏิบัติตามคำสั่งของคณะกรรมการ ตรวจสอบการจ้าง หรือผู้ควบคุมงานหรือบริษัทที่ปรึกษา ซึ่งได้รับมอบอำนาจจากผู้ว่าจ้าง ผู้ว่าจ้างมีสิทธิที่จะบอกเลิกสัญญานี้ได้ และมีสิทธิจ้างผู้รับจ้างรายใหม่ เข้าทำงานของผู้รับจ้างให้ลุล่วงไปด้วย การใช้สิทธิบอกเลิกสัญญานั้น ไม่กระทบสิทธิของผู้ว่าจ้างที่จะเรียกร้องค่าเสียหายจากผู้รับจ้าง

การที่ผู้ว่าจ้างไม่ใช้สิทธิเลิกสัญญาดังกล่าวข้างต้น ไม่เป็นเหตุให้ผู้รับจ้างพ้นจากความรับผิดชอบสัญญา

แก้ไขใหม่เป็น

ผู้รับจ้างต้องเริ่มทำงานที่รับจ้างภายในวันที่ ๒๔ กุมภาพันธ์ ๒๕๖๗ และจะต้องทำงานให้แล้วเสร็จบริบูรณ์ภายในวันที่ ๑๘ กรกฎาคม ๒๕๖๗ ถ้าผู้รับจ้างมิได้ลงมือทำงานภายในกำหนดเวลา หรือไม่สามารทำงานให้แล้วเสร็จตามกำหนดเวลา หรือมีเหตุให้เชื่อได้ว่า ผู้รับจ้างไม่สามารถให้แล้วเสร็จภายในกำหนดเวลา หรือจะแล้วเสร็จล่าช้าเกินกว่ากำหนดเวลา หรือผู้รับจ้างทำผิดสัญญาข้อใดข้อหนึ่งหรือตกเป็นผู้ล้มละลาย หรือเพิกเฉย ไม่ปฏิบัติตามคำสั่งของคณะกรรมการ ตรวจสอบการจ้าง หรือผู้ควบคุมงานหรือบริษัทที่ปรึกษา ซึ่งได้รับมอบอำนาจจากผู้ว่าจ้าง ผู้ว่าจ้างมีสิทธิที่จะบอกเลิกสัญญานี้ได้ และมีสิทธิจ้างผู้รับจ้างรายใหม่ เข้าทำงานของผู้รับจ้างให้ลุล่วงไปด้วย การใช้สิทธิบอกเลิกสัญญานั้น ไม่กระทบสิทธิของผู้ว่าจ้างที่จะเรียกร้องค่าเสียหายจากผู้รับจ้าง

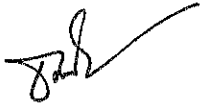

(ลงชื่อ).....ผู้ว่าจ้าง
(นายธนภฤต อัครละสัมพันธ์)

รองนายกองค์การบริหารส่วนจังหวัด ปฏิบัติราชการแทน
นายกองค์การบริหารส่วนจังหวัดสระบุรี



(ลงชื่อ).....ผู้รับจ้าง
(นายบุญมา โรจนปิยาวงค์)

หุ้นส่วนผู้จัดการ

การที่ผู้ว่าจ้างไม่ใช่สิทธิเลิกสัญญาดังกล่าวข้างต้นไม่เป็นเหตุให้ผู้รับจ้างพ้นจากความรับผิดชอบ
ผิดตามสัญญา

ความใดในเอกสารแนบท้ายสัญญาที่ขัดหรือแย้งกับข้อความในสัญญานี้ ให้ใช้ข้อความใน
สัญญานี้บังคับ และในกรณีที่เอกสารแนบท้ายสัญญาขัดแย้งกันเอง ผู้รับจ้างจะต้องปฏิบัติตามคำวินิจฉัยของ
ผู้ว่าจ้าง คำวินิจฉัยของผู้ว่าจ้างให้ถือเป็นที่สุด และผู้รับจ้างไม่มีสิทธิเรียกร้องค่าจ้าง ค่าเสียหายหรือค่าใช้จ่าย
ใดๆ เพิ่มเติมจากผู้ว่าจ้างทั้งสิ้น

สัญญาจ้างก่อสร้าง (ฉบับแก้ไขเพิ่มเติม ครั้งที่ ๑) ลงวันที่ ๘ พฤษภาคม ๒๕๖๗ ฉบับนี้ให้
ถือเป็นส่วนหนึ่งของสัญญาจ้างก่อสร้าง เลขที่ ๖๘/๒๕๖๗ ลงวันที่ ๒๓ กุมภาพันธ์ ๒๕๖๗ นอกจากการ
แก้ไขเอกสารแนบท้ายฉบับนี้แล้ว ให้คงข้อความตามที่ปรากฏในสัญญาจ้างก่อสร้าง เลขที่ ๖๘/๒๕๖๗ ลง
วันที่ ๒๓ กุมภาพันธ์ ๒๕๖๗ ไว้ทุกประการ

สัญญาจ้างก่อสร้าง (ฉบับแก้ไขเพิ่มเติม ครั้งที่ ๑) ลงวันที่ ๘ พฤษภาคม ๒๕๖๗ จัดทำขึ้น
เป็นสองฉบับ มีข้อความถูกต้องตรงกัน คู่สัญญาได้อ่านและเข้าใจข้อความโดยละเอียดตลอดแล้ว จึงได้ลง
ลายมือชื่อ พร้อมทั้งประทับตรา (ถ้ามี) ไว้เป็นสำคัญต่อหน้าพยาน แลคู่สัญญาต่างยึดถือไว้ฝ่ายละหนึ่งฉบับ

(ลงชื่อ).....ผู้ว่าจ้าง

(นายธนภฤต อัดตะสัมปณณะ)

รองนายกองค์การบริหารส่วนจังหวัด ปฏิบัติราชการแทน
นายกองค์การบริหารส่วนจังหวัดสระบุรี

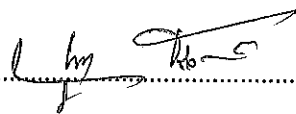
(ลงชื่อ).....
(นายบุญมา โรจนปิยาวงศ์)

หุ้นส่วนผู้จัดการ



(ลงชื่อ)..........พยาน

(นางละอองดาว บำรุงญาติ)

นักบริหารงานการคลัง ระดับต้น

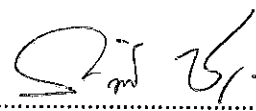
(ลงชื่อ)..........พยาน

(นางสาวกฤติญา จิระกรวัฒน์)

นักวิชาการพัสดุชำนาญการ

เอกสารแนบท้าย

สัญญาเลขที่ ๖๘/๒๕๖๗

ลงวันที่ ๒๓ กุมภาพันธ์ ๒๕๖๗

เอกสารแนบท้ายฉบับนี้ จัดทำขึ้น ณ องค์การบริหารส่วนจังหวัดสระบุรี ตำบลปากเปรี้ยว อำเภอเมืองสระบุรี จังหวัดสระบุรี เมื่อวันที่ ๕ พฤษภาคม ๒๕๖๗ ระหว่าง องค์การบริหารส่วนจังหวัดสระบุรี โดย นายชนกฤต อัครธัมภ์คุณะ ตำแหน่ง รองนายกองค์การบริหารส่วนจังหวัด ปฏิบัติราชการแทน นายกองดีการ บริหารส่วนจังหวัดสระบุรี ผู้รับมอบอำนาจ ตามคำสั่งองค์การบริหารส่วนจังหวัดสระบุรี ที่ ๑๗๘๖/๒๕๖๖ ลงวันที่ ๒๘ กันยายน ๒๕๖๖ ซึ่งต่อไปในสัญญานี้เรียกว่า "ผู้ว่าจ้าง" ฝ่ายหนึ่งกับ ห้างหุ้นส่วนจำกัด โจนาคารโยธา โดย นายบุญมา โจนาคารโยธา (หุ้นส่วนผู้จัดการ) ซึ่งต่อไปในสัญญานี้เรียกว่า "ผู้รับจ้าง" อ้างถึง สัญญาจ้างก่อสร้างเลข ที่ ๖๘/๒๕๖๗ ลงวันที่ ๒๓ กุมภาพันธ์ ๒๕๖๗ คู่สัญญาได้ตกลงแก้ไขการส่งมอบงานใหม่ โดยองค์การบริหาร ส่วนจังหวัดสระบุรี อนุมัติแก้ไขเปลี่ยนแปลงแบบ ปริมาณงาน และขยายสัญญาจ้างก่อสร้างดังนี้

ระยะเวลาดำเนินการสัญญา ๑๔๖ วัน วันที่เริ่มต้นสัญญาตั้งแต่ ๒๔ กุมภาพันธ์ ๒๕๖๗ จนถึง ๑๘ กรกฎาคม ๒๕๖๗ โดยมีรายการส่งมอบดังนี้

รายการ ก่อสร้างสะพาน คสล. บ้านถ้ำเต่า บริเวณ หมู่ที่ ๕ ต.ชะอม อ.แก่งคอย จ.สระบุรี

งวดเงิน	งวดงาน	กำหนดส่งมอบงาน	จำนวนเงิน	เงินล่วงหน้า	เงินประกันผลงาน	จำนวนเงินเหลือจ่าย
๑	๑	๑๘/๐๗/๒๕๖๗	๑,๐๓๑,๐๐๐.๐๐			๑,๐๓๑,๐๐๐.๐๐

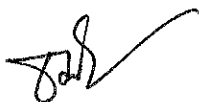
(ลงชื่อ)..........ผู้ว่าจ้าง
(นายชนกฤต อัครธัมภ์คุณะ)

รองนายกองค์การบริหารส่วนจังหวัด ปฏิบัติราชการแทน
นายกองค์การบริหารส่วนจังหวัดสระบุรี

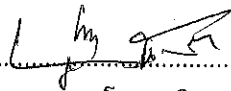
ลงชื่อ)..........ผู้รับจ้าง
(นายบุญมา โจนาคารโยธา)
หุ้นส่วนผู้จัดการ

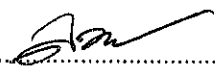
(ลงชื่อ)..........พยาน
(นางละอองดาว บำรุงญาติ)
นักบริหารงานการคลัง ระดับต้น

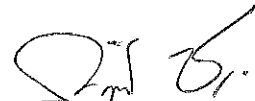
ลงชื่อ)..........พยาน
(นางสาวกฤติญา จิระกรวัฒน์)
นักวิชาการพัสดุชำนาญการ

ตารางการเปรียบเทียบเปลี่ยนแปลงปริมาณงานก่อสร้าง
 โครงการก่อสร้างสะพานคอนกรีตเสริมเหล็ก บ้านถ้ำเต่า บริเวณหมู่ที่ 5 ตำบลชะอม อำเภอแก่งคอย จังหวัดสระบุรี
 สัญญาจ้างก่อสร้างเลขที่ 69/2567 ลงวันที่ 23 กุมภาพันธ์ 2567

ลำดับ ที่	งานตามแบบรูปและรายการ	ปริมาณงาน	หน่วย	ราคาต่อหน่วย x F (บาท)	ราคารวม	ขอเปลี่ยนแปลง (+เพิ่ม, -ลด)					คงเหลือ		
						ปริมาณงาน	หน่วย	ราคาต่อหน่วย (บาท)	ราคางาน(บาท) ลด	ราคางาน(บาท) เพิ่ม	ปริมาณงาน(ใหม่)	หน่วย	ราคางาน (บาท)
1.1	งานเสริมคอนกรีตอัดแรง 0.40x0.40 ม. ยาว 21.00 ม.	10.00	ตัน	20,081.17	200,811.70	-10.00	ตัน	20,081.17	-200,811.70		-	ตัน	-
1.2	นั่งร้านตอกเสาเข็ม	42.00	ตร.ม.	1,118.45	46,974.90	-42.00	ตร.ม.	1,118.45	-46,974.90		-	ตร.ม.	-
1.3	ขุดดินฐานราก	-	ลบ.ม.	-	-	90.00	ลบ.ม.	120.61		10,854.90	90.00	ลบ.ม.	10,854.90
2.1	RB-6 มม.	0.070	ตัน	35,764.28	2,503.50						0.070	ตัน	2,503.50
2.2	RB-9 มม.	0.610	ตัน	35,170.06	21,453.74	0.100	ตัน	35,170.06		3,517.01	0.710	ตัน	24,970.74
2.3	DB-12 มม.	0.360	ตัน	34,517.67	12,426.36	0.420	ตัน	34,517.67		14,497.42	0.780	ตัน	26,923.78
2.4	DB-16 มม.	0.320	ตัน	34,194.72	10,942.31	0.480	ตัน	34,194.72		16,413.47	0.800	ตัน	27,355.78
2.5	DB-25 มม.	1.080	ตัน	33,560.89	36,245.76	1.000	ตัน	33,560.89		33,560.89	2.080	ตัน	69,806.65
3.1	คอนกรีตโครงสร้างผสมเสร็จ กำลังอัด 320 ksc.	42.00	ลบ.ม.	2,619.19	110,005.98						42.00	ลบ.ม.	110,005.98
4.1	แผ่นพื้นสะพาน Plank Girder ขนาด 0.99x7.00 ม. (INT)	5.00	แผ่น	22,394.67	111,973.35						5.00	แผ่น	111,973.35
4.2	แผ่นพื้นสะพาน Plank Girder ขนาด 0.99x7.00 ม. (EXT)	2.00	แผ่น	24,314.21	48,628.42						2.00	แผ่น	48,628.42
5.1	แผ่นยางรองคาน ขนาด 150x100x10 มม.	28.00	ชุด	684.64	19,169.92						28.00	ชุด	19,169.92
5.2	ทาสี	18.52	ชุด	43.51	805.81						18.52	ชุด	805.81
5.3	ท่อ PVC ขนาด 2 นิ้ว	2.00	ชุด	203.95	407.90						2.00	ชุด	407.90
5.4	ป้ายหินแกรนิตแกะสลักตัวอักษร	2.00	ชุด	3,237.63	6,475.26						2.00	ชุด	6,475.26
5.5	ร่องพื้นทางหินคลุก	24.00	ลบ.ม.	536.54	12,876.96						24.00	ลบ.ม.	12,876.96
5.6	Approach Slab 2 ด้าน ยาวด้านละ 5.00 ม.	2.00	ด้าน	55,666.75	111,333.50	-2.00	ชุด	- 55,666.75	-111,333.50				
5.7	Approach Slab 1 ด้าน ความยาว 7.00 ม.	1.00	ด้าน	-	-	1.00	ชุด	67,844.99		67,844.99	1.00	ชุด	67,844.99
5.8	Approach Slab 1 ด้าน ความยาว 11.00 ม.	1.00	ด้าน	-	-	1.00	ชุด	126,967.05		126,967.05	1.00	ชุด	126,967.05
5.9	ทดสอบสำรวจดิน Soil Boring Test)	2.00	ชุด	17,275.89	34,551.78						2.00	ชุด	34,551.78
5.10	วัสดุคัดเลือก ก	80.00	ลบ.ม.	399.79	31,983.20						80.00	ลบ.ม.	31,983.20
5.11	ป้ายโครงการ	1.00	ป้าย	6,193.38	6,193.38						1.00	ป้าย	6,193.38
5.12	Guard Rail คอสะพาน	-	ม.	-	-	16.00	ม.	1,787.66		28,602.56	16.00	ม.	28,602.56
5.13	สัญญาณไฟกระพริบ	-	ชุด	-	-	2.00	ชุด	15,378.20		30,756.40	2.00	ชุด	30,756.40
6.1	เรือสะพานคอนกรีตเดิม	1.00	เหมา	34,099.00	34,099.00						1.00	เหมา	34,099.00
7.1	ถนนทางเบี่ยง	150.00	ลบ.ม.	435.58	65,337.00						150.00	ลบ.ม.	65,337.00
8.1	ไม้แบบ	180.00	ตร.ม.	491.47	88,464.60	40.00	ตร.ม.	491.47		19,658.80	220.00	ตร.ม.	108,123.40
9.1	คานคอนกรีต 2 ด้าน หน้า 0.07 ม.	64.00	ตร.ม.	270.87	17,335.68	26.00	ตร.ม.	270.87		7,042.62	90.00	ตร.ม.	24,378.30
รวม					1,031,000.0				-359,120.10	359,716.11			1,031,596.01

ราคาก่อสร้างใหม่	1,031,596.01
ราคาก่อสร้างเดิม	1,031,000.00
งาน + เพิ่ม	596.01
เหลือราคาก่อสร้าง	1,031,596.01

596.01

ลงชื่อ ประธานกรรมการ
 (นายสุรศักดิ์ สมภักดี)
 ผู้อำนวยการสำนักงาน

ลงชื่อ ช่างคุมงาน
 (นายพงษ์กร เพชรประดับ)
 วิศวกรโยธาชำนาญการ

ลงชื่อ กรรมการ
 (นางสรารัตน์ สุขมะดัน)
 ผู้อำนวยการโยธา

ลงชื่อ ช่างคุมงาน
 (นายธนทัต ธรรมเจริญ)
 นายช่างโยธาปฏิบัติงาน

ลงชื่อ กรรมการ
 (นายจิรพล บุญลือ)
 หัวหน้าฝ่ายสาธารณูปโภค

แบ่งงวดงานโครงการก่อสร้างสะพาน คสล.บ้านถ้ำเต่า บริเวณ หมู่ที่ ๕
ตำบลชะอม อำเภอแก่งคอย จังหวัดสระบุรี

งวดที่ ๑(แล้วเสร็จ) เป็นจำนวนเงิน ๑,๐๓๑,๐๐๐.๐๐ บาท (หนึ่งล้านสามหมื่นหนึ่งพันบาทถ้วน)
คิดเป็นจำนวนเงิน ร้อยละ ๑๐๐ ของราคาก่อสร้างทั้งหมด เมื่อผู้รับจ้างได้ปฏิบัติงาน ดังนี้

- ส่งแผนงานการก่อสร้าง
- เจาะสำรวจดิน แล้วเสร็จทั้งหมด
- รื้อถอนสะพานท่อลอด แล้วเสร็จทั้งหมด
- งานปรับพื้นที่ และวางผัง แล้วเสร็จทั้งหมด
- งานฐานราก ตอม่อ และคานรััด แล้วเสร็จ ๒ ดับ
- งานโครงสร้างพื้นสะพาน แล้วเสร็จทั้งหมด
- งานโครงสร้างราวสะพาน แล้วเสร็จทั้งหมด
- งานโครงสร้างพื้น และราวสะพาน แล้วเสร็จทั้งหมด
- งานถนน และ approach slab แล้วเสร็จทั้งหมด
- งานสถาปัตยกรรมและตกแต่ง แล้วเสร็จทั้งหมด
- งานอื่นๆ ตามรูปแบบสัญญาจ้าง แล้วเสร็จทั้งหมด
- ทำความสะอาด สถานที่โดยรอบให้แล้วเสร็จภายในวันที่ ๑๗ กรกฎาคม ๒๕๖๗

ลงชื่อ



ผู้ควบคุมงาน

(นายชนทัต ธรรมเจริญ)
นายช่างโยธาปฏิบัติงาน

ลงชื่อ

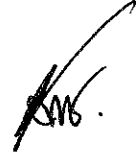

ผู้ควบคุมงาน

(นายพงศกร เพชรประดับ)
วิศวกรโยธาชำนาญการ

ความเห็นคณะกรรมการตรวจรับพัสดุ

ลงชื่อ



ประธานกรรมการตรวจรับพัสดุ

(นายสุรศักดิ์ สมภักดี)
ผู้อำนวยการสำนักช่าง

ลงชื่อ



กรรมการตรวจรับพัสดุ

(นางสรารัตน์ สุขมะดัน)
ผู้อำนวยการส่วนการโยธา

ลงชื่อ

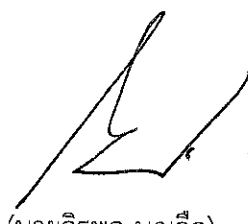

กรรมการตรวจรับพัสดุ

(นายจิรพล บุญลือ)
หัวหน้าฝ่ายสาธารณูปโภค

(แก้ไขครั้งที่ 1)

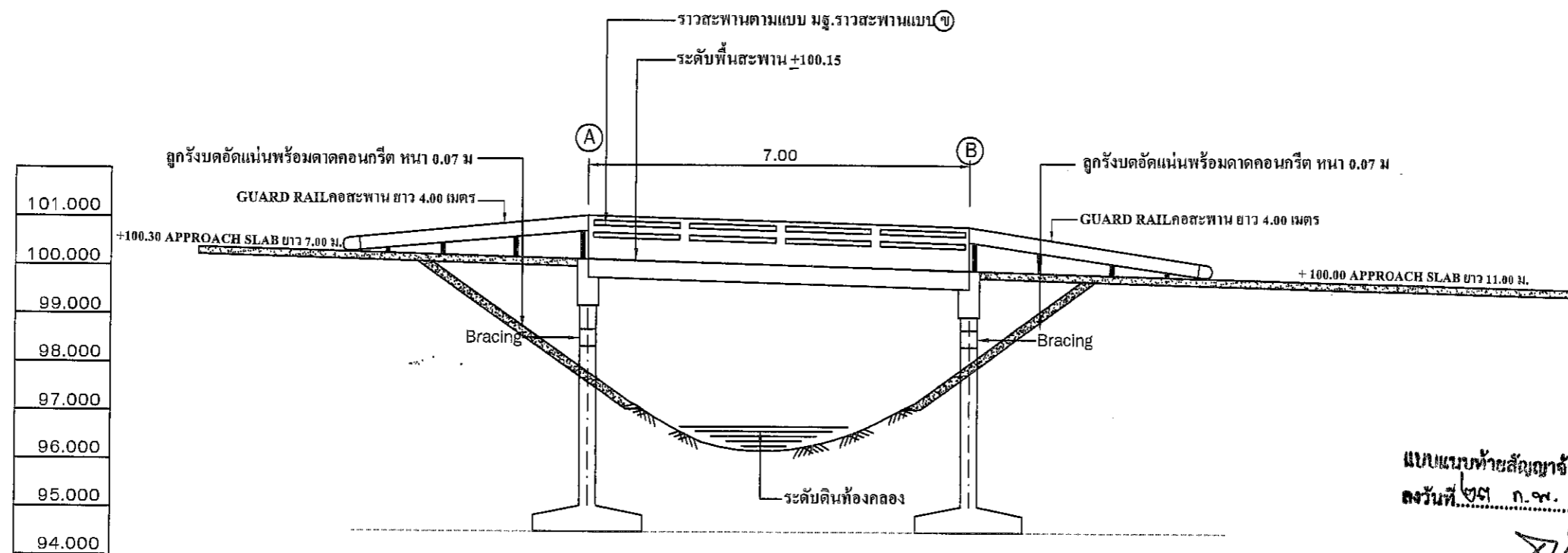

รูปตัดตามแนวศูนย์กลางสะพาน
no scale

แบบแบบท้ายสัญญาจ้างก่อสร้าง เขตที่ ๒๙/๒๕๖๗
ลงวันที่ ๒๓ ก.พ. ๒๕๖๗ จำนวน.....หน้า
ลงชื่อ.....ผู้ว่าจ้าง
ลงชื่อ.....ผู้รับจ้าง
ลงชื่อ.....พยาน
ลงชื่อ.....พยาน



ลงชื่อ.....ประธานกรรมการ
นายสุรศักดิ์ สมภักดี
ผู้อำนวยการสำนักช่าง

ลงชื่อ.....กรรมการ
นางสรารัตน์ สุขมะดัน
ผู้อำนวยการส่วนการโยธา

ลงชื่อ.....กรรมการ
นายจิรพล บุญลือ
หัวหน้าฝ่ายสาธารณูปโภค

ลงชื่อ.....ช่างควบคุมงาน
นายพงศกร เพชรประดับ
วิศวกรโยธาชำนาญการ

ลงชื่อ.....ช่างควบคุมงาน
นายชนทัต ชรรณเจริญ
นายช่างโยธาปฏิบัติงาน

Ob.Damu
นิคม อัครเมธาวงศ์
สย. 3868

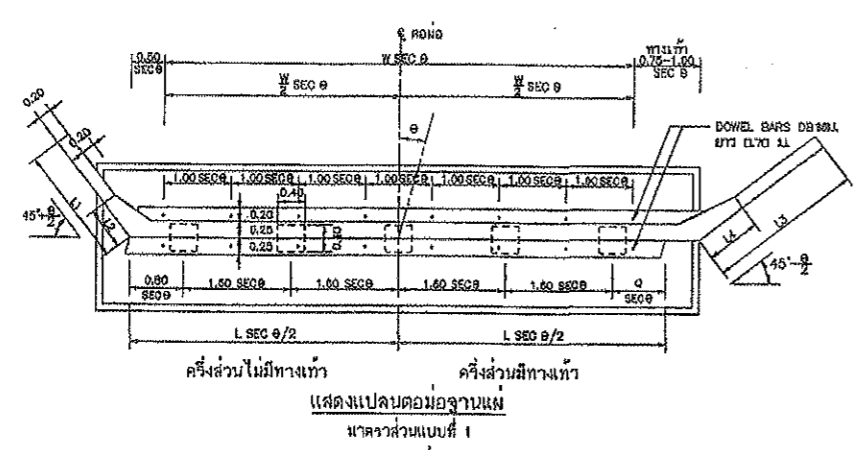

ครึ่งส่วนไม่มีทางเท้า ครึ่งส่วนมีทางเท้า
แสดงแปลนค่อมอุ้งฐานแผ่
มาตราส่วนแบบที่ 1

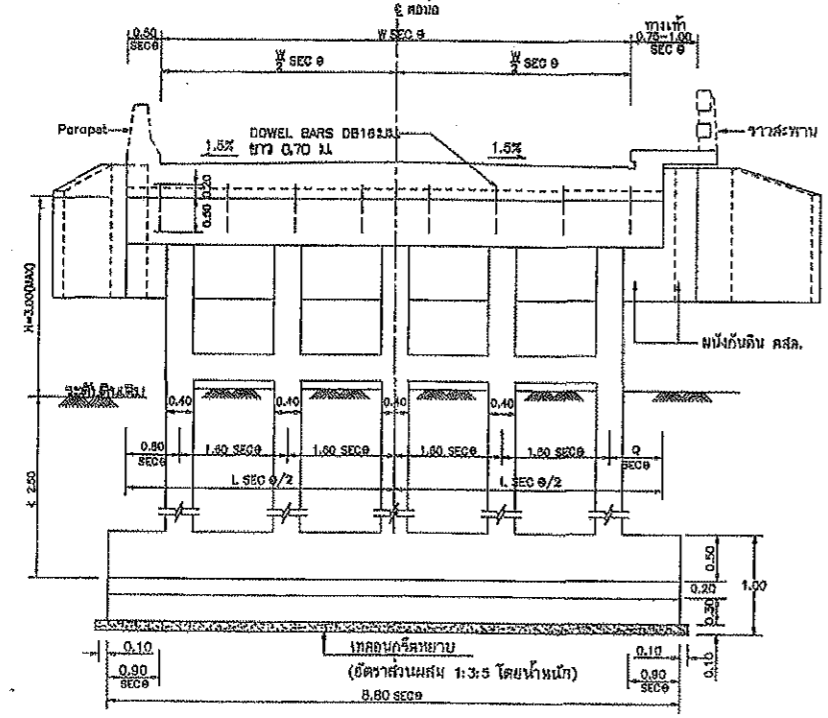

ครึ่งส่วน ไม่มีทางเท้า ครึ่งส่วนมีทางเท้า
แสดงแปลนค่อมอุ้งฐานแผ่
มาตราส่วนแบบที่ 1

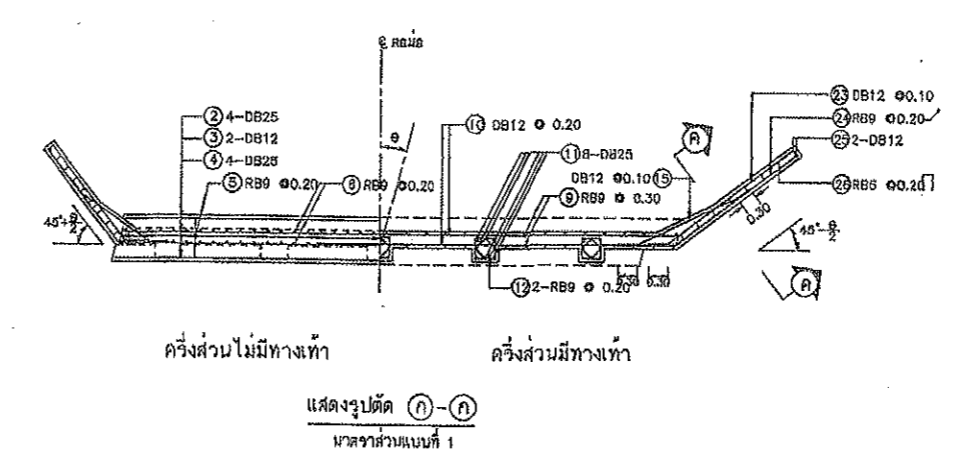

ครึ่งส่วนไม่มีทางเท้า ครึ่งส่วนมีทางเท้า
แสดงรูปตัด (A)-(A)
มาตราส่วนแบบที่ 1

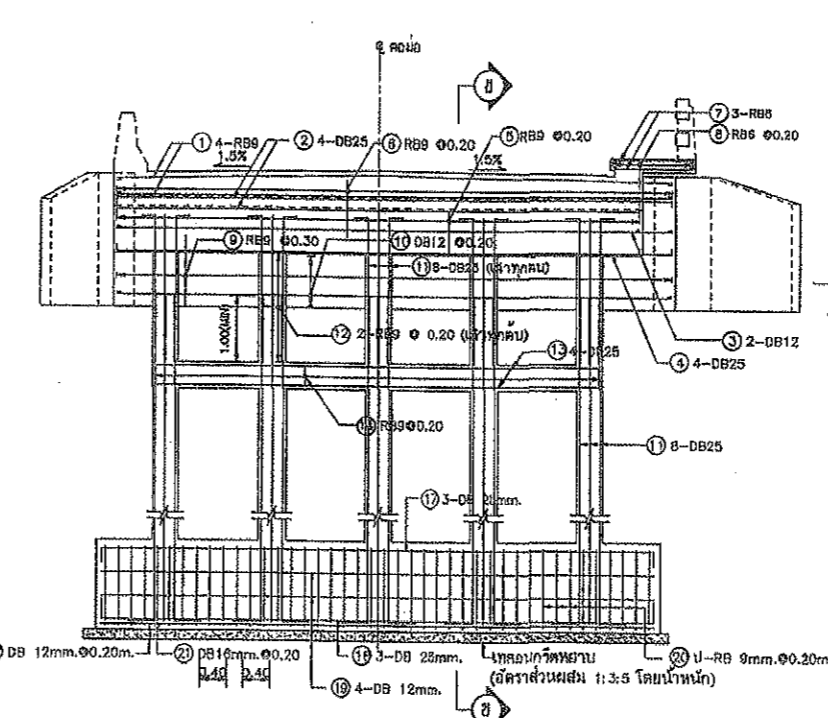

ครึ่งส่วนไม่มีทางเท้า ครึ่งส่วนมีทางเท้า
แสดงภาพส่วนเหล็กค่อมอุ้งฐานแผ่
มาตราส่วนแบบที่ 1

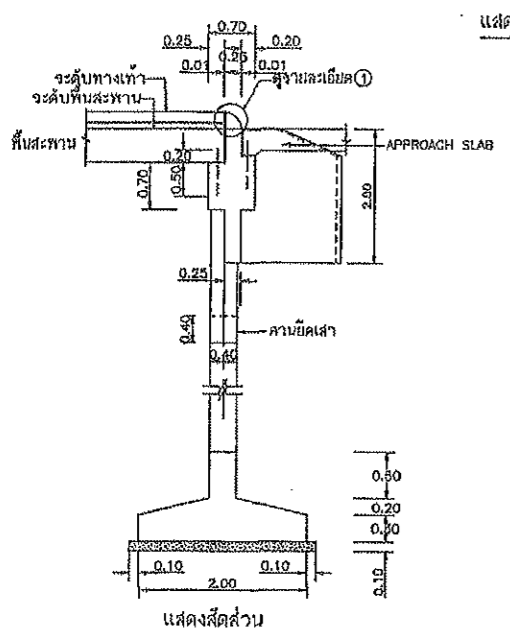

แสดงสัดส่วน

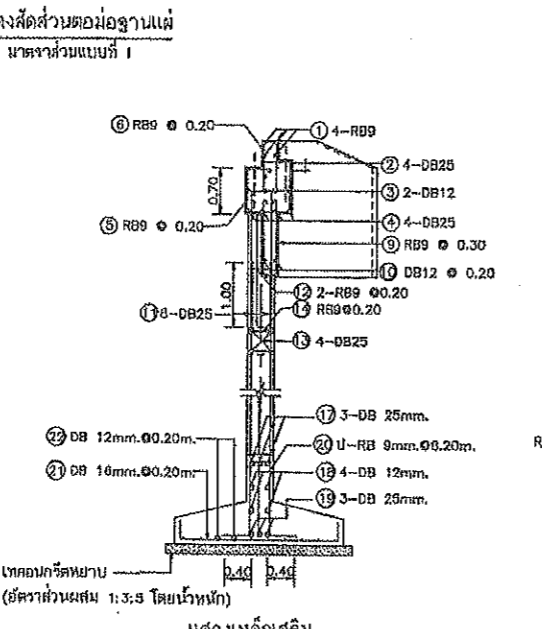

รูปตัด (B)-(B)
มาตราส่วนแบบที่ 1

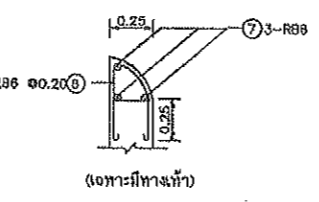

(ง) ทางเท้า

รายละเอียด (1)
มาตราส่วนแบบที่ 2

แสดงภาพส่วนเหล็กค่อมอุ้งฐานแผ่
มาตราส่วนแบบที่ 1

ตารางแสดงระยะของ Capbeam

W (ม.)	Q (ม.)	SW (ม.)	L (ม.)
7.00	0.80	1.00	8.00
7.00	0.80	0.75	8.00
7.00	0.80	Parapet	8.00

W = ความกว้างผิวจราจร Q = ส่วนยื่น Rib Capbeam
SW = ความกว้างทางเท้า L = ความยาว Capbeam

ตารางแสดงค่า Sec 0 และความยาวค่าแกงบีก

θ	5°	10°	15°	20°	25°	30°
SEC 0	1.0038	1.0154	1.0353	1.0642	1.1034	1.1547

L1 = 1.414 SEC (45°-θ) L3 = 1.414 SEC (45°+θ)
L2 = 0.80 SEC (45°-θ) L4 = 0.80 SEC (45°+θ)

มาตราส่วนแบบที่	1	0	1	2	3	4	5	เมตร
1								เมตร
2								เมตร

แนบแบบท้ายสัญญาจ้างก่อสร้าง เลขที่ 25/2563
ลงวันที่ 21 ต.ค. 2563 จำนวน..... หน้า
ลงชื่อ.....ผู้ว่าจ้าง
ลงชื่อ.....ผู้รับจ้าง
รูปตัด (A)-(A) 1/1
รูปตัด (B)-(B) 1/1
รูปตัด (C)-(C) 1/1
รูปตัด (D)-(D) 1/1
รูปตัด (E)-(E) 1/1
รูปตัด (F)-(F) 1/1
รูปตัด (G)-(G) 1/1
รูปตัด (H)-(H) 1/1
รูปตัด (I)-(I) 1/1
รูปตัด (J)-(J) 1/1
รูปตัด (K)-(K) 1/1
รูปตัด (L)-(L) 1/1
รูปตัด (M)-(M) 1/1
รูปตัด (N)-(N) 1/1
รูปตัด (O)-(O) 1/1
รูปตัด (P)-(P) 1/1
รูปตัด (Q)-(Q) 1/1
รูปตัด (R)-(R) 1/1
รูปตัด (S)-(S) 1/1
รูปตัด (T)-(T) 1/1
รูปตัด (U)-(U) 1/1
รูปตัด (V)-(V) 1/1
รูปตัด (W)-(W) 1/1
รูปตัด (X)-(X) 1/1
รูปตัด (Y)-(Y) 1/1
รูปตัด (Z)-(Z) 1/1

- งานคอนกรีตให้ไปไปตาม มทส.101
- คอนกรีตให้ใช้ชนิด ค.3
 - ส่วนที่คอนกรีต 5 ซม. สำหรับเสาค้ำ เสาคอนกรีต คานยึดค้ำและผนังกันดิน คสล. และ 2.5 ซม. สำหรับคานรับที่พื้นสะพาน
 - ในกรณีก่อสร้างในน้ำให้ใช้คอนกรีตชนิดพิเศษที่ทนน้ำจืดและน้ำเค็ม และผนังกันดิน คสล. ให้ใช้ปูนซีเมนต์ ปอซซังแลนส์ปอร์ตไฮดรอลิก มอด. 840 หรือเทียบเท่า
 - ให้ผสมปูนทุกชนิดที่ผสมกัน 2 ซม.
 - งานเหล็กเสริมให้ไปไปตาม มทส.103
 - เหล็กเสริมขนาด ๕ ๖ มม. และ ๘ ๑ มม. ให้ใช้เหล็กกลม SR-24
 - เหล็กขนาดตั้งแต่ ๑๒ มม. ขึ้นไปให้ใช้เหล็กข้ออ้อย SR-40
 - ส่วนที่เหล็กเสริมที่คานยึดเสาค้ำให้รับความเค้นต่อพื้นที่หน้าตัดจากผู้ควบคุมงาน
 - ระดับพื้นสะพานค้ำต้องอยู่ต่ำกว่าระดับพื้นดินเดิมไม่น้อยกว่า 2.50 ม. และต้องต่ำกว่าการขุดของกระแสน้ำ โดยให้อยู่ในเขตที่ถึงของผู้ควบคุมงาน
 - พื้นดินใต้ฐานรากจะต้องมีกำลังรับน้ำหนักปลอดภัย (ALLOWABLE BEARING CAPACITY OF SOIL) ไม่น้อยกว่า 3๐ ตัน/ตร.ม. โดยผู้รับจ้างจะต้องทำการทดสอบแลบเสถียร ผู้ควบคุมงานพิจารณาเห็นชอบก่อนก่อสร้าง
 - หากความสูงของค่อม (H) สูงเกิน 1.50 ม. ให้ก่อสร้างค่อมมีเสารวางบนระดับดินเดิม
 - ความสูงค่อมที่รับแรงกระทำต้องไม่เกิน 3.0๐ ม.
 - ความกว้างทางเท้าให้ปรับไปตามที่ระบุไว้ในแบบแปลน และรูปตัดสะพาน
 - มีค้ำข้างเป็นนคร นอกจากจะระบุเป็นอย่างอื่น
 - ใช้แบบ SKEW ของสะพาน
 - การลงดินค่อมที่บริเวณสะพานให้ถมพร้อมกันทั้งสองข้างของผนังกันดิน

หมายเหตุ
แบบก่อสร้างนี้ปรับปรุงจากแบบเลขที่ ทส.-4-203/45 ของกรมทางหลวงชนบท (เพชรบูรณ์) วิศวกรรมโยธาชำนาญการ

กรมทางหลวงชนบท
สำนักงานโครงการ
๕๓ หมู่ ๖ ตำบลบ้านใหม่ อำเภอวังน้อย จังหวัดพระนครศรีอยุธยา

ค่อมอุ้งตีบริเวณที่ฐานแผ่รับที่พื้นสะพานช่วง 5.00-10.00 ม.
ผิวจราจรกว้าง 7.00 ม. SKEW 0-30 องศา

แบบเลขที่ ทส.-4-207 แผ่นที่ 11

(แก้ไขครั้งที่ 1)

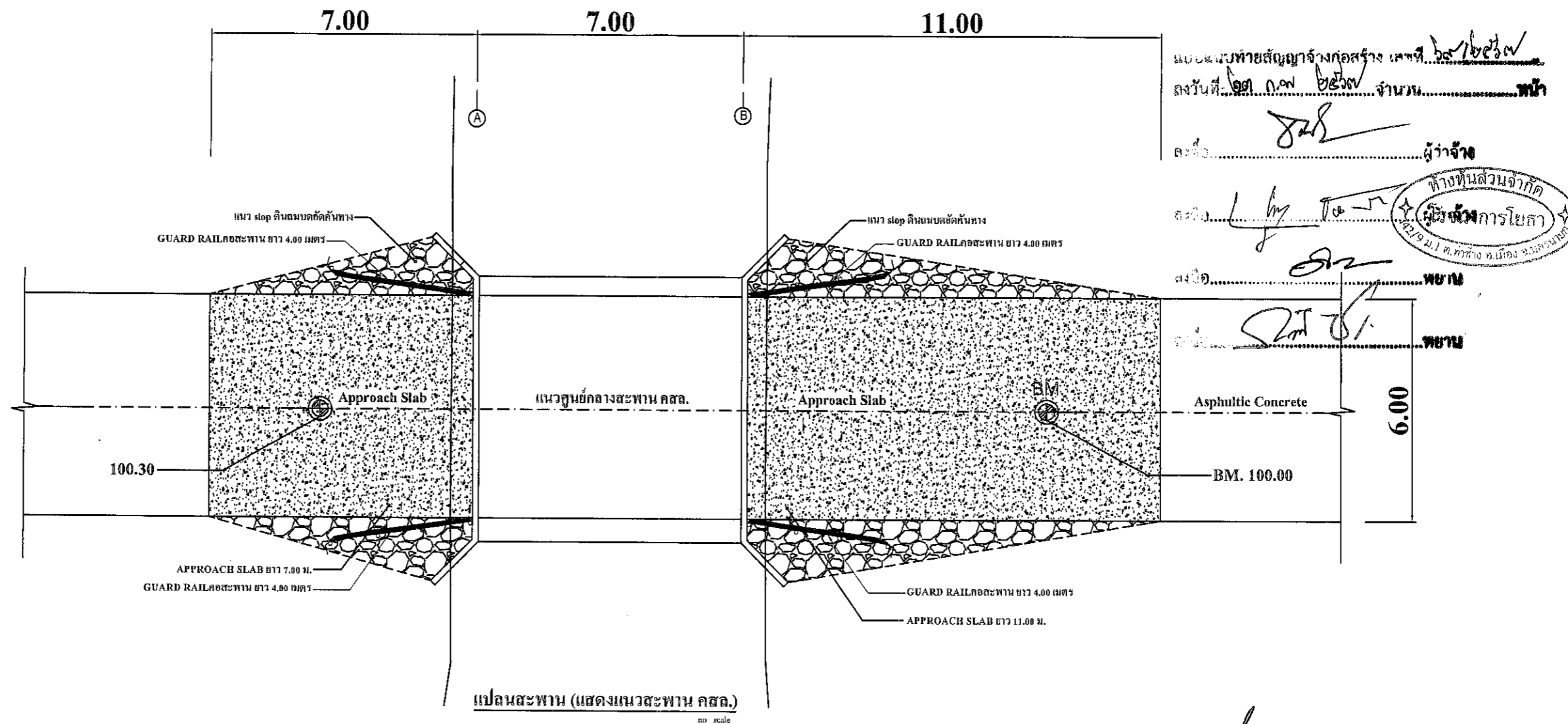

แบบแปลนท้ายสัญญาจ้างก่อสร้าง เขตที่ ๒๕/๒๕๗
 ลงวันที่ ๒๒.๑๗ ปี ๒๕๖๗ จำนวน.....หน้า
 ลงชื่อ.....ผู้ว่าจ้าง
 ลงชื่อ.....ผู้รับจ้าง
 ลงชื่อ.....พยาน
 ลงชื่อ.....พยาน



ลงชื่อ.....ประธานกรรมการ
 นายสุรศักดิ์ สมภักดี
 ผู้อำนวยการสำนักช่าง

ลงชื่อ.....กรรมการ
 นางสาวรัตน์ สุขมะดัน
 ผู้อำนวยการส่วนการโยธา

ลงชื่อ.....กรรมการ
 นายจิรพล บุญลือ
 หัวหน้าฝ่ายสาธารณูปโภค

ลงชื่อ.....ช่างควบคุมงาน
 นายพงศกร เพชรประดับ
 วิศวกรโยธาชำนาญการ

ลงชื่อ.....ช่างควบคุมงาน
 นายชนทัต ธรรมเจริญ
 นายช่างโยธาปฏิบัติงาน

U. Dam
 นิคม อัครเมธาวงศ์
 สย. 3868